

## Pro Shredder Auto 400CC Pro Shredder Auto 400MC

<b>EN</b>	Shredder.....	3	<b>NL</b>	Papierversnipperaar .....	40
<b>DE</b>	Aktenvernichter.....	6	<b>NO</b>	Makuleringsmaskin.....	43
<b>BG</b>	Шредер.....	9	<b>PL</b>	Niszczarka do dokumentów.....	46
<b>CZ</b>	Skartovač .....	12	<b>PT</b>	Destruidor de documentos .....	49
<b>DA</b>	Makulator .....	15	<b>RO</b>	Distrugător de documente.....	52
<b>ES</b>	Trituradora de documentos.....	18	<b>RU</b>	Шредер.....	55
<b>FI</b>	Asiakirjasilppuri.....	21	<b>SK</b>	Skartovačka.....	59
<b>FR</b>	Destructeur de documents .....	24	<b>SR</b>	Šreder .....	62
<b>GR</b>	Καταστροφέας εγγράφων .....	27	<b>SV</b>	Dokumentförstörare .....	65
<b>HR</b>	Uništavač dokumenata.....	30	<b>TR</b>	Evrak İmha Makinesi .....	68
<b>HU</b>	Iratmegsemmisítő.....	33	<b>AR</b>	آلة تمزيق الورق.....	73
<b>IT</b>	Distruggidocumenti .....	36	<b>HE</b>	מגרסה .....	76



**Read the Operating Manual**

 Read this operating manual through carefully, observing all the information contained regarding handling and using the shredder. Keep the operating manual close by for future reference.

**Intended Use**

The shredder has been designed to shred paper, CD/DVDs and credit cards. The shredder is exclusively intended for private use indoors. Any other use is considered unintended use. Unauthorised modifications or reconstructions are not permitted and lead to loss of rights to claims under the terms of guarantee.

**Observe the Safety Information**

Read and observe all the warnings to protect yourself and the environment from any harm.

 **Warning!** Risk of injury through the insertion mechanism. Loose items could get caught in the insertion slot and cause injuries. Keep fingers, hair, scarves, ties, jewellery etc. away from the insertion slot.

 **Warning!** Risk of injury through electric shock. Handling the shredder improperly could lead to an electric shock. Unauthorised modifications or reconstructions to the shredder are not permitted. Do not operate the shredder if the power cable is damaged. Switch off the shredder immediately in the case of damage or improper functioning and disconnect the power plug. Repairs may only be carried out by properly qualified specialists. Pay attention that the shredder is set-up in the vicinity of an easily accessible power socket so that the shredder can be disconnected from the power supply in an emergency. Never handle the shredder with wet hands. Avoid any contact with water. Always unplug the power plug when the device is not in use. Only use the power cable supplied.

 **Warning!** Risk of suffocation due to small parts, packaging or protective foils. Children can swallow or choke on small parts, packaging and protective foils. Keep the device and its packaging materials out of reach of children.

 **Warning!** This device can be used by children from the age of eight and persons with restricted physical, sensory or mental capabilities or a lack of experience and/or knowledge when they are supervised or have been instructed with regard to safe use of the device and the risks involved with its use. Children must not be allowed to play with the device. Children must not be allowed to complete any cleaning or service work on the device without adequate supervision.

 **Caution!** Risk of tripping due to improperly laid power cable. Lay the power cable in such a way that nobody can trip over it. Make sure the power plug and cable cannot be damaged.

 **Important!** Risk of property damage. Avoid exposing the device to environmental influences such as smoke, dust, vibration, chemicals, moisture, heat or direct sunlight. Only use the shredder in indoor rooms and within the permissible ambient conditions stipulated in the **Technical Data**.

Observe the following information to ensure that the shredder always functions as you expect it to.

 Read the operating manual thoroughly before starting to use the device.

 Keep long hair away from the shredder.

 Keep all loose pieces of clothing, jewellery or other loose items away from the shredder.

 Keep ties and scarves away from the shredder.

 General indication of potential risks, so that particular care is required.

 Never reach into the insertion slot.

 Keep children and pets away from the shredder.

 Do not spray any inflammable gases in the direction of the shredder. Never use air sprays.

 Insert a maximum of 10 sheets into the shredder at one time.

 **Caution!** Risk of injury through sharp edge of cutting mechanism! Do not touch!

 **Warning! Keep limbs well away from the moving parts.** This device is not intended to be used by children. Prevent hands, clothes and hair coming into contact with the insertion slot. Unplug the power plug if the device will not be used for a longer period. This device is equipped with hazardous moving parts, so ensure you keep limbs well away from the moving parts.

 The «Gepürfte Sicherheit» mark (GS tested safety mark) certifies that the product satisfies the requirements defined by the German Product Safety Act (ProdSG). The GS tested safety mark indicates that when implemented for its intended use and in the event of foreseeable misuse the identified product will not endanger the safety and health of the user. It concerns a voluntary safety mark which was issued by an authorized testing institute.

 Only use the product indoors.

 The symbol indicates that the design of the product complies with Protection Class I (protective earth conductor system). Connect the product to a socket-outlet with an earthing connection using a power cord.

 Never use air sprays. These could ignite and cause serious injuries.

 Credit cards must be inserted horizontally.

 Do not insert any heavy duty staples (> 1/4" (6 mm)).

 Never reach into the insertion slot.

 Do not position staples in the centre.

 Do not shred any adhesive labels.

 Position staples inserted on the left here.

 Remove all jumbo clips.

 Do not shred folded sheets.

 Do not shred staples or paper clips when the open side is facing in the direction indicated.

 Do not shred laminated sheets/magazines.

 Do not shred any binder clips.

 Position staples inserted on the right here.

 Do not shred bound documents.

 Apply lubricant to the product on a monthly basis.

 You may insert a maximum of 20 sheets of paper with paper clips or staples in the automatic infeed.

 Do not shred any unopened mail/envelopes.

 **400** Do not attempt to shred in excess of the specified sheet capacity of max. 400 sheets.

**Checking the Package Contents**

Check the package contents of your shredder before putting the shredder into operation. If anything is missing or damaged, do not use the shredder. Contact our Service department.

- Pro Shredder Auto 400CC/Pro Shredder Auto 400MC shredder with waste bin for cuttings
- Operating manual

**General View of the Shredder**

The following figure illustrates the shredder in detail.

1	Handle to open the top lid
2	On/Off main power switch, (on rear side of device)
3	Manual infeed
4	Control panel
5	Door to waste bin
6	Viewing window
7	Waste bin
8	Castors

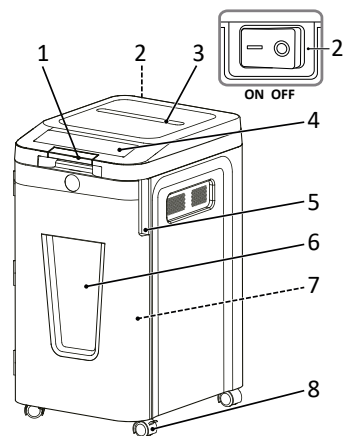

 Small pieces of shredded paper could get into the interior of the shredder and waste bin. This is normal. All HP shredders are tested at the factory to ensure the required quality

## Control panel

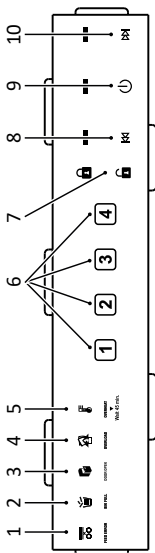

1	FEED ERROR - error during insertion
2	BIN FULL - waste bin is full
3	DOOR OPEN
4	OVERLOAD
5	OVERHEAT
6	4-digit code
7	Security lock
8	Reverse
9	On/Off button
10	Forward

## Positioning the Shredder and Starting It Up

The shredder only operates when the waste bin supplied is fitted. Do not position the shredder near any sources of heat or water and maintain a distance of at least 10 cm to walls. This ensures the shredder is sufficiently cooled.

- 1 Set the shredder down on a stable, level, horizontal surface and in the vicinity of an easily accessible power socket.

- 2 Open the door to the waste bin.

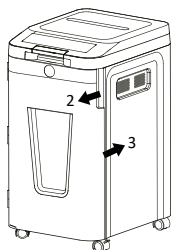

- 3 Slide the waste bin in the device. If the door to the waste bin is not closed properly, the shredder cannot be started up. The door to the waste bin activates a safety switch which enables operation of the shredder.

- 4 Close the door to the waste bin.

- 5 Connect the power plug to a power socket.



Only use the power cable supplied.

- 6 Switch the device on by switching on the **main power switch** on the rear side of the device (**On**).

- 7 Press the **On/Off button** on the control panel to switch the device on.

- The associated status LED lights up blue.
- You have put the shredder into operation.

## Operating the Shredder

The shredder works using an automatic shredding mechanism. The shredder is operated using the operating buttons on the top of the device.

	<b>On/Off button</b> <b>Button On:</b> The status LED lights up blue. This setting starts the shredder. When the paper has passed through the shredding mechanism, the shredder stops automatically. <b>Button Off:</b> This setting switches off all the functions of the shredder. For safety reasons, we recommend leaving the shredder in its <b>Off</b> setting when it is not being used. The blue status LED goes out.
	The <b>Reverse</b> button is used to clear a paper jam. You can free the cutting device from paper which has not been shred. <b>IMPORTANT:</b> Never attempt to clear a paper jam using the Reverse button before you have emptied the waste bin.
	The <b>Forward</b> button is used to switch the shredder to shredding mode manually in order to clear a paper jam and free the cutting device of paper.
	Security lock inactive: The symbol lights up blue.
	Security lock active: The symbol lights up red.

- Observe the maximum permissible cutting capacity and other specifications defined in Section **Technical Data**.

## Shredding Material Manually

### Important!

Risk of property damage through material jam! Observe the maximum cutting capacity of the manual infeed. It is recommended to insert a maximum of 10 sheets of paper in one operation.

- **Auto-Reverse Technology:** When the shredder detects overloading, the motor is stopped immediately and the paper is ejected before the shredding process has begun.

- 1 Insert the material to be shredded in the centre of the manual infeed slot.

- The manual infeed slot draws the material in automatically and stops when no more material is fed in.

On rare occasions, it is possible that the sensors do not detect the material inserted.

- 2 Press and hold the **Forward** button.

- The material is then drawn in and shredded.

- 3 Release the **Forward** button.

- The operating cycle of the manual infeed is 30 minutes.

## Shredding Material Using the Automatic Infeed

- 1 Take hold of the handle labelled **LIFT** and pivot it upwards. The top lid opens automatically.

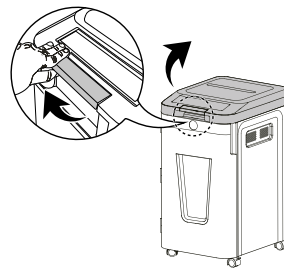

- 2 You can lay up to 400 sheets of paper in the automatic infeed.

400

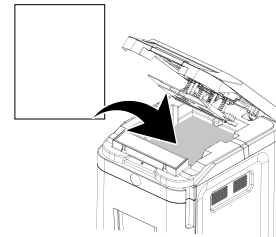

- You may insert a maximum of 20 sheets of paper with paper clips or staples in the automatic infeed.

- 3 The paper inserted must be laid underneath the orange marking and must not extend above this marking.

- 4 Pivot the top lid back down until it engages audibly.



### Important!

Do not open the top lid while the shredder is shredding.

- You can activate the security lock.
  - The material is shredded automatically.
  - The device stops when there is no more material in the automatic infeed.

- The operating cycle of the automatic infeed is 240 minutes.
- When the **Auto Power-Sleep** energy-save function is activated, the shredder switches off automatically if it is not used for approx. 20 minutes.

## Security Lock

- 1 When using the shredder via the automatic infeed, you can enter a 4-digit code of your choice.

- The top lid is locked. The lock symbol is closed and lights up red.

- 2 Enter the same 4-digit code.

- The top lid is unlocked. The lock symbol is open and lights up blue.

- The top lid is automatically unlocked when the shredding process is completed or the shredder remains unused for 30 minutes and there are still documents in the paper tray or an error has occurred during the shredding process.

## Shredding CD/DVDs and Credit Cards

The shredder is equipped with a CD/DVD and credit card shredding feature.

- 1 Take hold of the handle labelled **LIFT** and pivot it upwards. The top lid opens automatically.

- 2 Guide credit cards or CDs/DVDs horizontally and centred in the CD/DVD/credit card slot.

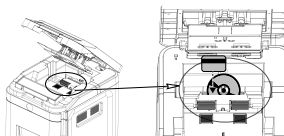

## Caution!

Never insert more than one CD/DVD or credit card at a time.

- 3 Pivot the top lid back down until it engages audibly. Shredding begins and the material is shred into 4 pieces.
  - The shredder stops when the entire data medium or entire credit card has been shredded.

## Switching the Shredder Off

Switch the shredder off when you no longer need to use it.

- 1 Press the **On/Off button** on the control panel to switch the device off.

- The blue status LED goes out.

- 2 Switch off the **main power switch** (**Off**).

- The shredder is switched off.

- Disconnect the power plug from the power socket if the shredder will not be used for a longer period of time.

## Troubleshooting

The following information should provide help if something is not working as would be expected.

### Overheating Protection



The **OVERHEAT** status LED lights up red. The operating time for the shredder has been exceeded and it has been shredding beyond the maximum runtime.

The shredder has overheated and switched off automatically.

- 1 Wait at least 45 minutes until the shredder has cooled down. Observe the minimum clearance to walls and the information on continuous operation in Section **Technical Data**.

- When the cool down phase has elapsed, the **On/Off button** status LED lights up blue and the shredding process resumes.

### Overload Protection



The **OVERLOAD** status LED lights up red. You have inserted more material than is specified in Section **Technical Data**. The shredder starts the automatic Reverse function for 5 seconds.

- 1 Press the **Reverse** button.

- 2 Pull the material out of the shredder.

- You have cleared the paper jam.

- 3 Reduce the number of sheets being inserted.

### Door Open



The **DOOR OPEN** status LED lights up red. The door to the waste bin or the top lid are not closed properly. Shredders equipped with a pull-out waste bin are provided with a safety shutdown if the door to the waste bin is opened.

- 1 Slide the waste bin in the device until it locks in place.

- 2 Close the door to the waste bin.

- 3 Pivot the top lid back down until it engages audibly.

- The red **DOOR OPEN** status LED goes out. The shredder is now ready to operate.

### Waste Bin Full



The **BIN FULL** status LED lights up red. The waste bin is full and must be emptied.

**BIN FULL**

- 1 Empty the waste bin (see **Emptying the Waste Bin**).  
→ You have emptied the waste bin. The red **BIN FULL** status LED goes out.

### Feed Error

 The **FEED ERROR** status LED lights up red. The paper in the paper tray is not gripped by the feeders.

- 1 Open the top lid.
- 2 Make sure the paper in the tray is not folded and is correctly inserted.
- 3 Pivot the top lid back down until it engages audibly.  
→ The shredder is now ready to operate. The red **FEED ERROR** status LED goes out.

### Major Paper Jam in the Manual Infeed

- 1 Press the **On/Off button** on the control panel to switch the device off.
- 2 Switch off the **main power switch (Off)**.
- 3 Disconnect the power plug from the power socket.
- 4 Wait at least 45 minutes until the thermal overload protection has reset.
- 5 Connect the power plug to a power socket.
- 6 Switch the device on by switching on the **main power switch (On)**.
- 7 Press the **On/Off button** to switch the device on.
- 8 Press the **Reverse** button.
- 9 Pull the material out of the shredder.  
→ You have cleared the paper jam. After the material has been removed from the shredder, the cutting mechanism continues to run for 3 seconds to clean itself. Wait until the shredder has stopped and the status indicator lights up blue.

### Oiling the Cutting Mechanism

If you want to increase the working life of the shredder, you should oil the shredder's cutting mechanism at regular intervals.

 Special oil and oiled sheets are available for the shredder from HP.

 **Important!**  
Risk of property damage through using the wrong oil! Do not use spray oils. Only use a special oil intended for shredders. There are various ways to oil the cutting mechanism.

### Oiling the Cutting Devices

Apply special oil for shredders (not contained in the package supplied) to the cutting device on a monthly basis.

- 1 Switch the shredder off (see **Switching the Shredder Off**).
- 2 Take hold of the handle labelled **LIFT** and pivot it upwards. The top lid opens automatically.

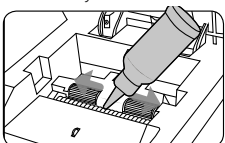

- 3 Apply oil to the cutting device (see the figure).

 **Caution!**  
Never use oils or lubricants on a petroleum base or combustible oils and lubricants in or around the device because some oils burn and could cause serious injuries.

- 4 Wait 30 minutes. Switch the shredder on (see **Positioning the Shredder and Starting It Up**).
- 5 Press the **Reverse** button for 3 - 5 seconds.  
→ You have oiled the cutting device.

 This process helps ensure the blades continue to work properly over several years.

### Oiling Using Oiled Sheets

- 1 Insert the oiled sheet (not contained in the package supplied) in the manual infeed.  
→ The paper with oil applied is inserted and oils the cutting mechanism.

### Emptying the Waste Bin

The fill level of the waste bin is monitored by a sensor. If the fill level in the waste bin is high, the **BIN FULL** status LED lights up red. The cutting mechanism of the shredder stops and you must empty the waste bin. The fill level of the waste bin can be checked through the viewing window.

 **Caution!**  
Empty the waste bin before it becomes full. It is possible that the material in the shredder is drawn back and causes a jam.

- 1 Switch the shredder off (see **Switching the Shredder Off**).
- 2 Disconnect the power plug from the power socket.
- 3 Open the door to the waste bin.
- 4 Pull the waste bin out of the device.
- 5 Empty the waste bin.
- 6 Slide the waste bin in the device.
- 7 Close the door to the waste bin.  
→ You have emptied the waste bin.

### Clearing Residual Material

If the shredder no longer shreds material as you expect, remove any residual material from the cutting mechanism.

- 1 Press and hold the **Reverse** button. The cutting mechanism runs in reverse and releases any material remaining in the cutting mechanism.
- 2 Release the **Reverse** button.
- 3 Switch the shredder off (see **Switching the Shredder Off**).
- 4 Disconnect the power plug from the power socket.

 **Caution!**  
Risk of injury through sharp edge of cutting mechanism! Take the utmost care when removing the material residue.

- 5 Remove the residual material carefully from the cutting mechanism using an appropriate pointed object.

### Cleaning the Shredder

Clean the shredder at regular intervals.

 **Caution!**  
Risk of injury through flash flame! Such flash flames can occur when using air sprays. Never use air sprays.



- 1 Switch the shredder off (see **Switching the Shredder Off**).
- 2 Disconnect the power plug from the power socket.
- 3 Clean the housing surfaces of the device with a soft, dry, lint-free cloth. Do not use any aerosols, solvents or cleaning agents.

### Technical Data

Model	Pro Shredder Auto 400CC	Pro Shredder Auto 400MC
Dimensions (mm)	W: 400 L: 500 H: 764	W: 400 L: 500 H: 764
Security level compliant with DIN 66399-2	P-4	P-5
Cuttings size (thickness x width, mm)	4 x 12	2 x 12
Cutting capacity, manual feed (sheets)	10	10
Cutting capacity, automatic feed (sheets)	400	400
Working width (mm)	240	240
Power supply	220 - 240 V~, 50 Hz, 1.5 A, 345 W	220 - 240 V~, 50 Hz, 1.8 A, 414 W
Max. ambient temperature [°C]	35	35
Capacity, waste bin (l)	53	53
Weight (kg)	23.4	25.6
Volume (dB)	60	60
Manual feed: Continuous operation (min) / Cool down phase (min)	30 / 45	30 / 45
Automatic feed: Continuous operation (min) / Cool down phase (min)	240 / 45	240 / 45
Operating speed (m/min)	1.8	1.8
Shred type	Cross-cut	Micro-cut

We declare that these devices, with regard to their task of the destruction of documents, fulfil the conditions defined for Security Levels P-4 and P-5 in accordance with DIN 66399.

**P-4:** Recommended for data media containing particularly sensitive and confidential data. Material particle area ≤ 160 mm<sup>2</sup> and for regular particles: strip width ≤ 6 mm (e.g. particle 4 x 40 mm).

**P-5:** Recommended for data media containing data which should remain secret. Material particle area ≤ 30 mm<sup>2</sup> and for consistent particles: strip width ≤ 2 mm (e.g. particles 2 x 15 mm).

### Disposal

 Find out about the possibilities of taking back used appliances free of charge from your dealer.

 The adjacent symbol indicates laws dictate that electrical and electronic apparatus no longer required must be disposed of separate from domestic waste. Dispose of your device at a collection point provided by your local public waste authority. Packaging materials must be disposed of according to local regulations.

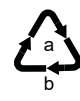
 Observe the identification on the packaging materials during the waste sorting process; they are identified by abbreviations (b) and numbers (a) which have the following significance: 1-7: plastic/20-22: paper and cardboard/80-98: composite materials.

 Packaging materials must be disposed of according to local regulations.

 The packaging is made of environmentally friendly materials that you can dispose of at local recycling points. Advice on the options with which to dispose of your old device can be obtained from your municipal or local administration offices.

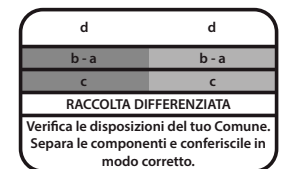

The logo is only applicable to Italy.

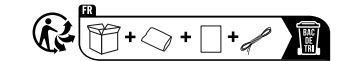

The Triman logo is only relevant for France.

### Information on Storage

The shredder must be stored safely after use. Observe the following information:

- Store the shredder
- in its original packaging
  - in a dry, clean location
  - in a cooled state

### Warranty

Dear customer,

We are delighted that you have chosen this equipment.

In the case of a defect, please return the device together with the receipt and original packing material to the point of sale.

### Declaration of Conformity

 The CE mark on the device confirms conformity.

The Declaration of Conformity is available online at [www.hp.com/officeequipment](http://www.hp.com/officeequipment).

 The UKCA mark on the device confirms its conformity.

The Declaration of Conformity is available online at [www.hp.com/officeequipment](http://www.hp.com/officeequipment).

### Manufacturer

GO Europe GmbH  
Zum Kraftwerk 1  
45527 Hattingen  
Germany  
[www.go-europe.com](http://www.go-europe.com)  
[www.hp.com/officeequipment](http://www.hp.com/officeequipment)

**Bedienungsanleitung lesen**

Lesen Sie die Bedienungsanleitung aufmerksam durch und beachten Sie die Hinweise bei der Handhabung Ihres Aktenvernichters. Bewahren Sie die Bedienungsanleitung für eine spätere Verwendung auf.

**Bestimmungsgemäße Verwendung**

Ihr Aktenvernichter ist geeignet für das Zerkleinern von Papier, CD/DVD und Kreditkarten. Der Aktenvernichter ist ausschließlich für den privaten Gebrauch in geschlossenen Räumen geeignet.

Jede andere Verwendung gilt als nicht bestimmungsgemäß. Eigenmächtige Veränderungen oder Umbauten sind nicht zulässig und führen zum Verlust der Gewährleistung.

**Sicherheitshinweise beachten**

Lesen und beachten Sie die Warnhinweise, um sich und die Umwelt zu schützen.

**Warnung!** Verletzungsgefahr durch Einzugsmechanismus. Lose Gegenstände können sich im Einzug verfangen und Verletzungen hervorrufen. Halten Sie Finger, Haare, Schals, Krawatten, Schmuck etc. vom Einzug fern.

**Warnung!** Verletzungsgefahr durch Stromschlag. Fehlerhafter Umgang mit dem Aktenvernichter kann zu Stromschlag führen. Eigenmächtige Veränderungen oder Umbauten am Aktenvernichter sind nicht zulässig. Betreiben Sie den Aktenvernichter nicht mit einem beschädigten Netzkabel. Schalten Sie den Aktenvernichter bei Beschädigungen oder nicht ordnungsgemäßer Funktion sofort ab und ziehen Sie den Netzstecker.

Lassen Sie Reparaturen nur von qualifiziertem Fachpersonal durchführen. Stellen Sie den Aktenvernichter in der Nähe einer leicht zugänglichen Steckdose auf, damit der Aktenvernichter im Notfall schnell vom Stromnetz getrennt werden kann. Niemals mit nassen Händen anfassen. Jeden Kontakt mit Wasser vermeiden.

Ziehen Sie immer den Netzstecker, wenn das Gerät nicht verwendet wird. Verwenden Sie ausschließlich das mitgelieferte Netzkabel.

**Warnung!** Erstickungsgefahr durch Kleinteile, Verpackungsmaterialien oder Schutzfolien. Kinder können Kleinteile, Verpackungsmaterialien oder Schutzfolien verschlucken. Kinder vom Gerät und dessen Verpackung fernhalten.

**Warnung!** Dieses Gerät kann von Kindern ab einem Alter von acht Jahren und von Personen mit eingeschränkten physischen, sensorischen oder geistigen Fähigkeiten oder einem Mangel an Erfahrung und/oder Wissen verwendet werden, wenn sie beaufsichtigt werden oder bezüglich des sicheren Gebrauchs des Geräts unterwiesen wurden und die daraus resultierenden Gefahren verstanden haben. Kinder dürfen nicht mit dem Gerät spielen. Reinigung und Benutzerwartung dürfen nicht durch Kinder ohne Beaufsichtigung durchgeführt werden.

**Vorsicht!** Stolpergefahr durch unsachgemäß verlegtes Netzkabel. Verlegen Sie das Netzkabel so, dass niemand darüber stolpern kann. Achten Sie darauf, dass keine Schäden am Netzstecker und am Netzkabel auftreten können.

**Wichtig!** Sachschäden möglich. Umwelteinflüsse wie z. B. Rauch, Staub, Erschütterungen, Chemikalien, Feuchtigkeit, Hitze oder direkte Sonneneinstrahlung vermeiden. Verwenden Sie den Aktenvernichter nur in geschlossenen Räumen und innerhalb der in den **Technischen Daten** angegebenen zulässigen Umgebungsbedingungen.

Beachten Sie die folgenden Hinweise, damit Ihr Aktenvernichter stets so funktioniert, wie Sie es erwarten.

Lesen Sie vor der Inbetriebnahme die Bedienungsanleitung durch.

Halten Sie langes Haar von Ihrem Aktenvernichter fern.

Halten Sie lose Teile von Bekleidung, Schmuck oder andere lose Gegenstände von Ihrem Aktenvernichter fern.

Halten Sie Krawatten und Schals von Ihrem Aktenvernichter fern.

Allgemeiner Hinweis auf mögliche Gefahren, die Ihre besondere Aufmerksamkeit erfordern.

Greifen Sie niemals direkt in den Einzug.

Halten Sie Kinder und Haustiere von Ihrem Aktenvernichter fern.

Sprühen Sie keine brennbaren Gase in die Richtung Ihres Aktenvernichters. Verwenden Sie niemals Druckluftsprays.

Führen Sie maximal 10 Blätter gleichzeitig in den Einzug ein.

**Vorsicht!** Verletzungsgefahr durch scharfkantiges Schneidwerk! Nicht anfassen!

**Warnung!** Halten Sie Körperteile von beweglichen Teilen fern. Dieses Gerät ist nicht für die Verwendung durch Kinder vorgesehen. Vermeiden Sie es, die Einzugsöffnung mit den Händen, Kleidung oder Haaren zu berühren. Ziehen Sie den Netzstecker, wenn Sie das Gerät über einen längeren Zeitraum nicht benutzen. In diesem Gerät befinden sich gefährliche bewegliche Teile, halten Sie Körperteile von beweglichen Teilen fern.

Das Siegel «Geprüfte Sicherheit» (GS-Zeichen) bescheinigt, dass das Produkt den Anforderungen des deutschen Produktsicherheitsgesetzes (ProdSG) entspricht. Das GS-Zeichen zeigt an, dass bei bestimmungsgemäßer Verwendung und bei vorhersehbarer Fehlanwendung des gekennzeichneten Produkts die Sicherheit und Gesundheit des Nutzers nicht gefährdet sind. Es handelt sich hierbei um ein freiwilliges Sicherheitszeichen, das durch ein geeignetes Prüf-institut ausgestellt wurde.

Verwenden Sie das Produkt nur in Innenräumen.

Das Symbol gibt an, dass die Bauart des Produkts der Schutzklasse I entspricht. (Schutzleitersystem). Schließen Sie das Produkt über ein Netzkabel an eine Steckdose mit Erdungsanschluss an.

Verwenden Sie niemals Druckluftsprays. Diese können sich entzünden und schwerwiegende Verletzungen verursachen.

Führen Sie Kreditkarten nur horizontal ein.

Führen Sie keine Schwerlastklammern (> 1/4" (6 mm)) ein.

Greifen Sie niemals direkt in den Einzug.

Platzieren Sie Heftklammern nicht in der Mitte.

Zerkleinern Sie keine Klebetiketten.

Heftklammerseite links hier platzieren.

Entfernen Sie alle Jumbo-Clips.

Zerkleinern Sie keine gefalteten Blätter.

Beim Zerkleinern von Büro- oder Heftklammern darf die offene Seite nicht in die angegebene Richtung zeigen.

Zerkleinern Sie keine laminierten Blätter/Zeitschriften.

Zerkleinern Sie keine Ordnerklammern.

Heftklammerseite rechts hier platzieren.

Zerkleinern Sie keine gebundenen Dokumente.

Schmieren Sie das Produkt monatlich.

Sie dürfen max. 20 Blatt Papier mit Büro- oder Heftklammern in den automatischen Einzug einlegen.

Zerkleinern Sie keine ungeöffnete Post/Umschläge.

Zerkleinern Sie nicht mehr als die angegebene Blattkapazität von maximal 400 Blatt.

**Verpackungsinhalt prüfen**

Prüfen Sie den Verpackungsinhalt Ihres Aktenvernichters, bevor Sie Ihren Aktenvernichter in Betrieb nehmen. Sollte etwas fehlen oder beschädigt sein, nehmen Sie den Aktenvernichter keinesfalls in Betrieb. Wenden Sie sich an unseren Service.

- Aktenvernichter Pro Shredder Auto 400CC/Pro Shredder Auto 400MC mit Auffangbehälter für Schnittgut
- Bedienungsanleitung

**Ihr Aktenvernichter im Detail**

Die folgende Abbildung zeigt Ihnen den Aktenvernichter im Detail.

1	Griff zum Öffnen des oberen Deckels
2	Hauptnetzschalter On/Off (auf der Geräterückseite)
3	Manueller Einzug
4	Bedienfeld
5	Tür Auffangbehälter
6	Sichtfenster
7	Auffangbehälter
8	Rollen

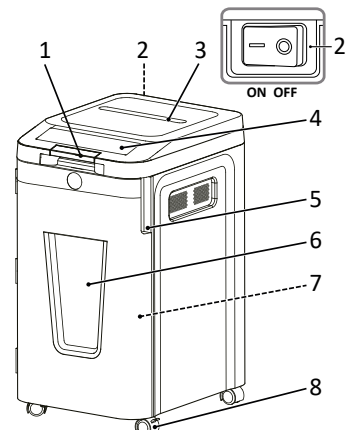

**i** Im Inneren des Aktenvernichters und des Auffangbehälters können sich zerkleinerte Papierstücke befinden. Das ist normal. Alle HP Aktenvernichter werden im Werk getestet, um die Qualität sicherzustellen.

## Bedienfeld

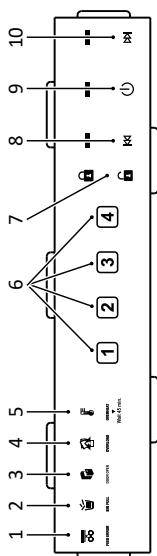

1	FEED ERROR - Einzugsfehler
2	BIN FULL - Auffangbehälter voll
3	DOOR OPEN - Tür offen
4	OVERLOAD - Überladung
5	OVERHEAT - Überhitzung
6	4-stelliger Zahlencode
7	Sicherheitsperre
8	Rückwärtslauf
9	Taster Ein/Aus
10	Vorwärtslauf

## Aktenvernichter aufstellen und in Betrieb nehmen

Ihr Aktenvernichter funktioniert nur mit dem Auffangbehälter. Stellen Sie den Aktenvernichter nicht in der Nähe von Wärmequellen oder Wasser auf und halten Sie einen Abstand von mindestens 10 cm zur Wand ein. So wird der Aktenvernichter ausreichend gekühlt.

- 1 Stellen Sie den Aktenvernichter stand-sicher auf einer ebenen, waagerechten Oberfläche und in der Nähe einer leicht zugänglichen Steckdose auf.
- 2 Öffnen Sie die Tür Auffangbehälter.

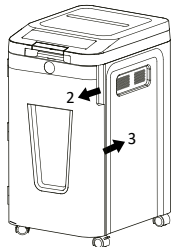

- 3 Schieben Sie den Auffangbehälter in das Gerät.
- i** Wenn die Tür Auffangbehälter nicht ordnungsgemäß geschlossen ist, kann der Aktenvernichter nicht arbeiten. Die Tür Auffangbehälter aktiviert einen Sicherheitsschalter, der den Betrieb des Aktenvernichters ermöglicht.
- 4 Schließen Sie die Tür Auffangbehälter.
- 5 Schließen Sie den Netzstecker an der Steckdose an.



Verwenden Sie ausschließlich das mitgelieferte Netzkabel.

- 6 Schalten Sie das Gerät ein, indem Sie den **Hauptnetzschalter** auf der Geräte-rückseite einschalten (On).
- 7 Schalten Sie auf dem Bedienfeld den **Taster Ein/Aus** an.
  - Die Status-LED leuchtet blau.
  - Sie haben Ihren Aktenvernichter in Betrieb genommen.

## Aktenvernichter bedienen

Ihr Aktenvernichter arbeitet mit einer automatischen Zerkleinerung. Der Aktenvernichter wird über die Bedientasten an der Oberseite des Geräts bedient.

	<b>Taster Ein/Aus</b> <b>Taster Ein:</b> Die Status-LED leuchtet blau. Mit dieser Einstellung starten Sie den Aktenvernichter. Wenn das Papier durchgelaufen ist, stoppt der Aktenvernichter automatisch. <b>Taster Aus:</b> Mit dieser Einstellung schalten Sie alle Funktionen des Aktenvernichters aus. Aus Sicherheitsgründen empfehlen wir, den Aktenvernichter in der Stellung <b>Aus</b> zu lassen, wenn er nicht benutzt wird. Die blaue Status-LED erlischt.
	Mit der Taste <b>Rückwärtslauf</b> können Sie einen Papierstau beseitigen. Sie können die Schneidevorrichtungen von nicht zerkleinertem Papier befreien. <b>WICHTIG:</b> Versuchen Sie niemals, einen Papierstau mit der Taste Rückwärtslauf zu beseitigen, bevor Sie den Auffangbehälter geleert haben.
	Mit der Taste <b>Vorwärtslauf</b> können Sie den Aktenvernichter manuell in den Schneidemodus schalten, um einen Papierstau zu beseitigen und die Schneidevorrichtungen von Papier zu befreien.
	Sicherheitsperre inaktiv: Das Symbol leuchtet blau.
	Sicherheitsperre aktiv: Das Symbol leuchtet rot.

**i** Beachten Sie die maximal zulässige Schnittleistung und weitere in den **Technischen Daten** angegebene Spezifikationen.

## Material manuell zerkleinern

### Wichtig!

Sachschaden durch Materialstau! Beachten Sie die maximale Schnittleistung des manuellen Einzugs. Es wird empfohlen, maximal 10 Blatt in einem Durchgang einzulegen.

### **i** Auto-Reverse-Technologie:

Wenn der Aktenvernichter eine Überkapazität erkennt, wird der Motor sofort angehalten und wirft das Papier aus, bevor der eigentliche Zerkleinerungsvorgang beginnt.

- 1 Führen Sie zu zerkleinerndes Material mittig in den manuellen Einzug ein.
    - Der manuelle Einzug zieht das Material automatisch ein, zerkleinert es und stoppt, wenn kein weiteres Material eingeführt wird.
- In seltenen Fällen erkennen die Sensoren eingeführtes Material nicht.
- 2 Drücken und halten Sie die Taste **Vorwärtslauf**.
    - Das Material wird manuell eingezogen und zerkleinert.

- 3 Lassen Sie die Taste **Vorwärtslauf** los.

**i** Der Arbeitszyklus für den manuellen Einzug beträgt 30 Minuten.

## Material über automatischen Einzug zerkleinern

- 1 Fassen Sie den Griff mit der Aufschrift **LIFT** an und klappen ihn kurz nach oben. Der obere Deckel öffnet automatisch.

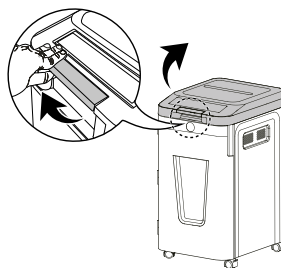

- 2 Legen Sie bis zu 400 Blatt Papier in den automatischen Einzug ein.

400

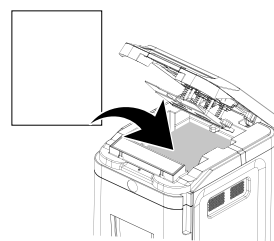

- 3 Sie dürfen max. 20 Blatt Papier mit Büro- oder Heftklammern in den automatischen Einzug einlegen.
- 3 Das eingelegte Papier muss unterhalb der orangenen Markierung eingelegt werden und darf diese nicht überschreiten.
- 4 Klappen Sie den oberen Deckel herunter, bis er hörbar einrastet.

### Wichtig!

Öffnen Sie den oberen Deckel nicht, während der Aktenvernichter zerkleinert.

- i** Sie können die Sicherheitsperre aktivieren.
  - Das Material wird automatisch zerkleinert.
  - Das Gerät stoppt, wenn sich kein weiteres Material im automatischen Einzug befindet.
- i** Der Arbeitszyklus für den automatischen Einzug beträgt 240 Minuten.
- i** Aufgrund der Energiesparfunktion **Auto Power-Sleep** schaltet sich der Aktenvernichter bei Nichtgebrauch nach ca. 20 Minuten automatisch aus.

## Sicherheitsperre

- 1 Während des Zerkleinerens im automatischen Einzug, können Sie einen beliebigen 4-stelligen Zahlencode eingeben.
    - Der obere Deckel wird verriegelt. Das Schloss-Symbol ist geschlossen und leuchtet rot.
  - 2 Geben Sie denselben 4-stelligen Zahlencode ein.
    - Der obere Deckel wird entriegelt. Das Schloss-Symbol ist geöffnet und leuchtet blau.
- i** Der obere Deckel wird automatisch entriegelt, wenn der Zerkleinerungsvorgang abgeschlossen ist oder der Aktenvernichter 30 Minuten lang inaktiv ist und sich noch Dokumente im Papierfach befinden oder ein Fehler bei der Vernichtung auftritt.

## CD/DVD- und Kreditkarten-Vernichter

Der Aktenvernichter verfügt über einen CD/DVD- und Kreditkarten-Vernichter.

- 1 Fassen Sie den Griff mit der Aufschrift **LIFT** an und klappen ihn kurz nach oben. Der obere Deckel öffnet automatisch.
- 2 Führen Sie Kreditkarten oder CDs/DVDs waagrecht und mittig in den CD/DVD/Kreditkartenschlitz ein.

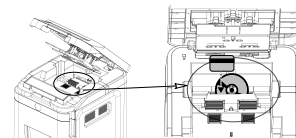

### Vorsicht!

Führen Sie niemals mehr als eine CD/DVD oder Kreditkarte auf einmal ein.

- 3 Klappen Sie den oberen Deckel herunter, bis er hörbar einrastet. Die Zerkleinerung beginnt und zerteilt das Material in 4 Teile.
  - Der Aktenvernichter stoppt, wenn der gesamte Datenträger oder die gesamte Kreditkarte vernichtet wurde.

## Aktenvernichter ausschalten

Schalten Sie den Aktenvernichter aus, wenn Sie den Aktenvernichter nicht mehr benötigen.

- 1 Schalten Sie auf dem Bedienfeld den **Taster Ein/Aus** aus.
    - Die blaue Status-LED erlischt.
  - 2 Schalten Sie den **Hauptnetzschalter** aus (Off).
    - Sie haben den Aktenvernichter ausgeschaltet.
- i** Ziehen Sie den Netzstecker aus der Steckdose, wenn der Aktenvernichter über einen längeren Zeitraum nicht benutzt wird.

## Wenn etwas nicht funktioniert

Die folgenden Hinweise helfen Ihnen, wenn etwas nicht so funktioniert, wie Sie es erwarten.

### Überhitzungsschutz

Die Status-LED **OVERHEAT** leuchtet rot. Der Aktenvernichter hat die Betriebszeit überschritten und über die maximale Laufzeit hinaus zerkleinert. Der Aktenvernichter ist überhitzt und schaltet automatisch ab.

- 1 Warten Sie mindestens 45 Minuten, bis der Aktenvernichter abgekühlt ist. Beachten Sie den Mindestabstand zur Wand und die Angaben zum Dauerbetrieb in den **Technischen Daten**.
  - Nach der Abkühlphase leuchtet die Status-LED **Taster Ein/Aus** blau und die Zerkleinerung wird fortgesetzt.

### Überladungsschutz

Die Status-LED **OVERLOAD** leuchtet rot. Sie haben mehr Material zugeführt als in den **Technischen Daten** angegeben. Der Aktenvernichter startet für 5 Sekunden den automatischen **Rückwärtslauf**.

- 1 Betätigen Sie die Taste **Rückwärtslauf**.
- 2 Ziehen Sie das Material aus dem Aktenvernichter.
  - Sie haben den Papierstau beseitigt.

### 3 Reduzieren Sie die Anzahl der Blätter. Tür geöffnet



Die Status-LED **DOOR OPEN** leuchtet rot. Die Tür Auffangbehälter oder die obere Abdeckung sind nicht richtig geschlossen. Aktenvernichter mit ausziehbarem Auffangbehälter verfügen über eine Sicherheitsabschaltung beim Öffnen der Tür Auffangbehälter.

- 1 Schieben Sie den Auffangbehälter in das Gerät, bis er einrastet.
- 2 Schließen Sie die Tür Auffangbehälter.
- 3 Klappen Sie den oberen Deckel herunter, bis er hörbar einrastet.
  - Die rote Status-LED **DOOR OPEN** erlischt. Der Aktenvernichter ist betriebsbereit.

### Auffangbehälter voll



Die Status-LED **BIN FULL** leuchtet rot. Der Auffangbehälter ist voll und muss geleert werden.

- 1 Leeren Sie den Auffangbehälter (siehe **Auffangbehälter leeren**).
  - Sie haben den Auffangbehälter geleert. Die rote Status-LED **BIN FULL** erlischt.

### Einzugsfehler



Die Status-LED **FEED ERROR** leuchtet rot. Das Papier im Papierfach wird von den Zuführungen nicht erfasst.

- 1 Öffnen Sie den oberen Deckel.
- 2 Vergewissern Sie sich, dass das Papier aufgefaltet und richtig eingelegt ist.
- 3 Klappen Sie den oberen Deckel herunter, bis er hörbar einrastet.
  - Der Aktenvernichter ist betriebsbereit. Die rote Status-LED **FEED ERROR** erlischt.

### Schwerer Papierstau manuell einzug

- 1 Schalten Sie auf dem Bedienfeld den Taster **Ein/Aus** aus.
  - 2 Schalten Sie den **Hauptnetzschalter** aus (**Off**).
  - 3 Ziehen Sie den Netzstecker aus der Steckdose.
  - 4 Warten Sie mindestens 45 Minuten, bis sich der thermische Überlastungsschutz zurückgesetzt hat.
  - 5 Schließen Sie den Netzstecker an der Steckdose an.
  - 6 Schalten Sie das Gerät ein, indem Sie den **Hauptnetzschalter** einschalten (**On**).
  - 7 Schalten Sie auf dem Bedienfeld den Taster **Ein/Aus** an.
  - 8 Betätigen Sie die Taste **Rückwärtslauf**.
  - 9 Ziehen Sie das Material aus dem Aktenvernichter.
    - Sie haben den Papierstau beseitigt.
- Nachdem das Material aus dem Aktenvernichter entfernt wurde, bewegt sich das Schneidwerk für 3 Sekunden weiter, um sich zu reinigen. Warten Sie, bis der Aktenvernichter wieder still steht und die Statusanzeige blau leuchtet.

### Schneidwerk ölen

Ölen Sie das Schneidwerk des Aktenvernichters in regelmäßigen Abständen, um die Lebensdauer des Aktenvernichters zu verlängern.

**i** Es sind spezielles Öl und Öl-Blätter für Aktenvernichter von HP erhältlich.



### Wichtig!

Sachschaden durch die Verwendung falscher Öle! Keine Sprühöle verwenden. Ausschließlich Spezialöl für Aktenvernichter verwenden. Sie haben verschiedene Möglichkeiten, das Schneidwerk zu ölen.

### Ölen der Schneidvorrichtungen

Tragen Sie monatlich Spezialöl (nicht im Lieferumfang enthalten) für Aktenvernichter auf die Schneidvorrichtung auf.

- 1 Schalten Sie den Aktenvernichter aus (siehe **Aktenvernichter ausschalten**).
- 2 Fassen Sie den Griff mit der Aufschrift **LIFT** an und klappen ihn kurz nach oben. Der obere Deckel öffnet automatisch.

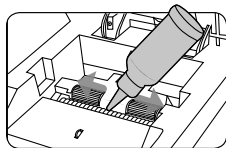

- 3 Ölen Sie die Schneidvorrichtung (siehe Abbildung).



### Vorsicht!

Verwenden Sie niemals Öle oder Schmiermittel auf Erdölbasis oder brennbare Öle und Schmiermittel in oder um das Gerät, da einige Öle brennen und zu schweren Verletzungen führen können.

- 4 Warten Sie 30 Minuten. Schalten Sie den Aktenvernichter ein (siehe **Aktenvernichter aufstellen und in Betrieb nehmen**).
- 5 Betätigen Sie die Taste **Rückwärtslauf** 3 - 5 Sekunden lang.
  - Sie haben die Schneidvorrichtung geölt.

**i** Dieses Verfahren trägt dazu bei, dass die Klingen über viele Jahre hinweg funktionieren.

### Ölen mit Öl-Blättern

- 1 Führen Sie das Öl-Blatt Papier (nicht im Lieferumfang enthalten) in den manuellen Einzug ein.
  - Das mit Öl benetzte Papier wird eingezogen und ölt das Schneidwerk.

### Auffangbehälter leeren

Der Füllstand des Auffangbehälters wird durch einen Sensor überwacht. Bei hohem Füllstand leuchtet die Status-LED **BIN FULL** rot. Das Schneidwerk des Aktenvernichters stoppt und sie müssen den Auffangbehälter entleeren. Der Füllstand des Auffangbehälters kann durch das Sichtfenster überprüft werden.



### Vorsicht!

Leeren Sie den Auffangbehälter, bevor er vollläuft. Es kann passieren, dass das Material in den Aktenvernichter zurückgezogen wird und einen Stau verursacht.

- 1 Schalten Sie den Aktenvernichter aus (siehe **Aktenvernichter ausschalten**).
- 2 Ziehen Sie den Netzstecker aus der Steckdose.
- 3 Öffnen Sie die Tür Auffangbehälter.
- 4 Ziehen Sie den Auffangbehälter aus dem Gerät.
- 5 Leeren Sie den Auffangbehälter.
- 6 Schieben Sie den Auffangbehälter in das Gerät.
- 7 Schließen Sie die Tür Auffangbehälter.

→ Sie haben den Auffangbehälter entleert.

### Materialreste entfernen

Wenn Ihr Aktenvernichter das Material nicht mehr so zerkleinert, wie Sie es erwarten, entfernen Sie verbliebene Materialreste aus dem Schneidwerk.

- 1 Drücken und halten Sie die Taste **Rückwärtslauf**. Das Schneidwerk läuft rückwärts und gibt im Schneidwerk verbliebenes Material frei.
- 2 Lassen Sie die Taste **Rückwärtslauf** los.
- 3 Schalten Sie den Aktenvernichter aus (siehe **Aktenvernichter ausschalten**).
- 4 Ziehen Sie den Netzstecker aus der Steckdose.



### Vorsicht!

Verletzungsgefahr durch scharfkantiges Schneidwerk! Lassen Sie beim Entfernen von Materialresten besondere Vorsicht walten.

- 5 Entfernen Sie verbliebene Materialreste mit einem geeigneten spitzen Gegenstand vorsichtig aus dem Schneidwerk.

### Aktenvernichter reinigen

Reinigen Sie den Aktenvernichter in regelmäßigen Abständen.



### Vorsicht!

Verletzungsgefahr durch Stichflamme!

Bei Verwendung von Druckluftsprays kann es zu Stichflammen kommen. Verwenden Sie niemals Druckluftsprays.



- 1 Schalten Sie den Aktenvernichter aus (siehe **Aktenvernichter ausschalten**).
- 2 Ziehen Sie den Netzstecker aus der Steckdose.
- 3 Reinigen Sie die Gehäuseoberflächen mit einem weichen, trockenen, fusselfreien Tuch. Verwenden Sie keine Druckluftsprays, Reinigungs- oder Lösungsmittel.

### Technische Daten

Modell	Pro Shredder Auto 400CC	Pro Shredder Auto 400MC
Abmessungen (mm)	B: 400 L: 500 H: 764	B: 400 L: 500 H: 764
Sicherheitsstufe nach DIN 66399-2	P-4	P-5
Größe Schnittgut (Dicke × Breite, mm)	4 × 12	2 × 12
Schnittleistung Manueller Einzugs (Blätter)	10	10
Schnittleistung Automatischer Einzugs (Blätter)	400	400
Arbeitsbreite (mm)	240	240
Stromversorgung	220 - 240 V~, 50 Hz, 1,5 A, 345 W	220 - 240 V~, 50 Hz, 1,8 A, 414 W
Max. Umgebungstemperatur [°C]	35	35

Fassungsvermögen Auffangbehälter (l)	53	53
Gewicht (kg)	23,4	25,6
Lautstärke (dB)	60	60
Manueller Einzugs: Dauerbetrieb (min) / Abkühldauer (min)	30 / 45	30 / 45
Automatischer Einzugs: Dauerbetrieb (min) / Abkühldauer (min)	240 / 45	240 / 45
Arbeitsgeschwindigkeit (m/min)	1,8	1,8
Schnittart	Kreuzschnitt	Mikroschnitt

Wir erklären, dass diese Geräte bei der Vernichtung von Dokumenten die Voraussetzungen der Sicherheitsstufen P-4 und P-5 nach DIN 66399 erfüllen.

**P-4:** Empfohlen für Datenträger mit besonders sensiblen und vertraulichen Daten. Materialteilchenfläche ≤ 160 mm<sup>2</sup> und für regelmäßige Partikel: Streifenbreite ≤ 6 mm (z. B. Partikel 4 × 40 mm).

**P-5:** Empfohlen für Datenträger mit geheimzuhaltenden Daten. Materialteilchenfläche ≤ 30 mm<sup>2</sup> und für regelmäßige Partikel: Streifenbreite ≤ 2 mm (z. B. Partikel 2 × 15 mm).

### Entsorgung



Informieren Sie sich über die Möglichkeiten der unentgeltlichen Rücknahme von Altgeräten bei Ihrem Händler.



Das nebenstehende Symbol bedeutet, dass elektrische und elektronische Altgeräte aufgrund gesetzlicher Bestimmungen getrennt vom Hausmüll zu entsorgen sind. Entsorgen Sie Ihr Gerät bei der Sammelstelle Ihres kommunalen Entsorgungsträgers.



Beachten Sie die Kennzeichnung des Verpackungsmaterials bei der Abfalltrennung, diese sind gekennzeichnet mit Abkürzungen (a) und Nummern (b) mit folgender Bedeutung: 1-7: Kunststoffe / 20-22: Papier und Pappe / 80-98: Verbundstoffe.



Entsorgen Sie Verpackungsmaterialien entsprechend den lokalen Vorschriften.



Die Verpackung besteht aus umweltfreundlichen Materialien, die Sie über die örtlichen Recyclingstellen entsorgen können. Informieren Sie sich bei Ihrer Kommune über die Möglichkeiten der korrekten Entsorgung.

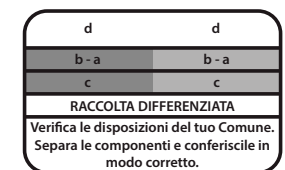

Das Logo gilt nur für Italien.





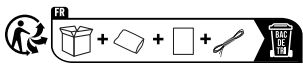

Das Triman-Logo gilt nur für Frankreich.

## Hinweise zur Lagerung

Nach der Verwendung muss der Aktenvernichter sicher gelagert werden. Beachten Sie die folgenden Hinweise:

- Lagern Sie den Aktenvernichter
  - nur in der Originalverpackung
  - an einem trockenen, sauberen Ort
  - nur in abgekühltem Zustand

## Fragen und Service

Lieber Kunde,

wir freuen uns, dass Sie sich für dieses Gerät entschieden haben.

Bei Fragen und Problemen steht Ihnen unsere Service-Hotline unter der Telefonnummer

**+49 (0)180 5 007514** (Kosten aus dem dt. Festnetz bei Drucklegung: 14ct/Min., mobil maximal 42ct/Min.) zur Verfügung.

Weitere Informationen finden Sie auch im Bereich Kontakt & Service auf unserer Internetseite [www.hp.com/officeequipment](http://www.hp.com/officeequipment).

Eine Rücksendung erfolgt unter Beifügung des Kaufbelegs und idealerweise in der Originalverpackung an:

WSG Wilhelmshavener Service Gesellschaft mbH

Krabbenweg 14  
26388 Wilhelmshaven  
Deutschland

## Konformitätserklärung

Das CE-Kennzeichen auf dem Gerät bestätigt die Konformität.

Die Konformitätserklärung finden Sie unter [www.hp.com/officeequipment](http://www.hp.com/officeequipment).

Das UKCA-Kennzeichen auf dem Gerät bestätigt die Konformität.

Die Konformitätserklärung finden Sie unter [www.hp.com/officeequipment](http://www.hp.com/officeequipment).

## Hersteller

GO Europe GmbH  
Zum Kraftwerk 1  
45527 Hattingen  
Deutschland  
[www.go-europe.com](http://www.go-europe.com)  
[www.hp.com/officeequipment](http://www.hp.com/officeequipment)

## BG Шредер

## Запознаване с ръководството за обслужване

Прочетете внимателно ръководството за обслужване и съблюдавайте указанията при употреба на шредера. Запазете ръководството за обслужване за по-късна употреба.

## Употреба по предназначение

Вашият шредер е подходящ за нарязване респ. надробяване на хартия, компактни дискове и кредитни карти. Шредерът е предназначен само за частна употреба в затворени помещения.

Всяка друга употреба не отговаря на предназначението. Забранено е извършването на своеволни промени или модификации на шредера, което води до загуба на гаранцията.

## Съблюдаване на указанията за безопасност

Прочетете и спазвайте предупредителните указания, за да предпазите себе си и околната среда.



### Предупреждение!

Опасност от нараняване от изтеглящия механизъм. Свободните предмети могат да блокират в изтеглящия механизъм и да причинят наранявания. Дръжте пръсти, коса, шалове, вратовръзки, бижута и т. н. далеч от изтеглящия механизъм.



### Предупреждение!

Опасност от нараняване поради електрически удар. Неправилното боравене с шредера може да причини електрически удар. Забранено е извършването на своеволни промени или модификации на шредера. Не използвайте шредера с повреден мрежов кабел. Веднага изключвайте шредера при повреда или неправилна функция и издърпайте кабела от контакта.

Оставете поправките да се извършват само от квалифициран персонал. Поставете шредера в близост до лесно достъпен контакт, за да може в спешен случай той бързо да бъде изключен. Никога не го докосвайте с мокри ръце. Избягвайте всякакъв контакт с вода. Винаги изключвайте щепсела от контакта, когато устройството не се използва. Използвайте само доставения мрежов кабел.



### Предупреждение!

Опасност от задушаване поради наличието на дребни детайли, опаковъчни материали или защитни фолиа. Децата могат да погълнат малки части, опаковъчни материали или защитно фолио. Дръжте настрана децата от уреда и неговата опаковка.



### Предупреждение!

Този уред може да се използва от деца над 8-годишна възраст, както и от лица с намалени физически, сетивни или умствени способности или липса на опит и познания, ако те се намират под наблюдение или са инструктирани за безопасното използване на уреда и разбират произтичащите от това опасности. Децата не трябва да използват уреда като играчка. Почистването и поддръжката не трябва да се извършват от деца без надзор.



### Внимание!

Опасност от препъване поради неправилно положен кабел. Положете мрежовия кабел така, че никой да не може да се препъне в него. Обърнете внимание на това щепселът или кабелът да не могат да бъдат повредени.



### Важно!

Възможни са материални щети. Избягвайте влияния на околната среда като дим, прах, вибрации, химикали, влага, топлина или директна слънчева светлина. Използвайте шредера само в затворени помещения и само при посочените в **техническите данни** допустими условия.



Съблюдавайте следните указания, за да може шредерът винаги да функционира така, както очаквате.



Прочетете ръководството за обслужване, преди да използвате шредера.



Дръжте настрана от шредера дълги коси.



Дръжте настрана от шредера свободни части от облеклото или други незакрепени предмети.



Дръжте настрана от шредера вратовръзки и шалове.



Общо указание за възможни опасности, които изискват особено внимание.



Никога не посягайте директно в изтеглящия механизъм.



Дръжте настрана от шредера деца и домашни животни.



Не пръскайте горими газове в посоката, в която се намира шредера. Никога не използвайте спрейове.



Въвеждайте едновременно максимално 10 листа в изтеглящия механизъм.



### Внимание!

Опасност от нараняване от остър режещ механизъм! Не докосвайте!



### Предупреждение!

Дръжте настрана от всички части от тялото от движещите се части. Този уред не е предвиден да се използва от деца. Избягвайте да докосвате входящия отвор с ръце, дрехи или коси. Изключете щепсела от контакта, ако не използвате уреда за по-дълго време. В този уред се намират опасни движещи се детайли. Дръжте настрана от тях всички части от тялото.



Печатът „тествана безопасност“ (GS сертификат) удостоверява, че продуктът отговаря на изискванията на германския закон за безопасност на продуктите (ProdSG). GS сертификатът сочи, че обозначеният продукт не застрашава безопасността и здравето на потребителя, когато се използва по предназначение и при предвидена неправилна употреба. Тук става въпрос за доброволен знак за безопасност, издаден от оторизиран за целта сертифициращ институт.



Използвайте продукта само в закрити помещения.



Символът показва, че изпълнението на продукта отговаря на защитен клас I. (система за защита на проводниците) Включете с помощта на мрежов кабел продукта в контакт със заземителна връзка.



Никога не използвайте спрейове. Те могат да се възпламенят и да предизвикат тежки наранявания.



Въвеждайте кредитните карти само в хоризонтална посока.



Не въвеждайте скоби (> 1/4" (6 mm)).



Никога не посягайте директно в изтеглящия механизъм.



Не поставяйте кламерите в средата.



Не раздробявайте самозалепващи се етикети.



Поставяйте страната със кламера отляво.



Отстранете всички големи кламери.



Не раздробявайте сгънати листов хартия.



При раздробяване на кламери и скоби незахванатата страна не трябва да сочи в показаната посока.



Не раздробявайте ламинирани листове/списания.



Не раздробявайте кламери за папки.



Поставяйте страната със кламера отдясно.



Не раздробявайте подвързани документи.



Смазвайте продукта ежемесечно.



В автоматичното подаващо устройство можете да поставите максимум 20 листа хартия с кламери или скоби.



Не раздробявайте неотворени пощенски пратки/пикове.

**400** Не раздробявайте повече от посочения максимален капацитет от 400 листа.

## Контролиране на съдържанието на опаковката

Проверете съдържанието на опаковката на шредера, преди да го включите. В никакъв случай не използвайте шредера, ако липсва нещо или има нещо повредено. Обърнете се към нашия сервиз.

- Шредер Pro Shredder Auto 400CC/ Pro Shredder Auto 400MC с кош за нарязаните парченца.
- Ръководство за експлоатация

## Детайлно изображение на Вашия шредер

На следното изображение можете да видите отделните детайли на шредера.

1	Дръжка за отваряне на горния капак
2	Главен прекъсвач Включване/Изключване (на обратната страна на уреда)
3	Ръчно изтеглящо устройство
4	Контролен панел
5	Врата на коша за нарязаните парченца
6	Прозорче
7	Кош
8	Колелца

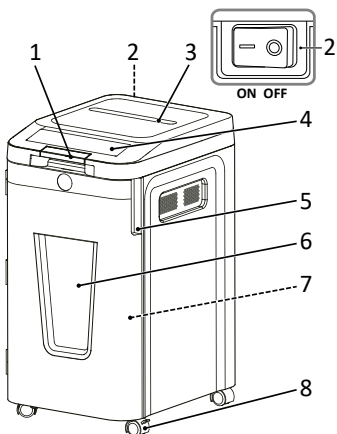

Във вътрешната част на шредера и коша могат да се намират малки парченца хартия. Това е нормално. Всички шредери HP се тестват фабрично, за да се гарантира тяхното качество.

## Контролен панел

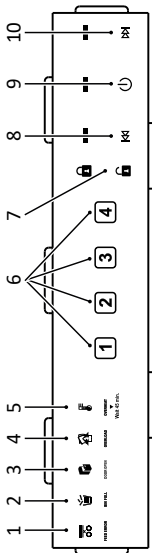

1	FEED ERROR - Грешка при подаване
2	BIN FULL - Пълен кош
3	DOOR OPEN - Вратата е отворена
4	OVERLOAD - Претоварване
5	OVERHEAT - Прегряване
6	4-цифрен цифров код
7	Защитна блокировка
8	Обратен ход
9	Бутон за включване/изключване
10	Преден ход

## Поставяне и включване на шредера

Шредерът функционира само с коша. Не поставяйте шредера в близост до топлинни източници или вода. Поддържайте разстояние от най-малко 10 см до стената. Това позволява достатъчно охлаждане на шредера.

- 1 Поставете шредера стабилно върху гладка, хоризонтална повърхност и в близост до лесно достъпен контакт.
- 2 Отворете вратата на коша.

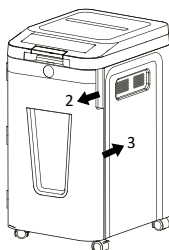

- 3 Пхнете коша в шредера. Когато вратата на коша не е затворена правилно, шредерът не функционира. Вратата на коша активира защитен прекъсвач, който позволява работата на шредера.
- 4 Затворете вратата на шредера.
- 5 Включете щепсела в контакта.

Използвайте само доставения мрежов кабел.

- 6 Включете уреда като включите **главния прекъсвач** на обратната страна на уреда (Вкл.)
- 7 Включете **бутона за включване/изключване** на контролния панел.

- Индикацията за състоянието светва в синьо.
- Вече можете да използвате Вашия шредер.

## Обслужване на шредера

Вашият шредер за унищожаване на документи работи с автоматично нарязване/раздробяване. Шредерът се обслужва от бутоните върху горната част на уреда.

### Бутон за включване/изключване

**Бутон Вкл.:** Индикацията за състоянието светва в синьо. С тази настройка стартирате шредера. Когато хартията премине през шредера, той се изключва автоматично.

**Бутон Изкл.:** С тази настройка изключвате всички функции на шредера. От съображения за безопасност ви препоръчваме да оставите шредера в позиция **Изкл.**, когато не го използвате. Индикацията за състоянието изгасва.

	С бутон <b>Обратен ход</b> можете да освободите заседналата хартия. Можете да извадите нераздробената хартия от режещите устройства. <b>ВАЖНО:</b> Никога не правете опит да отстранявате заседналата хартия с бутон за обратен ход, преди да сте изпразнили кошчето за отпадъци.
	С помощта на бутона <b>Преден ход</b> можете ръчно да включите шредера в режим на рязане, за да отстраните заседнала хартия и да освободите решещото устройство от хартията.
	Защитната блокировка не е активна: Символът свети в синьо.
	Защитната блокировка е активна: Символът свети в червено.

Спазвайте максимално допустимата мощност на рязане и другите, посочени в **Техническите характеристики** спецификации.

## Ръчно нарязване/раздробяване на материал

### Важно!

Материални щети поради задръстване! Обърнете внимание на максималната мощност на рязане на ръчния изтеглящ механизъм. Препоръчително е да зареждате максимум 10 листа наведнъж.

### Технология за автоматично обръщане:

Когато шредерът разпознае свръхкапацитет, двигателят спира веднага и извежда хартията, още преди да започне самото раздробяване.

- 1 Поставяйте материала за нарязване/раздробяване в средата на ръчния изтеглящ механизъм.

→ Ръчният изтеглящ механизъм изтегля автоматично материала и спира, ако не се подаде друг материал.

В редки случаи сензорите не разпознават поставения материал.

- 2 Натиснете и задръжте натиснат бутон **"Преден ход"**.
- 3 Отпуснете бутон **"Преден ход"**.

Работният цикъл на ръчното подаване е 30 минути.

## Раздробяване на материала чрез автоматично подаване

- 1 Хванете дръжката с надпис **LIFT** и я обърнете за кратко нагоре. Горният капак се отваря автоматично.

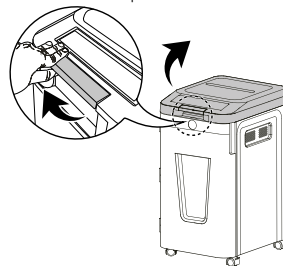

- 2 Заредете до 400 листа хартия в автоматичното изтеглящо устройство.

**400**

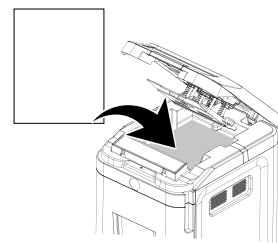

В автоматичното подаващо устройство можете да поставите максимум 20 листа хартия с кламери или скоби.

- 3 Заредената хартия трябва да е под оранжевата маркировка и не трябва да я надвишава.

- 4 Затворете горния капак, докато чуete щракване.

### Важно!

Не отваряйте горния капак, докато шредерът раздробява материал.

Можете да активирате защитната блокировка.

- Материалът се раздробява автоматично.
- Устройството спира, когато в автоматичното изтеглящо устройство няма повече материал.

Работният цикъл на автоматичното изтеглящо устройство е 240 минути.

Благодарение на функцията за пестене на енергия **Auto Power-Sleep** шредерът се изключва автоматично след 20 мин., когато не се използва.

## Защитна блокировка

- 1 По време на раздробяването в автоматичното подаване, можете да въведете произволен 4-цифрен код.

→ Горният капак се блокира. Символът за заключване е затворен и свети в червено.

- 2 Въведете същия 4-цифрен код.

→ Горният капак се деблокира. Символът за заключване е отворен и свети в синьо.

Горният капак се деблокира автоматично, когато процесът на раздробяване приключи и шредерът не се използва в продължение на 30 минути, в отделението за хартията се намират все още документи или по време на раздробяването се появи грешка.

## Шредер за CD/DVD и кредитни карти

Шредерът има устройство за унищожаване на CD/DVD и кредитни карти.

- 1 Хванете дръжката с надпис **LIFT** и я обърнете за кратко нагоре. Горният капак се отваря автоматично.

- 2 Въведете кредитните карти и компактните дискове хоризонтални и в средата на отделението.

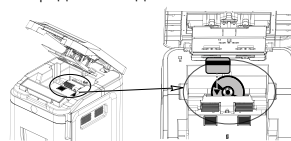

### Внимание!

Никога не поставяйте повече от един диск или кредитна карта.

- 3 Затворете горния капак, докато чуete щракване. Раздробяването започва като материалът се разделя на 4 части.

→ Шредерът спира, когато носителът на данни или кредитната карта е изцяло унищожена.

## Изключване на шредера

Изключете шредера, когато не Ви е повече необходимо.

- 1 Изключете **бутона за включване/изключване** на контролния панел.  
→ Индикацията за състоянието изгасва.
- 2 Изключете **главния прекъсвач (Off)**.  
→ Вашият шредер е изключен. Изключете щепсела от контакта, ако не използвате шредера за по-дълго време.

## Когато нещо не функционира

Следните указания ще Ви помогнат, ако нещо не функционира така както очаквате.

## Термостат

 Индикаторът за състоянието **OVERHEAT** светва в червено. Шредерът надхвърля времето за работа и е раздробил материал над максималното време за работа. Шредерът е прегреял и се изключва автоматично.

- 1 Изчакайте най-малко 45 минути, докато шредерът се охлади. Съблюдавайте минималното разстояние за поставяне до стената и данните за непрекъсната експлоатация, посочени в **Техническите характеристики**.  
→ След фазата на охлаждане индикаторът за състоянието **Бутон Вкл./Изкл.** светва в синьо и раздробяването продължава.

## Защита от претоварване

 Индикаторът за състоянието **OVERLOAD** светва в червено. Поставили сте повече материал, отколкото е посочено в **Техническите данни**. Шредерът стартира автоматично за 5 секунди **обратния ход**.

- 1 Натиснете бутона за **обратен ход**.
- 2 Изтеглете материала от шредера.  
→ Отстранихте задръстването с хартия.
- 3 Намалете броя на хартиените листове.

## Вратата е отворена

 Индикаторът за състоянието **DOOR OPEN** светва в червено. Вратата на коша или горния капак не са затворени правилно. Шредерите с издърпващ се кош имат предпазен изключвател при отваряне на вратата на коша.

- 1 Поставете коша в уреда, докато той щракне.
- 2 Затворете вратата на шредера.
- 3 Затворете горния капак, докато чуete щракване.  
→ Червеният индикатор за състоянието **DOOR OPEN** изгасва. Шредерът се намира в готовност.

## Кошът е пълен

 Die Status-LED **BIN FULL** leuchtet rot. Кошът е пълен и трябва да се изпразни.

- 1 Изпразнете коша с нарязаните парченца (вижте **Изпразване на коша**).

→ Изпразнийте коша с нарязаните парченца. Червеният индикатор за състоянието **BIN FULL** изгасва.

## Грешка при подаване

 Индикаторът за състоянието **FEED ERROR** светва в червено. Хартията в отделението не се захваща от механизма.

- 1 Отворете горния капак.
- 2 Уверете се, че хартията е разгъната и е поставена правилно.
- 3 Затворете горния капак, докато чуete щракване.  
→ Шредерът се намира в готовност. Червеният индикатор за състоянието **FEED ERROR** изгасва.

## По-голямо задръстване в ръчния изтеглящ механизъм

- 1 Изключете **бутона за включване/изключване** на контролния панел.
  - 2 Изключете **главния прекъсвач (Off)**.
  - 3 Изключете щепсела от контакта.
  - 4 Изчакайте поне 45 минути, докато се изключи защитата от термично претоварване.
  - 5 Включете щепсела в контакта.
  - 6 Включете уреда, като включите **главния прекъсвач (Вкл.)**.
  - 7 Включете **бутона за включване/изключване** на контролния панел.
  - 8 Натиснете бутона за **обратен ход**.
  - 9 Изтеглете материала от шредера.  
→ Отстранихте задръстването с хартия.
- !** След като се отстрани материалът от шредера, режещият механизъм продължава да се движи в продължение на 3 секунди, за да се почисти. Изчакайте, докато шредерът спре и индикацията светне в синьо.

## Смазване на режещия механизъм

Смазвайте на редовни интервали режещия механизъм на шредера, за да удължите срока на неговата експлоатация.

**!** За шредерите на HP се предоставя специално масло и омаслени листове.

**Важно!**  
 Материални щети поради използването на неправилни масла! Не използвайте маслени спрейове. Използвайте само специално масло за шредери. Имате различни възможности за смазване на режещия механизъм.

## Смазване на режещия механизъм

Нанасяйте веднъж месечно специално масло (не е включено в обхвата на доставката) за шредери върху режещото устройство.

- 1 Изключете шредера (вижте **Изключване на шредера**).
- 2 Хванете дръжката с надпис **LIFT** и я обърнете за кратко нагоре. Горният капак се отваря автоматично.

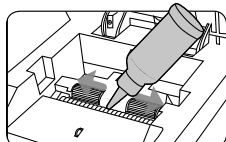

- 3 Смажете режещото устройство (вижте фигурата).



## Внимание!

Никога не използвайте масла и смазочни материали на петролна основа или запалими масла и смазочни материали в уреда или около него, тъй като някои масла могат да се запалят и да причинят сериозни наранявания.

- 4 Изчакайте 30 минути. Включете шредера (вижте **Поставяне и пускане на шредера**).
- 5 Натиснете за 3 - 5 сек. бутона за **обратен ход**.  
→ Смазахте режещия механизъм. Този процес гарантира, че остриетата ще функционират дълги години.

## Смазване с омаслени листове

- 1 Поставете масления лист хартия (не е включен в обхвата на доставката) в ръчното подаващо устройство.  
→ Намаслената хартия се изтегля и омаслява режещия механизъм.

## Изпразване на коша

Нивото на напълване на коша се следи от сензор. Когато кошът е пълен, индикаторът за състоянието **BIN FULL** светва в червено. Режещият механизъм на шредера спира да работи и Ви е трябва да изпразните коша с нарязаните парченца. Нивото на напълване на коша може да се провери от наблюдателното прозрачно.



## Внимание!

Изпразнете коша с нарязаните парченца, преди да се препълни. Възможно е материалът да се изтегли обратно и да задръсти шредера.

- 1 Изключете шредера (вижте **Изключване на шредера**).
- 2 Изключете щепсела от контакта.
- 3 Отворете вратата на коша.
- 4 Издърпайте коша от уреда.
- 5 Изпразнете коша с нарязаните парченца.
- 6 Пъхнете коша в шредера.
- 7 Затворете вратата на шредера.  
→ Изпразнийте коша.

## Отстраняване на остатъци от материала

Ако шредерът не нарязва повече материала така както очаквате, отстранете остатъците от режещия механизъм.

- 1 Натиснете и задръжте бутона за **обратен ход**. Режещият механизъм се включва в обратна посока и освобождава остатъчния материал.
- 2 Отпуснете бутона за **обратен ход**.
- 3 Изключете шредера (вижте **Изключване на шредера**).
- 4 Изключете щепсела от контакта.



## Внимание!

Опасност от нараняване от остър режещ механизъм! Бъдете изключително внимателни, когато отстранявате остатъци от материала.

- 5 Отстранете внимателно остатъците от режещия механизъм като за целта използвате остър предмет.

## Почистване на шредера

Почиствайте шредера на редовни интервали.



## Внимание!

Опасност от нараняване поради островърх пламък! При използване на спрейове може да се получи островърх пламък. Никога не използвайте спрейове.



- 1 Изключете шредера (вижте **Изключване на шредера**).
- 2 Изключете щепсела от контакта.
- 3 Почистете повърхността на уреда с мека, суха кърпа без властинки. Не използвайте спрейове, разтворители или почистващи препарати.

## Технически характеристики

Модел	Pro Shredder Auto 400CC	Pro Shredder Auto 400CC
Размери (mm)	Ш: 400 Д: 500 В: 764	Ш: 400 Д: 500 В: 764
Степен на безопасност съгласно DIN 66399-2	P-4	P-5
Размер на нарязаните парченца (дебелина × ширина, mm)	4 × 12	2 × 12
Капацитет на рязане при ръчно подаване (листове)	10	10
Капацитет на рязане при автоматично подаване (листове)	400	400
Работна ширина (mm)	240	240
Електрозахранване	220 - 240 V~, 50 Hz, 1.5 A, 345 W	220 - 240 V~, 50 Hz, 1.8 A, 414 W
Макс. температура на околната среда [°C]	35	35
Вместимост на коша (l)	53	53
Тегло (kg)	23,4	25,6
Сила на звука (dB)	60	60
Ръчно подаване: непрекъсната експлоатация (мин.) / време за охлаждане (мин.)	30 / 45	30 / 45
Автоматично подаване: непрекъсната експлоатация (мин.) / време за охлаждане (мин.)	240 / 45	240 / 45
Работна скорост (m/min)	1,8	1,8
Вид на рязане	Кръс-тосано рязане	микро-парченца

Декларираме, че тези уреди отговарят на изискванията за нива на сигурност P-4 и P-5 съгласно DIN 66399 за унищожаване на документи.

**P-4:** Препоръчва се за носители на данни с особено чувствителни и поверителни данни. Площ на материалните частици ≤ 160 mm<sup>2</sup> и за редовни частици: ширина на лентата ≤ 6 mm (напр. частици 4 × 40 mm).

**P-5:** Препоръчва се за носители с данни, които трябва да се пазят в тайна. Площ на материалните частици ≤ 30 mm<sup>2</sup> и за редовни частици: широчина на лентата ≤ 2 mm (напр. частици 2 x 15 mm).

## Рециклиране

 Научете повече за възможностите за безплатно връщане на употребявани уреди от вашия търговец.

 Този символ показва, че електрическите и електронните стари уреди трябва да се извърлят отделно от битовите отпадъци според законовите разпоредби. Рециклирайте Вашия уред в пункт за събиране на вторични суровини във Ваша близост.

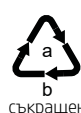
 Обърнете внимание на маркировката на опаковъчните материали при разделното извърляне, те са маркирани със съкращения (б) и номера (а) със следното значение: 1-7, пластмаса / 20-22: хартия и картон / 80-98: смесени материали.

 Извърляйте опаковъчните материали в съответствие с местните разпоредби.

 Опаковката е направена от екологични материали, които можете да извърлите в местните центрове за рециклиране. Информирайте се във Вашата община относно възможностите за правилно рециклиране.

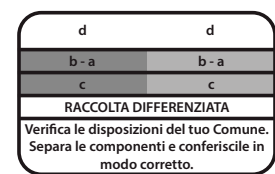

Това лого важи само за Италия.



Логото на Trimap е валидно само за Франция.

## Указания за съхранение

След употреба шредерът трябва да се съхранява на безопасно място. Съблюдавайте следните указания:

- само в оригиналната му опаковка
- на сухо и чисто място
- само в охладено състояние

## Гаранция

Скъпи клиенти, радваме се, че сте избрали този уред. В случай на дефект, върнете уреда заедно с касовата бележка и оригиналната опаковка в магазина, където сте го закупили.

## Декларация за съответствие

 Знакът CE на уреда потвърждава това съответствие.

Декларацията за съответствие ще намерите на [www.hp.com/officeequipment](http://www.hp.com/officeequipment).

 Знакът UKCA на уреда потвърждава съответствието.

Декларацията за съответствие ще намерите на [www.hp.com/officeequipment](http://www.hp.com/officeequipment).

## Производител

GO Europe GmbH  
Zum Kraftwerk 1  
D-45527 Hattingen  
Германия  
[www.go-europe.com](http://www.go-europe.com)  
[www.hp.com/officeequipment](http://www.hp.com/officeequipment)

## CZ Skartovač

### Пречтени нăводу к обслuze

 Позорнѣ си прѣчтѣте нăвод к обслuze а при манипулaci се скartovačem додръжите безпеѣностни покыны. Нăвод к обслuze усчовejte про будoучi потрѣбу.

### Спрăвнѣ поужити прѣстроje odpovѣдající jeho urѣnѣnѣ

Văš skartovač je vhodnѣ pro skartovănѣnѣ papѣru, CD/DVD а kredѣtnѣch karet. Skartovač je vhodnѣ vѣhradnѣ jen pro soukromѣ pouжитѣ v uzavrѣnѣch prostorech. Jakѣkoliv jinѣ pouжитѣ se povaъuje за pouжитѣ neodpovѣdající uѣelu. Svѣvolnѣ zmѣny nebo prѣstavby nejsou pѣpustnѣ а vedou ke ztrătѣ zăruky.

### Doдръжovănѣ безпеѣностниh покынѣ

Прѣчтѣте си varovnѣ покыны а respektujte je, abyste chrănѣli sebe i жivotnѣ prѣstředѣ.

 **Вѣстраха!** Neбезпѣчѣ poranѣnѣ zavădѣcѣm mechanismem. Volnѣ pѣdмѣty se mohou zaklesnout v zavădѣcѣm otvoru а zpѣsobit poranѣnѣ. Vyvarujte se toho, abyste prsty, vlasy, šăly, kravaty, šperky atd. mѣli v blѣzkosti zavădѣcѣho otvoru.

 **Вѣстраха!** Neбезпѣчѣ poranѣnѣ elektrickѣm proudem. Nesprăvnă manipule se skartovačem mѣъue vѣst k poranѣnѣ elektrickѣm proudem. Nenѣ pѣstupnѣ svѣvolnѣ provădѣnѣ zmѣn nebo prѣstaveb na skartovači. Skartovač nepouживe se poъkrozenѣm sѣtovѣm kabelem. Pokud je skartovač dokumentѣ poъkrozen nebo nefunguje sprăvnѣ, okamъitѣ jej vypnѣte а vytăhnѣte sѣtovou zăstrčku. Opravy dovolte provădѣt pouze kvalifikovanѣmu personălu. Skartovač postavte do blѣzkosti dobře pѣstupnѣ zăsvuky, aby tak mohl бѣt v pѣpadѣ nouze rychle odpojen od elektrickѣ sѣtѣ. Nikdy jej nechtejte mokrѣma rukama. Zabrănѣte jakѣmukoli kontaktu s vodou. Nebudete-li pѣstroj pouживat, vъdy vytăhnѣte sѣtovѣ konektor. Pouживejte vѣhradnѣ jen dodanѣ sѣtovѣ kabel.

 **Вѣстраха!** Neбезпѣчѣ uduъnѣnѣm vdechnutѣm љi spolknutѣm malѣh dѣlѣ, obalovѣh materiălѣu nebo ochrannѣh fѣlii. Dѣti mohou spolknout malѣ dѣly, obalovѣy materiăl nebo ochrannѣ fѣlie. Zărѣzenѣ а jeho obal udrъжите mimo dosah dѣtѣ.

 **Вѣстраха!** Tento pѣstroj mohou pouживat dѣti od osmi let а osoby se sniъenѣmi fyzickѣmi, smyslovѣmi nebo duъevnѣmi schopnostmi nebo nedostatkem zkѣusenostѣ anebo vѣdomostѣ, jen pokud jej pouживajѣ pod dozorem nebo byly instruovăny o bezpečnѣm zachăzenѣm s pѣstrojem а porozumѣly z toho plynoucѣm rizikѣm. Dѣti si se zărѣzenѣm nesmѣj hrăt. Ćiъtѣnѣ а uживatelskou udrъzbu nesmѣ dѣti provădѣt bez dozoru.

 **Pozor!** Neбезпѣчѣ klopъtnutѣ v dѣsledku neodbornѣ poloъenѣho sѣtovѣho kabelu. Sѣtovѣy kabel poloъte tak, aby o nѣj nikdo nemohl zakopnout. Dbejte na to, aby sѣtovă zăstrčka а sѣtovѣy kabel nebyly poъkrozeny.

 **Dѣlѣжитѣ!** Moъnъe vѣcnѣ škody. Zabrănѣte pѣsobenѣ vlivѣ okolnѣho prѣstředѣ, jako je např. kouř, prach, ořesy, chemikălie, vlhkost, horko nebo pѣmѣ sluneĉnѣ zărѣnѣ. Skartovač pouживejte pouze v uzavrѣnѣch prostorech а v rămci pѣpustnѣh podmѣnek prѣstředѣ uvedenѣh v ĉăsti **Technickѣ údaje**.

Doдръжите năsledující pokыны, aby văš skartovač stăle pracoval podle oĉekăvănѣ.

 Прѣд uvedenѣm do provozu si прѣчтѣте нăвод к обслuze.

 Dlouhѣ vlasy udrъжите v dostateĉnѣ vzdălenosti od skartovaĉe.

 Volnѣ souĉástѣ odѣvu, šperky nebo jinѣ volnѣ pѣdмѣty udrъжите v dostateĉnѣ vzdălenosti od skartovaĉe.

 Kravaty а šăly udrъжите v dostateĉnѣ vzdălenosti od skartovaĉe.

 Obecnѣ upozornѣnѣ na moъnă neбезпѣĉѣ, kteră vyžadujѣ văši zvlăstnѣ pozornost.

 Nikdy nesahejte pѣmo do zavădѣcѣho otvoru.

 Dѣti а domácí zvířata udrъжите v dostateĉnѣ vzdălenosti od văшеho skartovaĉe.

 Hořlavѣ plyny nestřѣkejte smѣrem ke skartovaĉi. Nikdy nepouживejte spreje pod tlakem.

 Do zavădѣcѣho otvoru souĉasnѣ vklădѣjte maximălnѣ 10 listѣ.

 **Opatrnѣ!** Neбезпѣчѣ poranѣnѣ o řezăcѣ mechanismus s ostrѣmi hranami! Nedotѣkejte se!

 **Вѣстраха!** Mѣjte ĉástѣ tѣla mimo dosah pohyblivѣh dѣlѣ. Toto zărѣzenѣ nenѣ urĉeno k pouжитѣ dѣtmѣ. Zabrănѣte kontaktu vstupnѣho otvoru s rukama, odѣvem nebo vlasy. Vytăhnѣte sѣtovѣ konektor, jestlѣz nebudete pѣstroj po delъi dobu pouживat. V tomto pѣstroji se nachăzejѣ neбезпѣĉnѣ pohyblivѣ dѣly, proto mѣjte ĉástѣ tѣla mimo dosah pohyblivѣh dѣlѣ.

 Peĉeř „Geprѣfte Sicherheit“ (testovană bezpečnost) (znaĉka GS) potvrzuje, že produkt splňuje poъadavky nѣmeĉkѣho zăkona о bezpečnosti produktѣ (ProdSG). Znaĉka GS znamenă, že nenѣ ohroъena bezpečnost а zdrăvѣ uживatele, pokud je produkt pouживăn v souladu s urĉenѣm а pokud je pѣredvѣdatelnѣ, že nenѣ pouживăn nesprăvnѣ. Toto je dobrovolnă bezpečnostnѣ znaĉka, kteră vydal vhodnѣ zkѣsbnѣnѣ ústav.

 Produkt provozujte jen ve vnitřnѣh prostoraĉh.

 Symbol oznaĉuje, že konstrukce produktu odpovѣdă třѣdѣ ochrany I. (Systѣm ochrannѣh vodiĉѣ). Pomocѣ sѣtovѣho kabelu pѣpjojte produkt k zăsvuce se zemnѣcѣ pѣpjojkou.

 Nikdy nepouживejte spreje pod tlakem. Tyto se mohou vznitit а zpѣsobit tѣъkă poranѣnѣ.

 Kredѣtnѣ karty zavădѣjte jen horizontálně.

 Nezaklădѣjte tѣъkѣ spony (> 1/4" (6 mm)).

 Nikdy nesahejte pѣmo do zavădѣcѣho otvoru.

 Neumѣstѣjte seřѣvacѣ sponky doprostřed.

 Neskartujte lepѣcѣ etikety.

 Stranu seřѣvacѣh sponek vlevo umѣstѣte zde.

 Odstraňte vъechny klipy Jumbo.

 Neskartujte sklădanѣ listy papѣru.

 Při skartaci kancelářskѣh а seřѣvacѣh sponek nesmѣ otevřenă strana ukazovat uvedenѣm smѣrem.

 Neskartujte laminovanѣ listy papѣru / ĉasopisy.

 Neskartujte klipy pro pořădăĉe.

 Neskartujte klipy pro pořădăĉe.

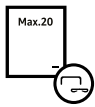

Stranu sešívacích sponek vpravo umístěte zde.



Neskartujte spojené dokumenty.



Produkt mazejte každý měsíc.



Do automatického zaváděcího otvoru můžete vložit max. 20 listů papíru s kancelářskými nebo sešívacími sponkami.



Neskartujte neotevřenou poštu / obálky.



Neskartujte více než uvedený počet listů, maximálně 400 listů.

## Kontrola obsahu balení

Před uvedením skartovače do provozu zkontrolujte obsah balení vašeho skartovače.

Pokud by něco chybělo nebo bylo poškozeno, skartovač v žádném případě neuvádějte do provozu. Obratě se na náš servis.

- Skartovač Pro Shredder Auto 400CC/ Pro Shredder Auto 400MC se sběrnou nádobou pro skartovaný materiál
- Návod k obsluze

## Detaily vašeho skartovače

Na následujícím obrázku je detailně představen skartovač.

1	Rukojeť k otevření horního víka
2	Hlavní síťový spínač On/Off (na zadní straně přístroje)
3	Ruční vtahování
4	Ovládací panel
5	Dvířka sběrné nádoby
6	Průhled
7	Sběrná nádoba
8	Kolečka

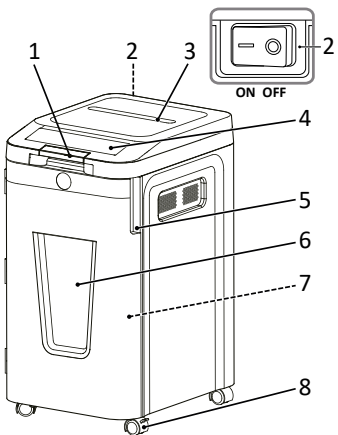

Uvnitř skartovače a sběrné nádoby se mohou nacházet kousky skartovaného papíru. To je normální. Všechny skartovače HP jsou k zajištění kvality testovány ve výrobě.

## Ovládací panel

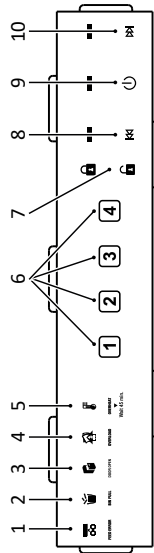

1	FEED ERROR – chyba vtahování
2	BIN FULL – sběrná nádoba plná
3	DOOR OPEN – dveře otevřené
4	OVERLOAD – přeplnění
5	OVERHEAT – přehřátí
6	4místný číselný kód
7	Bezpečnostní blokáda
8	zpětný chod
9	Tlačítko zap/vyp
10	Chod vpřed

## Postavení a uvedení skartovače do provozu

Váš skartovač funguje jen se sběrnou nádobou. Skartovač nastavte do blízkosti tepelných zdrojů nebo vody, od stěny by měl být vzdálen alespoň 10 cm. Skartovač se tak bude dostatečně ochlazovat.

- Skartovač stabilně postavte na rovný, vodorovný povrch a do blízkosti dobře přístupné zásuvky.
- Otevřete dvířka sběrné nádoby.

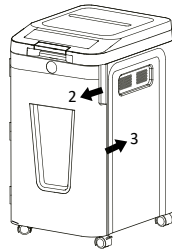

- Zasuňte sběrnou nádobu zpět do zařízení.
  - Pokud nejsou dvířka sběrné nádoby řádně uzavřena, nemůže skartovač pracovat. Dvířka sběrné nádoby aktivují bezpečnostní spínač, který umožňuje provoz skartovače.
- Zavřete dvířka sběrné nádoby.
- Připojte síťovou zástrčku do zásuvky.



Používejte výhradně jen dodaný síťový kabel.

- Zapněte přístroj zapnutím **hlavního síťového spínače** na zadní straně přístroje (On).
- Zapněte **tlačítko zap/vyp** na ovládacím panelu.

- Stavová LED svítí modře.
- Uvedli jste skartovač do provozu.

## Obsluha skartovače

Váš skartovač pracuje jen s automatickou skartací. Skartovač je ovládán pomocí tlačítek na horní straně zařízení.

	<b>Tlačítko zap/vyp</b> <b>Tlačítko zap.:</b> Stavová LED svítí modře. Pomocí tohoto nastavení spusťte skartovač. Po projití papíru se skartovač automaticky zastaví. <b>Tlačítko vyp.:</b> Pomocí tohoto nastavení vypnete všechny funkce skartovače. Z bezpečnostních důvodů doporučujeme nechat skartovač v poloze <b>Vyp</b> , jestliže ho nepoužíváte. Modrá stavová LED zhasne.
	Tlačítkem <b>Chod zpět</b> můžete odstranit uvíznutý papír. Z řezacího zařízení můžete uvolnit neskartovaný papír. <b>DŮLEŽITÉ:</b> Nikdy se nepokoušejte uvízlý papír odstranit tlačítkem Chod zpět dříve, než vyprázdníte sběrnou nádobu.
	Tlačítkem <b>Chod vpřed</b> můžete ručně přepnout skartovač do režimu řezání k odstranění uvízlého papíru a vyjmutí papíru z řezacího zařízení.
	Bezpečnostní blokáda neaktivní: Symbol svítí modře.
	Bezpečnostní blokáda aktivní: Symbol svítí červeně.

Respektujte maximální přípustný řezný výkon a další specifikace uvedené v části **Technické údaje**.

## Ruční skartace materiálu

### Důležité!

Věcné škody kvůli nahromadění materiálu! Respektujte maximální řezný výkon ručního vtahování. Doporučuje se vložit maximálně 10 listů do štěrbinu.

**Technologie automatického zpětného chodu:**

Jestliže skartovač rozpozná překročení kapacity, motor se okamžitě zastaví a vyhodí papír ještě před zahájením vlastního procesu skartace.

- Materiál určený ke skartaci ručně vložte do středu zaváděcího otvoru.
  - Ruční zaváděcí otvor automaticky vtáhne materiál, skartuje jej a zastaví se, jestliže nebude zaveden žádný další materiál.

Někdy se stane, že senzory nerozpoznají přiváděný materiál.

- Stiskněte a držte stisknuté tlačítko **Chod vpřed**.
  - Materiál je ručně vtažen a skartován.
- Uvolněte tlačítko **Chod vpřed**. Pracovní cyklus pro ruční zaváděcí otvor činí 30 minut.

## Skartace materiálu prostřednictvím automatického zaváděcího otvoru

- Uchopte rukojeť s nápisem **LIFT** a krátce ji vyklepte nahoru. Vrchní víko se automaticky otevře.

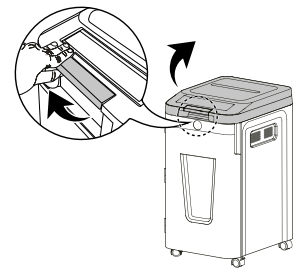

- Do automatického zaváděcího otvoru vložte až 400 listů papíru.

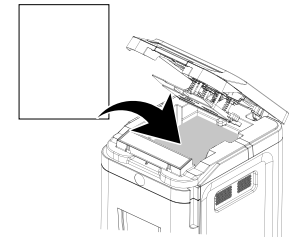

- Do automatického zaváděcího otvoru můžete vložit max. 20 listů papíru s kancelářskými nebo sešívacími sponkami.
- Vložený papír musí být vložen pod oranžovou značku a nesmí ji překročit.
- Horní víko sklopte dolů, až slyšitelně zaskočí.

### Důležité!

Neotevírejte horní víko, zatímco skartovač pracuje.

- Můžete aktivovat bezpečnostní blokádu.
  - Materiál se automaticky skartuje.
  - Přístroj se zastaví, pokud se v automatickém zaváděcím otvoru nenachází žádný další materiál.

Pracovní cyklus pro automatický zaváděcí otvor činí 240 minut.

Na základě funkce úspory energie **Auto Power-Sleep** se skartovač při nepoužívání automaticky vypne po asi 20 minutách.

## Bezpečnostní blokáda

- Během skartování v automatickém zaváděcím otvoru můžete zadat libovolný 4místný číselný kód.
  - Horní víko se zablokuje. Symbol se zavřeným zámekem svítí červeně.
- Zadejte stejný 4místný číselný kód.
  - Horní víko se odblokuje. Symbol s otevřeným zámekem svítí modře.
- Horní víko se automaticky odblokuje, jestliže je proces skartování ukončen nebo není skartovač po dobu 30 minut používán a v příhrádce na papír se ještě nachází dokumenty nebo došlo k chybě při skartování.

## Skartovač CD/DVD a kreditních karet

Skartovač dokumentů má skartovač CD/DVD a kreditních karet.

- Uchopte rukojeť s nápisem **LIFT** a krátce ji vyklepte nahoru. Vrchní víko se automaticky otevře.
- Kreditní karty nebo CD/DVD zavádějte vodorovně a do středu štěrbinu pro CD/DVD/kreditní karty.

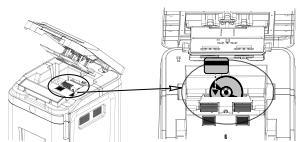

## Pozor!

Nikdy nezavádějte více než jedno CD/DVD nebo jednu kreditní kartu najednou.

**3** Horní víko sklopte dolů, až slyšitelně zaskočí. Je zahájena skartace, materiál je rozdělen na 4 díly.

→ Skartovač se zastaví, jestliže byl zničen celý datový nosič nebo celá kreditní karta.

## Vypnutí skartovače

Skartovač vypněte, jestliže jej již nebudete potřebovat.

**1** Vypněte tlačítko zap/vyp na ovládacím panelu.

→ Modrá stavová LED zhasne.

**2** Vypněte hlavní síťový spínač (Off).

→ Skartovač je vypnutý.

**i** Vytáhněte síťovou zástrčku ze zásuvky, jestliže nebudete skartovač po delší dobu používat.

## Pokud něco nefunguje

Následující pokyny vám pomohou, jestliže nebude něco fungovat tak, jak očekáváte.

## Ochrana proti přehřátí



### OVERHEAT

Stavová LED **OVERHEAT** svítí červeně. Skartovač překročil provozní dobu a skartoval nad rámec maximální provozní doby. Skartovač je přehřátý a automaticky se vypne.

**1** Počkejte minimálně 45 minut, až se skartovač ochladí. Dbejte na minimální vzdálenost od stěny a údaje k trvalému provozu uvedené v části **Technické údaje**.

→ Po fázi ochlazování svítí stavová LED tlačítko zap/vyp modře a skartování pokračuje.

## Ochrana proti přeplnění



### OVERLOAD

Stavová LED **OVERLOAD** svítí červeně. Vložili jste více materiálu, než je uvedeno v části **Technické údaje**. Skartovač na 5 sekund spustí automatický **Chod zpět**.

**1** Stiskněte tlačítko **Chod zpět**.

**2** Vytáhněte materiál ze skartovače.

→ Odstranili jste uvíznutý papír.

**3** Snižte počet listů.

## Dvířka otevřená



### DOOR OPEN

Stavová LED **DOOR OPEN** svítí červeně. Dvířka sběrné nádoby nebo horní kryt nejsou správně zavřeny. Skartovač s vytahovatelnou sběrnou nádobou disponuje bezpečnostním odpojením při otevření dvířek sběrné nádoby.

**1** Zasuňte sběrnou nádobu zpět do přístroje tak, aby zaskočila.

**2** Zavřete dvířka sběrné nádoby.

**3** Horní víko sklopte dolů, až slyšitelně zaskočí.

→ Červená stavová LED **DOOR OPEN** zhasne. Skartovač je připraven k provozu.

## Sběrná nádoba plná



Stavová LED **BIN FULL** svítí červeně. Sběrná nádoba je plná a musí být vyprázdněna.

### BIN FULL

**1** Vyprázdněte sběrnou nádobu (viz **Vyprázdnit sběrnou nádobu**).

→ Sběrná nádoba je vyprázdněna. Červená stavová LED **BIN FULL** zhasne.

## Chyba vtahování



### FEED ERROR

Stavová LED **FEED ERROR** svítí červeně. Papír v přihrádce na papír není zachycen podávacím zařízením.

**1** Otevřete horní víko.

**2** Přesvědčte se, zda není papír zvrásněný a zda je správně vložen.

**3** Horní víko sklopte dolů, až slyšitelně zaskočí.

→ Skartovač je připraven k provozu. Červená stavová LED **FEED ERROR** zhasne.

## Závažné uvíznutí papíru u ručního zaváděcího otvoru

**1** Vypněte tlačítko zap/vyp na ovládacím panelu.

**2** Vypněte hlavní síťový spínač (Off).

**3** Vytáhněte zástrčku ze zásuvky.

**4** Počkejte alespoň 45 minut, než se teplotná ochrana proti přetížení resetuje.

**5** Připojte síťovou zástrčku do zásuvky.

**6** Zapněte přístroj zapnutím hlavního síťového spínače (On).

**7** Zapněte tlačítko zap/vyp na ovládacím panelu.

**8** Stiskněte tlačítko **Chod zpět**.

**9** Vytáhněte materiál ze skartovače.

→ Odstranili jste uvíznutý papír. Po vyjmutí materiálu ze skartovače pokračuje řezací jednotka po dobu 3 sekund v pohybu, aby se sama vyčistila. Počkejte, až se skartovač znovu zastaví a indikátor stavu se rozsvítí modře.

## Naolejování řezného mechanismu

K prodloužení životnosti skartovače mažte v pravidelných intervalech řezací mechanismus skartovače olejem.

**i** Pro skartovač HP můžete zakoupit speciální olej a naolejované listy.

### Důležité!

Věcné škody při použití nesprávných olejů! Nepoužívejte rozprašovací oleje. Používejte výhradně jen speciální olej určený pro skartovače. Máte různé možnosti naolejování řezacího ústrojí.

## Oleje řezacích zařízení

Jednou za měsíc naneste na řezací zařízení speciální olej (není obsažen v rozsahu dodávky) pro skartovač.

**1** Vypněte skartovač (viz **Vypnout skartovač**).

**2** Uchopte rukojef s nápisem **LIFT** a krátce ji vyklepte nahoru. Vrchní víko se automaticky otevře.

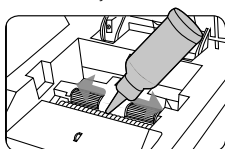

**3** Naolejujte řezné zařízení (viz obrázek).



## Pozor!

Nikdy nepoužívejte oleje nebo maziva na ropné bázi nebo hořlavé oleje a maziva v přístroji nebo kolem něj, protože některé oleje hoří a to může vést k těžkým poraněním.

**4** Vyčkejte 30 minut. Zapněte skartovač (viz **Instalace a uvedení skartovače do provozu**).

**5** Tlačítko **Chod zpět** stiskněte na 3–5 sekund.

→ Naolejovali jste řezací zařízení. Tento proces přispívá k tomu, že čepele fungují po mnoho let.

## Olejování naolejovanými listy

**1** Vložte naolejovaný list oleje (není obsažen v rozsahu dodávky) do ručního zaváděcího otvoru.

→ Papír potřísněný olejem se vtáhne a naolejuje řezací mechanismus.

## Vyprázdnění sběrné nádoby

Naplnění sběrné nádoby se kontroluje senzorem. U vysoké úrovně naplnění svítí stavová LED **BIN FULL** červeně. Řezací mechanismus skartovače se zastaví a musíte vyprázdnit sběrnou nádobu. Úroveň naplnění sběrné nádoby můžete zkontrolovat průhledem.



## Pozor!

Před rozběhem vyprázdněte sběrnou nádobu. Může se stát, že bude materiál vtažen zpět do skartovače a způsobí uvíznutí.

**1** Vypněte skartovač (viz **Vypnout skartovač**).

**2** Vytáhněte zástrčku ze zásuvky.

**3** Otevřete dvířka sběrné nádoby.

**4** Sběrnou nádobu vytáhněte z přístroje.

**5** Vyprázdněte sběrnou nádobu.

**6** Zasuňte sběrnou nádobu zpět do zařízení.

**7** Zavřete dvířka sběrné nádoby.

→ Sběrná nádoba je vyprázdněna.

## Odstranění zbytku materiálu

Pokud již skartovač neskartuje materiál tak, jak očekáváte, odstraňte z řezného mechanismu zbytky materiálů.

**1** Stiskněte a držte stisknuté tlačítko **Chod zpět**. Řezný mechanismus běží zpět a uvolní materiál nacházející se v řezném mechanismu.

**2** Uvolněte tlačítko **Chod zpět**.

**3** Vypněte skartovač (viz **Vypnout skartovač**).

**4** Vytáhněte zástrčku ze zásuvky.



## Pozor!

Nebezpečí poranění o řezací mechanismus s ostrými hranami! Při odstraňování zbytků materiálu buďte velmi opatrní.

**5** Vhodným špičatým předmětem opatrně z řezného mechanismu odstraňte zbytky materiálu.

## Čištění skartovače

Skartovač čistěte v pravidelných intervalech.



## Pozor!

Nebezpečí poranění šlehovým plamenem!

Při použití sprejů pod tlakem může vzniknout šlehový plamen. Nikdy nepoužívejte spreje pod tlakem.



- 1** Vypněte skartovač (viz **Vypnout skartovač**).
- 2** Vytáhněte zástrčku ze zásuvky.
- 3** Povrch skříně vyčistěte měkkou a suchou utěrkou nepouštějící vlákna. Nepoužívejte žádné spreje s tlakovým vzduchem, čisticí prostředky nebo rozpouštědla.

## Technické údaje

Model	Pro Shredder Auto 400CC	Pro Shredder Auto 400MC
Rozměry (mm)	Š: 400 D: 500 V: 764	Š: 400 D: 500 V: 764
Bezpečnostní stupeň dle DIN 66399-2	P-4	P-5
Velikost skartovaného materiálu (tloušťka × šířka, mm)	4 × 12	2 × 12
Řezný výkon ručního zaváděcího otvoru (listy)	10	10
Řezný výkon automatického zaváděcího otvoru (listy)	400	400
Pracovní šířka (mm)	240	240
Napájení	220–240 V~, 50 Hz, 1,5 A, 345 W	220–240 V~, 50 Hz, 1,8 A, 414 W
Max. okolní teplota [°C]	35	35
Kapacita sběrné nádoby (l)	53	53
Hmotnost (kg)	23,4	25,6
Hlasitost (dB)	60	60
Ruční zaváděcí otvor: trvalý provoz (min) / doba chlazení (min)	30 / 45	30 / 45
Automatický zaváděcí otvor: trvalý provoz (min) / doba chlazení (min)	240 / 45	240 / 45
Pracovní rychlost (m/min.)	1,8	1,8
Způsob řezu	Křížový řez	Mikrořez

Prohlašujeme, že tyto přístroje splňují při skartaci dokumentů požadavky na úroveň stupně zabezpečení P-4 a P-5 dle DIN 66399.

**P-4:** Doporučeno pro datové nosiče s mimořádně citlivými a důvěrnými daty. Plocha částice materiálu ≤ 160 mm<sup>2</sup> a pro pravidelné částice: šířka pásu ≤ 6 mm (např. částice 4 × 40 mm).

**P-5:** Doporučeno pro datové nosiče s důvěrnými údaji. Plocha částice materiálu ≤ 30 mm<sup>2</sup> a pro pravidelné částice: šířka pásu ≤ 2 mm (např. částice 2 × 15 mm).

## Likvidace



Informujte se o možnostech bezplatného zpětného odběru použitých spotřebičů u prodejce.

 Vedle uvedení symbol znamená, že staré elektrické a elektronické přístroje musíte podle zákonných ustanovení zlikvidovat mimo domovní odpad. Přístroj nechte zlikvidovat na sběrném místě vašeho likvidátora komunálního odpadu.

 Při třídění odpadu si všimněte označení obalového materiálu. Tyto jsou označeny zkratkami (b) a čísly (a) v následujícím významu: 1-7: plasty / 20-22: papír a lepenka / 80-98: kompozitní materiály.

 Obalové materiály zlikvidujte podle místních předpisů.

 Obal je vyroben z ekologických materiálů, které můžete odevzdat v místním recyklačním centru. Zeptejte se svého místního úřadu na možnosti správné likvidace.

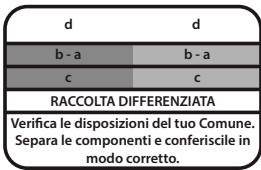

Logo je platné pouze pro Itálii.



Logo Triman se vztahuje pouze na Francii.

## Pokyny ke skladování

Po použití musíte skartovač bezpečně uložit. Dodržujte následující pokyny: Skartovač skladujte

- jen v originálním obalu
- na suchém, čistém místě
- jen po ochlazení

## Záruka

Vážený zákazník, těší nás, že jste se rozhodli pro tento přístroj. V případě vzniku závady odevzdejte přístroj spolu s pokladničním dokladem a originálním obalem v prodejní, kde jste přístroj zakoupili.

## Prohlášení o shodě

 Značka CE na přístroji potvrzuje shodu.

Prohlášení o shodě najdete na [www.hp.com/officeequipment](http://www.hp.com/officeequipment).

 Značka UKCA na zařízení potvrzuje shodu.

Prohlášení o shodě najdete na [www.hp.com/officeequipment](http://www.hp.com/officeequipment).

## Výrobce

GO Europe GmbH  
Zum Kraftwerk 1  
D-45527 Hattingen  
Německo  
[www.go-europe.com](http://www.go-europe.com)  
[www.hp.com/officeequipment](http://www.hp.com/officeequipment)

## DA Makulator

### Læs brugervejledningen igennem

 Læs brugervejledningen opmærksomt igennem, og overhold oplysningerne heri vedrørende makulatorens håndtering. Gem brugervejledningen til senere brug.

### Tilsluttet brug

Din makulator er beregnet til at makulere papir, cd'er/dvd'er og kreditkort. Makulatoren er kun egnet til privat brug i lukkede rum. Al anden brug er ikke tilsigtet. Egenhændige ændringer eller ombygninger er ikke tilladt og medfører, at garantien bortfalder.

### Overhold sikkerhedsanvisningerne

Læs og overhold advarselne for at beskytte dig selv og miljøet.

 **Advarsel!**  
Fare for kvæstelser pga. indtrækket. Løse genstande kan blive fanget i indtrækket og forårsage kvæstelser. Hold hænder, hår, halstørklæder, slips, smykker etc. væk fra indtrækket.

 **Advarsel!**  
Fare for kvæstelser pga. strømstød. Forkert håndtering af makulatoren kan medføre strømstød. Det er ikke tilladt at foretage egenhændige ændringer eller ombygninger på makulatoren. Brug ikke makulatoren med et beskadiget strømkabel. Sluk med det samme for makulatoren ved skader, eller hvis den ikke fungerer korrekt, og træk strømkablet ud.

Få kun reparationer blive udført af faguddannede personer. Placer makulatoren i nærheden af en let tilgængelig stikdåse, så strømmen i nødstilfælde hurtigt kan slås fra. Tag aldrig fat om maskinen med våde hænder. Undgå enhver kontakt mellem maskine og vand. Træk altid stikket ud, når maskinen ikke bruges. Brug udelukkende det medleverede strømkabel.

 **Advarsel!**  
Fare for kvælning pga. smådele, emballage eller beskyttelsesfilm. Børn kan komme til at sluges smådele, emballage eller beskyttelsesfilm. Hold børn væk fra maskinen og emballagen.

 **Advarsel!**  
Denne maskine kan bruges af børn fra otte år og over samt af personer med nedsat fysiske, sensoriske eller mentale evner eller mangel på erfaring og/eller viden, hvis de er under opsyn eller er blevet instrueret i maskinens sikre brug samt om farene ved brugen. Børn må ikke lege med maskinen. Børn må ikke rengøre eller vedligeholde maskinen uden opsyn.

 **Forsigtig!**  
Der er fare for at snuble, hvis strømkablet er udlagt forkert. Læg strømkablet således, at ingen kan snuble over det. Sørg for, at der ikke kan ske skader på stikket eller kablet.

 **Vigtigt!**  
Tingskader kan forekomme. Påvirkninger fra omgivelserne, som f.eks. røg, støv, rystelser, kemikalier, fugt, varme eller direkte sollys, skal undgås. Brug kun makulatoren i lukkede rum og under de tilladte omgivelelsesbetingelser, der er angivet i de **tekniske data**.

Overhold de følgende anvisninger, så makulatoren altid fungerer som ønsket.

 Læs brugervejledningen igennem før brug.

 Hold langt hår væk fra makulatoren.

 Hold løse dele fra tøj, smykker eller andre løse genstande væk fra makulatoren.

 Hold slips og halstørklæder væk fra makulatoren.

 Generel henvisning til mulige farer, som kræver opmærksomhed.

 Grib aldrig direkte ind i indtrækket.

 Hold børn og husdyr væk fra makulatoren.

 Sprøjt aldrig brandfarligt gas hen mod makulatoren. Brug aldrig tryklufsprays.

 Indfør maksimalt 10 ark samtidigt i indtrækket.

 **Forsigtig!**  
Fare for kvæstelser på det skarpe skæreværk! Hold fingrene væk!

 **Advarsel!**  
**Hold kropsdele væk fra bevægelige dele.** Denne maskine må ikke bruges af børn. Undgå at hænder, tøj eller hår kommer i berøring med indtræksåbningen. Træk stikket ud, hvis du ikke bruger maskinen i længere tid. Der er farlige bevægelige dele i denne maskine. Hold kropsdele væk fra bevægelige dele.

 Mærket «Geprüfte Sicherheit» (kontrolleret sikkerhed) eller GS-mærket sikrer, at produktet opfylder kravene i den tyske produktsikkerhedslov (ProdSG). GS-mærket angiver, at produktet ikke er til fare for brugerens sundhed og sikkerhed, hvis det anvendes i overensstemmelse med formålet eller ved forkert brug, der kan forudses. Det er et frivilligt sikkerhedsmærke, som udstedes af en egnet kontrolinstans.

 Brug kun produktet inden-dørs.

 Symbolet angiver, at det drejer sig om et produkt i klasse I. (Beskyttelsesledersystem). Tilslut produktet til en stikdåse ved hjælp af et strømkabel med jordforbindelse.

 Brug aldrig tryklufsprays. De kan antændes og forårsage alvorlige kvæstelser.

 Før kreditkort vandret ind.

 Du må ikke føre nogen hæfteklammer til håndværksbrug (> 1/4" (6 mm)) ind.

 Grib aldrig direkte ind i indtrækket.

 Du må ikke anbringe hæfteklammer i midten.

 Du må ikke makulere klæbeetiketter.

 Anbring hæfteklammersiden til venstre her.

 Fjern alle store papirklips.

 Du må ikke makulere foldede ark.

 Når du makulerer kontor- eller hæfteklammer, må den åbne side ikke vende mod den viste retning.

 Du må ikke makulere laminerede ark/tidsskrifter.

 Du må ikke makulere papirklemmer.

 Anbring hæfteklammersiden til højre her.

 Du må ikke makulere indbundne dokumenter.

 Smør produktet en gang om måneden.

 Du må maks. lægge 20 ark papir med kontor- eller hæfteklammer i det automatiske indtræk.

 Du må ikke makulere uåbnet post/konvolutter.

**400** Du må ikke makulere mere end den angivne arkkapacitet på maks. 400 ark.

## Kontrol af emballagens indhold

Kontrollér indholdet af makulatoren's emballage, før makulatoren tages i brug. Mangler der noget, eller er noget blevet beskadiget, må makulatoren ikke bruges. Henvend dig til vores service.

- Makulatoren Pro Shredder Auto 400CC/Pro Shredder Auto 400MC med opsamlingsbeholder til affald
- Brugervejledning

## Oversigt over din makulator

Det følgende billede viser en oversigt over din makulator.

1	Greb til at åbne det øverste låg
2	Hovedafbryder On/Off (på bagsiden af maskinen)
3	Manuelt indtræk
4	Betjeningsfelt
5	Dør til opsamlingsbeholder
6	Rude
7	Opsamlingsbeholder
8	Hjul

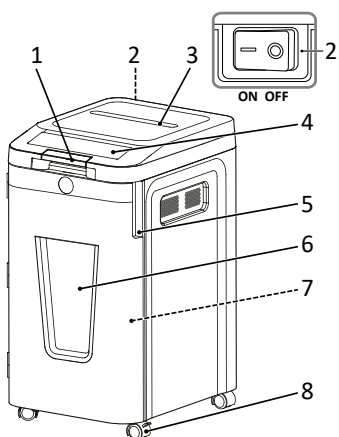

**i** Der kan være findelte papirstykker inde i makulatoren og opsamlingsbeholderen. Det er normalt. Alle HP-makulatorer testes på fabrikken for at sikre kvaliteten.

## Betjeningsfelt

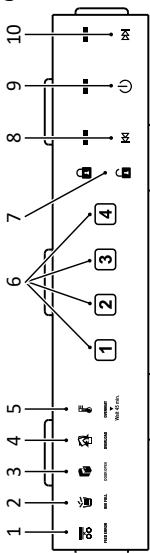

1	FEED ERROR - indtrækningsfejl
2	BIN FULL - opsamlingsbeholder fuld

3	DOOR OPEN - dør åben
4	OVERLOAD - overbelastning
5	OVERHEAT - overophedning
6	4-cifret talkode
7	Sikkerhedslås
8	Baglaens kørsel
9	Knap Tænd/Sluk
10	Fremadkørsel

## Opstilling og ibrugtagning af makulator

Din makulator fungerer kun sammen med opsamlingsbeholderen. Du må ikke stille makulatoren i nærheden af varmekilder eller vand, og hold en afstand på mindst 10 cm til væggen. På den måde bliver makulatoren kølet nok af.

- 1 Placér makulatoren stabilt på en plan, vandret overflade og i nærheden af en let tilgængelig stikdåse.
- 2 Åbn døren til opsamlingsbeholderen.

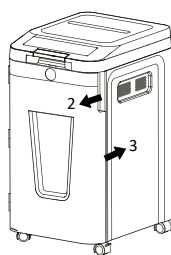

- 3 Skub opsamlingsbeholderen ind i maskinen.  
**i** Hvis døren til opsamlingsbeholderen ikke er lukket korrekt, kan makulatoren ikke arbejde. Døren til opsamlingsbeholderen aktiverer en sikkerhedskontakt, der gør det muligt at anvende makulatoren.
- 4 Luk døren til opsamlingsbeholderen.
- 5 Sæt stikket i stikdåsen.

**!** Brug udelukkende det medleverede strømkabel.

- 6 Tænd for maskinen ved at tænde på **hovedafbryderen** på bagsiden af maskinen (**On**).
- 7 Tænd på **knappen Tænd/Sluk** på betjeningsfeltet.  
→ Status-LED'en lyser blåt.  
→ Du har taget makulatoren i brug.

## Betjening af makulatoren

Makulatoren findeler materialet automatisk. Makulatoren betjenes med tasterne oven på maskinen.

	<b>Knap Tænd/Sluk</b> <b>Knap Til:</b> Status-LED'en lyser blåt. Du starter makulatoren med denne indstilling. Når papiret er kørt igennem, stopper makulatoren automatisk. <b>Knap Fra:</b> Du slukker alle makulatoren's funktioner med denne indstilling. Af sikkerhedsmæssige årsager anbefaler vi at lade makulatoren være i stillingen <b>Fra</b> , når den ikke anvendes. Den blå status-LED slukker.
	Med knappen <b>Baglaens kørsel</b> kan du afhjælpe et papirstop. Du kan fjerne umakuleret papir fra skæreanordningerne. <b>VIGTIGT:</b> Du må aldrig prøve på at afhjælpe et papirstop med knappen <b>Baglaens kørsel</b> , før du har tømt opsamlingsbeholderen.

	Med knappen <b>Fremadkørsel</b> kan du indstille makulatoren manuelt på skærefunktionen for at afhjælpe et papirstop og fjerne papir fra skæreanordningerne.
	Sikkerhedslås inaktiv: Symbolet lyser blåt.
	Sikkerhedslås aktiv: Symbolet lyser rødt.

**i** Overhold den maksimalt tilladte skæreydelse og de andre oplyste specifikationer i de **tekniske data**.

## Manuel makulering af materiale

### Vigtigt!

Tingskader pga. materialekøl! Vær opmærksom på det manuelle indtræks maksimale skæreydelse. Det anbefales maks. at lægge 10 ark i på én gang.

- **Auto-Reverse-teknologi:** Når makulatoren genkender en overbelastning, stoppes motoren med det samme, og papiret sendes ud, før den egentlige makuleringsprocedure begynder.

- 1 Før materialet, der skal findeles, ind i midten af det manuelle indtræk.  
→ Det manuelle indtræk trækker automatisk materialet ind, finder det og stopper, når der ikke føres mere materiale ind.

I nogle tilfælde registrerer sensorerne ikke det indførte materiale.

- 2 Tryk på knappen **Fremadkørsel**, og hold den inde.  
→ Materialet trækkes manuelt ind og findeles.

- 3 Slip knappen **Fremadkørsel**.

**i** Arbejdscyklussen for den manuelle indtrækning er på 30 minutter.

## Makulering af materiale med det automatiske indtræk

- 1 Tag fat i grebet med påskriften **LIFT**, og klap det kort op. Det øverste låg åbner automatisk.

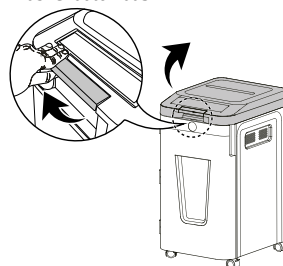

- 2 Læg op til 400 stykker papir ind i det automatiske indtræk.

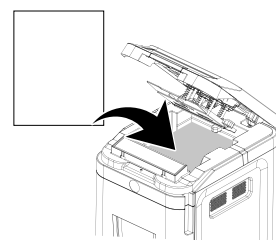

**!** Du må maks. lægge 20 ark papir med kontor- eller hæfteklammer i det automatiske indtræk.

- 3 Det ilagte papir skal lægges under den orange markering og må ikke overskride denne.
- 4 Klapp det øverste låg ned, indtil det går hørbart i indgreb.



### Vigtigt!

Du må ikke åbne det øverste låg, mens makulatoren makulerer.

- i** Du kan aktivere sikkerhedslåsen.  
→ Materialet makuleres automatisk.  
→ Maskinen stopper, når der ikke er mere materiale i det automatiske indtræk.

**i** Det automatiske indtræk har en arbejdscyklus på 240 minutter.

**i** På grund af energisparefunktionen **Auto Power-Sleep** slukker makulatoren automatisk efter ca. 20 minutter, når den ikke bruges.

## Sikkerhedslås

- 1 Du kan indtaste en vilkårlig 4-cifret talkode, mens der makuleres i det automatiske indtræk.  
→ Det øverste låg låses. Låsesymbolet er låst og lyser rødt.
- 2 Indtast den samme 4-cifrede talkode.  
→ Det øverste låg låses op. Låsesymbolet er åbnet og lyser blåt.

**i** Det øverste låg låses automatisk op, når makuleringsprocessen er afsluttet, eller når makulatoren har været inaktiv i 30 minutter, og der stadig er dokumenter i papirrummet, eller når der er opstået en fejl under makuleringen.

## Cd/dvd- og kreditkortsmakulator

Papirmakulatoren har en cd/dvd- og kreditkortsmakulator.

- 1 Tag fat i grebet med påskriften **LIFT**, og klapp det kort op. Det øverste låg åbner automatisk.
- 2 Før kreditkort eller cd'er/dvd'er vandret ind i midten i slidsen til cd'er/dvd'er og kreditkort.

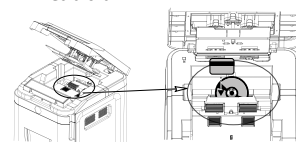

### Forsigtig!

Du må aldrig føre mere end én cd/dvd eller et kreditkort ind ad gangen.

- 3 Klapp det øverste låg ned, indtil det går hørbart i indgreb. Makuleringen begynder og finder materialet i 4 dele.  
→ Makulatoren stopper, når hele datamediet eller hele kreditkortet er blevet makuleret.

## Slukning af makulator

Sluk for makulatoren, når den ikke længere skal bruges.

- 1 Sluk på **knappen Tænd/Sluk** på betjeningsfeltet.  
→ Den blå status-LED slukker.
- 2 Sluk på **hovedafbryderen (Off)**.  
→ Makulatoren er slukket.  
**i** Træk stikket ud af stikdåsen, hvis makulatoren ikke skal bruges over en længere tid.

## Hvis noget ikke fungerer

De følgende henvisninger hjælper, hvis noget ikke fungerer som forventet.

### Beskyttelse mod for høj varmedannelse

**!** Status-LED'en **OVERHEAT** lyser rødt. Makulatoren har overskredet brugstiden og har makuleret længere end den maksimale funktionstid.

**OVERHEAT**



Makulatorens er overophedet og slukker automatisk.

**1** Vent i mindst 45 minutter, indtil makulatorens er kølet af. Overhold minimumsafstanden til væggen samt oplysningerne om kontinuerlig brug i de **tekniske data**.

→ Efter afkølingsfasen lyser status-LED'en **knap Til/Fra** blåt, og makuleringen fortsættes.

## Beskyttelse mod overbelastning



### OVERLOAD

Status-LED'en **OVERLOAD** lyser rødt. Du har tilført for meget materiale, end der er oplyst i de **tekniske data**. Makulatorens starter den automatiske **baglæns kørsel** i 5 minutter.

- Tryk på knappen **Baglæns kørsel**.
- Træk materialet ud af makulatorens.
- Du har afhjulpet papirstoppet.
- Reducér antallet af ark.

## Dør åbnet



### DOOR OPEN

Status-LED'en **DOOR OPEN** lyser rødt. Døren til opsamlingsbeholderen eller den øverste afdækning er ikke lukket korrekt. Makulatorer med en udtrækkelig opsamlingsbeholder har en sikkerhedsfrakobling, når døren til opsamlingsbeholderen åbnes.

- Skub opsamlingsbeholderen ind i maskinen, indtil den går i indgreb.
- Luk døren til opsamlingsbeholderen.
- Klap det øverste låg ned, indtil det går hørbart i indgreb.
- Den røde status-LED **DOOR OPEN** slukker. Makulatorens er klar til drift.

## Opsamlingsbeholder fuld



### BIN FULL

Status-LED'en **BIN FULL** lyser rødt. Opsamlingsbeholderen er fuld og skal tømmes.

- Tøm opsamlingsbeholderen (se **Tømning af opsamlingsbeholder**).
- Du har tømt opsamlingsbeholderen. Den røde status-LED **BIN FULL** slukker.

## Indtrækningsfejl



### FEED ERROR

Status-LED'en **FEED ERROR** lyser rødt. Papiret i papirrummet gribes ikke af tilføringerne.

- Åbn det øverste låg.
- Kontrollér, at papiret er foldet ud og sat korrekt i.
- Klap det øverste låg ned, indtil det går hørbart i indgreb.
- Makulatorens er klar til drift. Den røde status-LED **FEED ERROR** slukker.

## Stort papirstop i manuelt indtræk

- Sluk på knappen **Tænd/Sluk** på betjeningsfeltet.
- Sluk på **hovedafbryderen (Off)**.
- Træk stikket ud af stikdåsen.
- Vent mindst 45 minutter, indtil den termiske overbelastningsbeskyttelse er tilbagesluttet.
- Sæt stikket i stikdåsen.
- Tænd for maskinen ved at tænde på **hovedafbryderen (On)**.

**7** Tænd på knappen **Tænd/Sluk** på betjeningsfeltet.

**8** Tryk på knappen **Baglæns kørsel**.

**9** Træk materialet ud af makulatorens.

→ Du har afhjulpet papirstoppet.

Når materialet er fjernet fra makulatorens, drejer skæreværket videre i 3 sekunder, så det renses. Vent, indtil makulatorens igen er standstø, og statusmeldingen lyser blåt.

## Smøring af skæreværk

Smør makulatorens skæreværk med jævne mellemrum for at forlænge makulatorens brugstid.

**i** Der fås specialolie og olieark til makulatorer fra HP.



### Vigtigt!

Tingsskader hvis der bruges en forkert type olie! Brug ingen sprayolier. Brug kun specialolie til makulatorer. Der findes forskellige muligheder for at smøre skæreværket.

## Smøring af skæreanordningerne

Smør skæreanordningen med specialolie til makulatorer (medfølger ikke) en gang om måneden.

**1** Sluk for makulatorens (se **Slukning af makulator**).

**2** Tag fat i grebet med påskriften **LIFT**, og klap det kort op. Det øverste låg åbner automatisk.

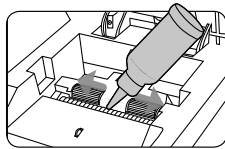

**3** Smør skæreanordningen (se billedet).



### Forsigtig!

Du må aldrig anvende olier eller smøremidler på basis af mineralisk olie eller brændbare olier i eller omkring maskinen, da enkelte olier brænder og kan medføre alvorlige kvæstelser.

**4** Vent i 30 minutter. Tænd for makulatorens (se **Opstilling og ibrugtagning af makulator**).

**5** Tryk på knappen **Baglæns kørsel** i 3 - 5 sekunder.

→ Du har smurt skæreanordningen.

**i** Denne procedure bidrager til, at klingerne fungerer i mange år i træk.

## Smøring med olieark

**1** Før olieark-papiret (medfølger ikke) ind i den manuelle indtrækning.

→ Papiret trækkes ind og smører skæreværket.

## Tømning af opsamlingsbeholder

Opsamlingsbeholderens niveau overvåges af en sensor. Ved højt fyldniveau lyser status-LED'en **BIN FULL** rødt. Makulatorens skæreværk stopper, og opsamlingsbeholderen skal tømmes. Opsamlingsbeholderens niveau kan kontrolleres på ruden.



### Forsigtig!

Tøm opsamlingsbeholderen, før den bliver fyldt. Det kan forekomme, at materialet i makulatorens trækkes tilbage og forårsager et stop.

**1** Sluk for makulatorens (se **Slukning af makulator**).

**2** Træk stikket ud af stikdåsen.

**3** Åbn døren til opsamlingsbeholderen.

**4** Træk opsamlingsbeholderen ud af maskinen.

**5** Tøm opsamlingsbeholderen.

**6** Skub opsamlingsbeholderen ind i maskinen.

**7** Luk døren til opsamlingsbeholderen.

→ Du har tømt opsamlingsbeholderen.

## Fjernelse af materialerester

Findeler makulatorens ikke længere som ønsket, skal fastsiddende materialerester fjernes fra skæreværket.

**1** Tryk på knappen **Baglæns kørsel**, og hold den inde. Skæreværket kører baglæns og fjerner materialet fra skæreværket.

**2** Slip knappen **Baglæns kørsel**.

**3** Sluk for makulatorens (se **Slukning af makulator**).

**4** Træk stikket ud af stikdåsen.



### Forsigtig!

Fare for kvæstelser på det skarpe skæreværk! Arbejd meget forsigtigt, når materialerester skal fjernes.

**5** Fjern materialerester med en egnet spids genstand fra skæreværket.

## Rengøring af makulator

Rengør makulatorens med jævne mellemrum.



### Forsigtig!

Fare for kvæstelser pga. stikflamme! Der kan opstå stikflammer, hvis der bruges en tryklufspray. Brug aldrig tryklufsprays.



**1** Sluk for makulatorens (se **Slukning af makulator**).

**2** Træk stikket ud af stikdåsen.

**3** Rengør husets overflader med en blød, tør og fnugfri klud. Brug ingen tryklufsprays, rengørings- eller opløsningsmidler.

## Tekniske data

Model	Pro Shredder Auto 400CC	Pro Shredder Auto 400MC
Mål (mm)	B: 400 L: 500 H: 764	B: 400 L: 500 H: 764
Sikkerhedsklassificering iht. DIN 66399-2	P-4	P-5
Størrelse affald (tykkelse x bredde, mm)	4 x 12	2 x 12
Skæreydelse for manuelt indtræk (ark)	10	10
Skæreydelse for automatisk indtræk (ark)	400	400
Arbejdsbredde (mm)	240	240
Strømforsyning	220 - 240 V~, 50 Hz, 1,5 A, 345 W	220 - 240 V~, 50 Hz, 1,8 A, 414 W
Maks. omgivelsetemperatur [°C]	35	35
Rumfang opsamlingsbeholder (l)	53	53

Vægt (kg)	23,4	25,6
Lydstyrke (dB)	60	60
Manuelt indtræk: Kontinuerlig brug (min) / afkølingsfase (min)	30 / 45	30 / 45
Automatisk indtræk: Kontinuerlig brug (min) / afkølingsfase (min)	240 / 45	240 / 45
Arbejdshastighed (m/min)	1,8	1,8
Skæretype	Krydssnit	Mikrosnit

Vi erklærer, at disse maskiner opfylder sikkerhedsstrinene P-4 og P-5 i henhold til DIN 66399 med henblik på makulering af dokumenter.

**P-4:** Anbefales til datamedier med meget forskellige og fortløbe oplysninger. Partikelstørrelse ≤ 160 mm<sup>2</sup> og til regelmæssige partikler: Strimmelbredde ≤ 6 mm (f.eks. partikelstørrelse 4 x 40 mm).

**P-5:** Anbefales til datamedier med hemmelige data. Partikelstørrelse ≤ 30 mm<sup>2</sup> og til regelmæssige partikler: Strimmelbredde ≤ 2 mm (f.eks. partikelstørrelse 2 x 15 mm).

## Bortskaffelse



Find ud af, hvilke muligheder du har for at få brugte apparater gratis tilbage fra din forhandler.



Dette symbol betyder, at affald af elektrisk og elektronisk udstyr ikke må bortskaffes sammen med husholdningsaffaldet ifølge lovgivningen. Udstyret skal afleveres til det kommunale renovationselskab.



Vær opmærksom på emballagens mærkning ved sortering af affald. Materialet er angivet med en forkortelse (b) og et nummer (a) med følgende betydning: 1-7: Plast / 20-22: Papir og pap / 80-98: Kompositmateriale.



Bortskaf emballagen i overensstemmelse med lokale forskrifter.



Emballagen består af miljøvenlige materialer, som kan bortskaffes via de lokale genbrugsstationer. Du kan få oplysning om muligheder for bortskaffelse på dit kommunkontor.

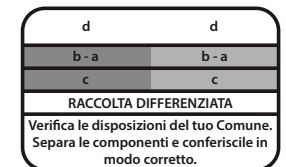

Logoet gælder kun i Italien.



Points de collecte sur [www.quefairemedesdechets.fr](http://www.quefairemedesdechets.fr)  
Privilégiez la réparation ou le don de votre appareil !

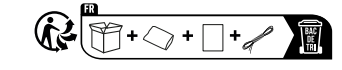

Triman-logoet gælder kun i Frankrig.

## Henvisninger til opbevaring

Makulatorens skal opbevares korrekt efter brug. Overhold følgende anvisninger: Opbevar makulatorens

- kun i den originale emballage
- på et tørt, rent sted
- kun i afkølet tilstand

## Garantie

Kære kunde,  
Vi glæder os over, at du har besluttet dig for at købe dette apparat.  
Ved en defekt bedes du aflevere apparatet sammen med købsnotaen og den originale emballage i den forretning, hvor du har købt apparatet.

## Overensstemmelseserklæring

**CE** CE-mærket på maskinen bekræfter overensstemmelsen.  
Overensstemmelseserklæringen findes på [www.hp.com/officeequipment](http://www.hp.com/officeequipment).  
**UKCA** UKCA-mærket på maskinen bekræfter overensstemmelsen.  
Overensstemmelseserklæringen findes på [www.hp.com/officeequipment](http://www.hp.com/officeequipment).

## Producent

GO Europe GmbH  
Zum Kraftwerk 1  
D-45527 Hattingen  
Tyskland  
[www.go-europe.com](http://www.go-europe.com)  
[www.hp.com/officeequipment](http://www.hp.com/officeequipment)

## ES Trituradora de documentos

### Leer el manual de instrucciones

 Lea el manual de instrucciones atentamente y tenga en cuenta las advertencias relativas al manejo de la destructora de documentos. Guarde el manual de instrucciones para cualquier utilización posterior.

### Uso previsto

La destructora de documentos ha sido concebida para triturar papel, CD/DVD y tarjetas de crédito. La destructora de documentos ha sido concebida exclusivamente para el uso particular en habitaciones cerradas. Cualquier otro uso será considerado no previsto. Se prohíbe expresamente cualquier modificación o transformación; estas implican la pérdida de la garantía.

### Tener en cuenta las advertencias de seguridad

Lea y tenga en cuenta las advertencias de aviso para protegerse a sí mismo y al medio ambiente.

 **¡Aviso!**  
Peligro de lesiones provocado por el mecanismo de arrastre. Los objetos sueltos se pueden quedar enganchados en la entrada y provocar lesiones. Evite, en todo caso, que los dedos, el pelo, las bufandas, las corbatas, la bisutería, etc. se acerquen a la entrada.

 **¡Aviso!**  
Existe peligro de sufrir lesiones provocadas por descargas eléctricas. El manejo erróneo de la destructora de documentos puede provocar descargas eléctricas. Se prohíbe expresamente cualquier modificación o transformación de la destructora de documentos por cuenta propia. No utilice la destructora de documentos si el cable de red presenta daños. Apague la destructora de documentos y saque la clavija de alimentación en caso de observar cualquier daño o funcionamiento incorrecto. Encomiende las reparaciones exclusivamente a personal especializado cualificado. Emplace la destructora de documentos cerca de una toma de corriente fácilmente acce-

sible para que, en caso de emergencia, se pueda separar la destructora de documentos rápidamente de la red de corriente. Jamás se debe tocar con las manos húmedas. Evitar cualquier contacto con agua. Saque siempre la clavija de alimentación cuando no se vaya a utilizar el aparato. Utilice exclusivamente el cable de red suministrado.

 **¡Aviso!**  
Peligro de asfixia provocado por piezas pequeñas, materiales de embalaje o películas de protección. Los niños pueden ingerir piezas pequeñas, materiales de embalaje o películas de protección. Mantener a los niños alejados del aparato y de su embalaje.

 **¡Aviso!**  
Los niños a partir de ocho años y las personas con capacidades físicas, sensoriales o psíquicas limitadas o sin la experiencia y/o el conocimiento suficiente, podrán utilizar este aparato únicamente bajo supervisión, o en caso de haber recibido instrucciones acerca del uso seguro del aparato y de haber comprendido los peligros resultantes. Los niños no deben jugar con el dispositivo. Los niños no deben llevar a cabo ni la limpieza ni el mantenimiento del aparato, a no ser que lo hagan bajo supervisión.

 **¡Precaución!**  
Existe peligro de tropezarse si el cable de red no está instalado correctamente. Instale el cable de red de tal modo que nadie pueda tropezar. Preste atención a que no se produzcan daños ni en la clavija de alimentación ni en el cable de red.

 **¡Importante!**  
Se pueden producir daños materiales. Evitar las influencias ambientales como, por ejemplo, humo, polvo, vibraciones, sustancias químicas, humedad, calor o radiación solar directa. Utilice la destructora de documentos solo en locales cerrados y dentro de las condiciones ambientales admisibles indicadas en los **Datos técnicos**.

Tenga en cuenta las siguientes advertencias para que su destructora de documentos funcione siempre cumpliendo sus expectativas.

 Lea detenidamente el manual de instrucciones antes de la puesta en servicio.

 Mantenga alejado el pelo largo de la destructora de documentos.

 Mantenga alejadas de la destructora de documentos las partes sueltas de la ropa, bisutería u otros objetos sueltos.

 Mantenga alejadas las corbatas y bufandas de la destructora de documentos.

 Advertencia general sobre posibles peligros que requieren su atención especial.

 No introduzca las manos directamente en la entrada de papel.

 Mantenga alejados los niños y los animales domésticos de la destructora de documentos.



No proyecte gases inflamables en sentido a la destructora de documentos. Jamás utilice aerosoles de aire a presión.



Como máximo puede introducir 10 hojas al mismo tiempo en la entrada.



**¡Precaución!**  
¡Peligro de lesiones provocado por el cabezal destructor afilado! ¡No tocar!



**¡Aviso!**  
**Mantenga las partes del cuerpo alejadas de las piezas móviles.** Este dispositivo no está previsto para ser usado por niños. Evite cualquier contacto con la apertura de entrada con las manos, la ropa o el pelo. Desconecte el cable de alimentación cuando no vaya a utilizar el aparato durante un período prolongado. Este aparato contiene piezas móviles peligrosas. Mantenga las partes del cuerpo alejadas de las piezas móviles.



El sello "Seguridad probada" (marca GS) certifica que el producto cumple con los requisitos de la Ley alemana de seguridad de productos (ProdSG). La marca GS indica que la seguridad y la salud del usuario no están en peligro si el producto etiquetado se utiliza según lo previsto o si se produce una aplicación errónea previsible. Se trata de una marca de seguridad voluntaria emitida por un instituto de pruebas adecuado.



Utilice el producto solo en habitaciones interiores.



El símbolo indica que el diseño del producto corresponde al tipo de protección I (sistema de conductor protector). Conecte el producto a una toma de corriente con toma de tierra mediante un cable de red.



Jamás utilice aerosoles de aire a presión. Se pueden encender y provocar lesiones graves.



Introduzca las tarjetas de crédito solo en sentido horizontal.



No inserte grapas de alta resistencia (> 1/4" (6 mm)).



No introduzca las manos directamente en la entrada de papel.



No coloque las grapas en el centro.



No triture las etiquetas adhesivas.



Coloque aquí el lado izquierdo de la grapa.



Retire todos los clips jumbo.



No triture hojas plegadas.



Al triturar clips o grapas, el lado abierto no debe apuntar en la dirección indicada.



No triturar hojas plastificadas/revistas.



No triture los clips de carpeta.



Coloque aquí el lado derecho de la grapa.



No triture documentos encuadernados.



Lubrique el producto mensualmente.



Puede introducir un máximo de 20 hojas de papel con clips o grapas en el cargador automático.



No triture el correo o los sobres sin abrir.



No triture más de la capacidad máxima especificada de 400 hojas.

### Comprobar el contenido del embalaje

Compruebe el contenido del embalaje de su destructora de documentos antes de ponerla en servicio. Si falta algo o si detecta algún daño, no debe poner la destructora de documentos en servicio bajo ninguna circunstancia. Póngase en contacto con nuestro Servicio Técnico.

- Destrucción de documentos Pro Shredder Auto 400CC/Pro Shredder Auto 400MC con depósito de recogida para material cortado
- Manual de instrucciones

### La destructora de documentos en detalle

La siguiente figura muestra la destructora de documentos en detalle.

1	Manija para abrir la tapa superior
2	Interruptor principal de red On/Off (en la parte posterior del aparato)
3	Entrada manual
4	Panel de mando
5	Puerta del depósito de recogida
6	Ventana de control visual
7	Depósito de recogida
8	Ruedas

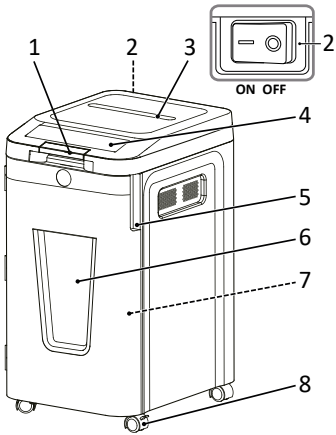

**i** En el interior de la destruidora de documentos y del depósito de recogida pueden encontrarse trozos de papel triturados. Esto es completamente normal. Todas las destruidoras de documentos HP se verifican en fábrica para asegurar la calidad.

### Panel de mando

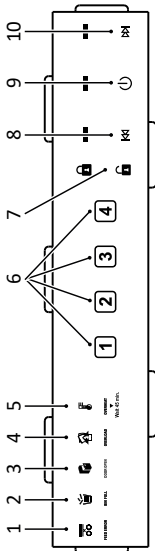

1	FEED ERROR - Error de alimentación
2	BIN FULL - Depósito de recogida lleno
3	DOOR OPEN - Puerta abierta
4	OVERLOAD - Sobrecarga
5	OVERHEAT - Sobrecalentamiento
6	Código numérico de cuatro dígitos
7	Bloqueo de seguridad
8	Retroceso
9	Pulsador de encendido/apagado
10	Avance

## Instalar y poner en servicio la destruidora de documentos

La destruidora de documentos solo funciona con el depósito de recogida. No coloque la destruidora de documentos cerca de fuentes de calor o agua y mantenga una distancia de al menos 10 cm hasta la pared. Así se consigue que la destruidora de documentos esté suficientemente refrigerada.

- 1 Coloque la destruidora de documentos de forma segura sobre una superficie horizontal plana y cerca de una toma de corriente fácilmente accesible.
- 2 Abra la puerta del depósito de recogida.

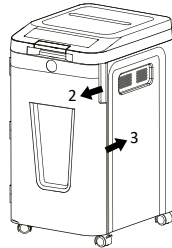

- 3 Inserte el depósito de recogida en el aparato.
  - i** Si la puerta del depósito de recogida no está correctamente cerrada, la destruidora de documentos no puede funcionar. La puerta del depósito de recogida activa un interruptor de seguridad que permite el funcionamiento de la destruidora de documentos.
- 4 Cierre la puerta del depósito de recogida.
- 5 Conecte la clavija de alimentación a la toma de corriente.



Utilice exclusivamente el cable de red suministrado.

- 6 Encienda el aparato conectando el **interruptor principal de red** en la parte posterior del aparato (On).
- 7 Encienda el **pulsador de encendido/apagado** en el panel de mando.
  - El LED de estado se ilumina en azul.
  - La destruidora de documentos se ha puesto correctamente en servicio.

## Manejo de la destruidora de documentos

La destruidora de documentos trabaja con destrucción automática. La destruidora de documentos se maneja con los botones de control situados en el lado superior del aparato.



### Pulsador de encendido/apagado

**Pulsador de encendido:** el LED de estado se ilumina en azul. Este ajuste le permite arrancar la destruidora de documentos. Cuando el papel se ha acabado, la destruidora de documentos se detiene automáticamente.

**Pulsador de apagado:** este ajuste le permite apagar todas las funciones de la destruidora de documentos. Por motivos de seguridad recomendamos dejar la destruidora de documentos en la posición **Apagado** cuando no se utiliza. El LED de estado AZUL se apaga.

	La tecla <b>Retroceso</b> le permite eliminar un atasco de papel. Puede limpiar los dispositivos de corte de papel que no haya sido triturado. <b>¡IMPORTANTE!</b> no intente nunca eliminar un atasco de papel con la tecla de retroceso antes de haber vaciado el depósito de recogida.
	La tecla <b>Avance</b> le permite conmutar la destruidora de documentos manualmente al modo de corte para eliminar un atasco de papel y eliminar el papel de los dispositivos de corte.
	Bloqueo de seguridad inactivo: el símbolo se ilumina en azul.
	Bloqueo de seguridad activo: el símbolo se ilumina en rojo.

**i** Tenga en cuenta la máxima capacidad de corte admisible y las demás especificaciones que figuran en los **datos técnicos**.

## Destruir material manualmente

### ¡Importante!

¡Los atascos de material pueden provocar daños materiales! Tenga en cuenta la capacidad máxima de corte de la entrada manual. Se recomienda cargar un máximo de 10 hojas en una sola pasada.

**Tecnología de inversión automática:** Si la destruidora de documentos detecta un exceso de capacidad, el motor se detiene inmediatamente y expulsa el papel antes de que comience el proceso de destrucción.

- 1 Introduzca el material a destruir por el medio de la entrada manual.
    - La entrada manual recoge el material automáticamente, lo tritura y se detiene cuando se deja de introducir material.
- En muy pocos casos puede ocurrir que los sensores no detecten el material introducido.
- 2 Pulse y mantenga pulsada la tecla **Avance**.
    - El material es arrastrado y triturado manualmente.

Suelte la tecla **Avance**.

**i** El ciclo de trabajo para la entrada manual es de 30 minutos.

## Triturar el material a través de la entrada automática

- 1 Coja la manija con la inscripción **LIFT** y dóblela brevemente hacia arriba. La tapa superior se abre automáticamente.

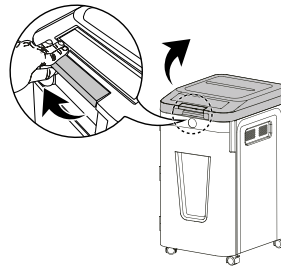

- 2 Introduzca hasta 400 hojas de papel en la entrada automática.

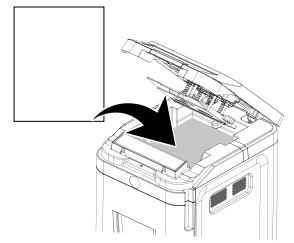

Puede introducir un máximo de 20 hojas de papel con clips o grapas en el cargador automático.

- 3 El papel cargado debe introducirse por debajo de la marca naranja y no debe sobrepasarla.
- 4 Doble la tapa superior hacia abajo hasta que oiga un clic.



**¡Importante!** No abra la tapa superior mientras la destruidora de documentos esté destruyendo.

- i** Podría activar el bloqueo de seguridad.
  - El material se tritura automáticamente.
  - El aparato se detiene cuando no queda más material en la entrada automática.

**i** El ciclo de trabajo para la entrada automática es de 240 minutos.

**i** Gracias a la función de ahorro de energía **Auto Power-Sleep**, la destruidora de documentos se apaga automáticamente transcurridos unos 20 minutos cuando no se utiliza.

## Bloqueo de seguridad

- 1 Durante la trituración en el alimentador automático, puede introducir cualquier código numérico de cuatro dígitos.
    - La tapa superior se bloquea. El símbolo de la cerradura está cerrado y se ilumina en rojo.
  - 2 Introduzca el mismo código numérico de cuatro cifras.
    - La tapa superior se desbloquea. El símbolo de la cerradura está abierto y se ilumina en azul.
- i** La tapa superior se desbloquea automáticamente cuando finaliza el proceso de destrucción o la destruidora de documentos ha estado inactiva durante 30 minutos y todavía hay documentos en la bandeja de papel o se produce un error durante la destrucción.

## Destruir CD/DVD y tarjetas de crédito

La destruidora de documentos dispone de una destruidora de CD/DVD y tarjetas de crédito.

- 1 Coja la manija con la inscripción **LIFT** y dóblela brevemente hacia arriba. La tapa superior se abre automáticamente.
- 2 Inserte las tarjetas de crédito o CD/DVD en posición horizontal y en el centro de la ranura para CD/DVD/tarjetas de crédito.

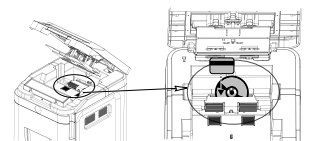

**¡Precaución!** No introduzca nunca más de un CD/DVD o una tarjeta de crédito a la vez.

- 3 Doble la tapa superior hacia abajo hasta que oiga un clic. Comienza la trituración y divide el material en 4 partes.

- La destructora de documentos se detiene cuando se ha destruido todo el soporte de datos o la tarjeta de crédito.

## Apagar la destructora de documentos

Apague la destructora de documentos cuando no la necesite.

- 1 Apague el pulsador de encendido/apagado en el panel de mando.
  - El LED de estado AZUL se apaga.
- 2 Desconecte el **interruptor principal de red (Off)**.
  - Usted ha apagado la destructora de documentos correctamente.
- i** Desconecte el cable de alimentación de la toma de corriente cuando no vaya a utilizar la destructora de documentos durante un período prolongado.

## Si hay algo que no funciona

Las siguientes advertencias le ayudan cuando algo no funciona como es debido.

## Protección contra sobrecalentamientos

**OVERHEAT**  
El LED de estado **OVERHEAT** se ilumina en rojo. La destructora de documentos ha superado el tiempo de funcionamiento y ha triturado más allá del tiempo máximo de funcionamiento. La destructora de documentos se ha sobrecalentado y se apaga automáticamente.

- 1 Espere al menos 45 minutos hasta que la destructora de documentos se haya enfriado. Tenga en cuenta la distancia mínima a la pared y las indicaciones sobre servicio permanente que figuran en los **datos técnicos**.
  - Después de la fase de enfriamiento se ilumina el LED de estado **Pulsador de encendido/apagado** en azul y la destrucción continúa.

## Protección contra sobrecarga

**OVERLOAD**  
El LED de estado **OVERLOAD** se ilumina en rojo. Ha añadido más material del especificado en los **datos técnicos**. La destructora de documentos inicia el **retroceso** automático durante 5 segundos.

- 1 Pulse la tecla **Retroceso**.
- 2 Saque el material de la destructora de documentos.
  - Se ha eliminado el atasco de papel.
- 3 Reduzca la cantidad de hojas.

## Puerta abierta

**DOOR OPEN**  
El LED de estado **DOOR OPEN** se ilumina en rojo. La puerta del depósito de recogida o la cubierta superior no están correctamente cerradas. Las destructoras de documentos con depósito de recogida extraíble disponen de una desconexión de seguridad cuando se abre la puerta de los depósitos de recogida.

- 1 Inserte el depósito de recogida en el aparato hasta que engatille.
- 2 Cierre la puerta del depósito de recogida.
- 3 Doble la tapa superior hacia abajo hasta que oiga un clic.
  - El LED de estado rojo **DOOR OPEN** se apaga. La destructora de documentos se encuentra en disposición de servicio.

## Depósito de recogida lleno



El LED de estado **BIN FULL** se ilumina en rojo. El depósito de recogida está lleno y es necesario vaciarlo.

### BIN FULL

- 1 Vacíe el depósito de recogida (véase **Vaciado del depósito de recogida**).
  - El depósito de recogida se ha vaciado correctamente. El LED de estado rojo **BIN FULL** se apaga.

## Error de alimentación



El LED de estado **FEED ERROR** se ilumina en rojo. El papel de la bandeja de papel no es recogido por los alimentadores.

### FEED ERROR

- 1 Abra la tapa superior.
- 2 Asegúrese de que el papel está desplegado e insertado correctamente.
- 3 Doble la tapa superior hacia abajo hasta que oiga un clic.
  - La destructora de documentos se encuentra en disposición de servicio. El LED de estado rojo **FEED ERROR** se apaga.

## Atasco de papel grave en la entrada manual

- 1 Apague el pulsador de encendido/apagado en el panel de mando.
- 2 Desconecte el **interruptor principal de red (Off)**.
- 3 Desenchufe el cable de alimentación de la toma de corriente.
- 4 Espere al menos 45 minutos hasta que se haya restaurado la protección térmica contra sobrecargas.
- 5 Conecte la clavija de alimentación a la toma de corriente.
- 6 Encienda el aparato conectando el **interruptor principal de red (On)**.
- 7 Encienda el **pulsador de encendido/apagado** en el panel de mando.
- 8 Pulse la tecla **Retroceso**.
- 9 Saque el material de la destructora de documentos.
  - Se ha eliminado el atasco de papel.

**i** Una vez retirado el material de la destructora de documentos, el cabezal destructor se sigue moviendo durante 3 segundos para limpiarse. Espere hasta que la destructora de documentos vuelva a quedarse parada y la indicación de estado se ilumine en azul.

## Lubricación del cabezal destructor

Debe aceitar el cabezal destructor de la destructora de documentos periódicamente para alargar la vida útil de la destructora de documentos.

**i** HP ofrece aceite especial y hojas aceitadas para destructoras de documentos.



### ¡Importante!

¡El uso de aceites incorrectos puede originar daños materiales! No utilizar aceites para rociar. Utilizar exclusivamente aceite especial para destructoras de documentos. Existen varias posibilidades para aceitar el cabezal destructor.

## Aceitar los dispositivos de corte

Aplique una vez al mes aceite especial (no incluido en el volumen de suministro) para destructoras de documentos al dispositivo de corte.

- 1 Apague la destructora de documentos (véase **Apagar la destructora de documentos**).
- 2 Coja la manija con la inscripción **LIFT** y dóblela brevemente hacia arriba. La tapa superior se abre automáticamente.

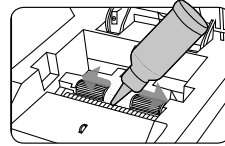

- 3 Realice el aceitado del dispositivo de corte (ver la figura).



### ¡Precaución!

No utilice nunca aceites o lubricantes a base de petróleo o aceites y lubricantes inflamables en el aparato o cerca de él, ya que algunos aceites pueden arder y causar lesiones graves.

- 4 Espere 30 minutos. Encienda la destructora de documentos (véase **Instalar y poner en servicio la destructora de documentos**).
  - 5 Pulse la tecla **Retroceso** durante 3 a 5 segundos.
    - Ahora se ha aceitado el dispositivo de corte.
- i** Este procedimiento ayuda a garantizar que las cuchillas sigan siendo funcionales durante muchos años.

## Aceitar con hojas aceitadas

- 1 Introduzca la hoja de papel aceitado (no se incluye en el volumen de suministro) en la entrada manual.
  - El papel humectado con aceite es arrastrado y se encarga de aceitar el cabezal destructor.

## Vaciado del depósito de recogida

Un sensor se encarga de vigilar el nivel de llenado del depósito de recogida. Si el nivel de llenado es alto, se ilumina el LED de estado **BIN FULL** en rojo. El cabezal destructor de la destructora de documentos se detiene y se debe vaciar el depósito de recogida. Se puede comprobar el nivel de llenado del depósito de recogida a través de la ventana de control visual.



### ¡Precaución!

Vacíe el recipiente de recogida antes de que se llene. Puede ocurrir que el material vuelva a introducirse en la destructora de documentos y se produzca un atasco.

- 1 Apague la destructora de documentos (véase **Apagar la destructora de documentos**).
- 2 Desenchufe el cable de alimentación de la toma de corriente.
- 3 Abra la puerta del depósito de recogida.
- 4 Saque el depósito de recogida del aparato.
- 5 Vacíe el depósito de recogida.
- 6 Inserte el depósito de recogida en el aparato.
- 7 Cierre la puerta del depósito de recogida.
  - El depósito de recogida se ha vaciado correctamente.

## Eliminar restos de material

Si la destructora de documentos no destruye el material correctamente, debe retirar los posibles restos de material del cabezal destructor.

- 1 Pulse y mantenga pulsada la tecla **Retroceso**. El cabezal destructor marcha hacia atrás soltando el material que se haya quedado en el cabezal destructor.
- 2 Suelte la tecla **Retroceso**.
- 3 Apague la destructora de documentos (véase **Apagar la destructora de documentos**).
- 4 Desenchufe el cable de alimentación de la toma de corriente.



### ¡Precaución!

¡Peligro de lesiones provocado por el cabezal destructor afilado! Proceda con especial precaución al retirar los restos de material.

- 5 Retire los restos de material con un objeto adecuado con punta con cuidado del cabezal destructor.

## Limpiar la destructora de documentos

Limpe la destructora de documentos periódicamente.



### ¡Precaución!

¡Peligro de lesiones provocado por llamaradas!

La utilización de aerosol de aire a presión puede originar llamaradas. Jamás utilice aerosoles de aire a presión.



- 1 Apague la destructora de documentos (véase **Apagar la destructora de documentos**).
- 2 Desenchufe el cable de alimentación de la toma de corriente.
- 3 Limpie la superficie de la carcasa con un paño suave y libre de hilachas que esté seco. No utilice aerosoles de aire a presión, detergentes no disolventes.

## Datos técnicos

Modelo	Pro Shredder Auto 400CC	Pro Shredder Auto 400MC
Dimensiones (mm)	B: 400 L: 500 H: 764	B: 400 L: 500 H: 764
Nivel de seguridad según norma DIN 66399-2	P-4	P-5
Tamaño del material cortado (espesor x anchura, mm)	4 x 12	2 x 12
Capacidad de corte de la entrada manual (hojas)	10	10
Capacidad de corte de la entrada automática (hojas)	400	400
Anchura de trabajo (mm)	240	240
Alimentación eléctrica	220 - 240 V~, 50 Hz, 1,5 A, 345 W	220 - 240 V~, 50 Hz, 1,8 A, 414 W

Máxima temperatura ambiente [°C]	35	35
Capacidad del depósito de recogida (l)	53	53
Peso (kg)	23,4	25,6
Volumen (dB)	60	60
Entrada manual: servicio permanente (min) / período de enfriamiento (min)	30 / 45	30 / 45
Entrada automática: servicio permanente (min) / período de enfriamiento (min)	240 / 45	240 / 45
Velocidad de trabajo (m/min)	1,8	1,8
Tipo de corte	Corte en cruz	Micro-corte

Declaramos que estos dispositivos cumplen con los requisitos de los niveles de seguridad P-4 y P-5 según norma DIN 66399 al destruir documentos.

**P-4:** Recomendado para soportes de datos con datos especialmente sensibles y confidenciales. Área de partículas de material ≤ 160 mm<sup>2</sup> y para partículas regulares: anchura de tira ≤ 6 mm (p. ej. partículas de 4 x 40 mm).

**P-5:** Recomendado para soportes con datos que deben mantenerse en secreto. Área de partículas de material ≤ 30 mm<sup>2</sup> y para partículas regulares: ancho de tira ≤ 2 mm (p. ej. partículas de 2 x 15 mm).

## Eliminación

 Infórmese sobre las posibilidades de recuperar los aparatos usados sin coste en su distribuidor.

 El símbolo adjunto significa que, debido a las disposiciones legales, los aparatos eléctricos y electrónicos usados deben eliminarse separándolos de la basura doméstica. Elimine el aparato a través del punto de recogida de su organismo de eliminación competente.

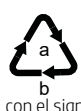
 En el etiquetado del material de embalaje, observe la clasificación de los residuos identificados con abreviaturas (a) y números (b) con el significado siguiente: 1-7: plástico / 20-22: papel y cartón / 80-98: materiales compuestos.

 Deseche los materiales de embalaje conforme a las prescripciones locales.

 El embalaje está hecho con materiales ecológicos que se pueden eliminar en los centros de reciclaje locales. Infórmese en su municipio sobre las posibilidades de la correcta eliminación.

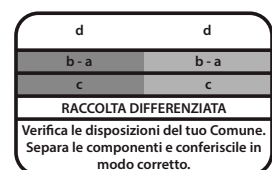

El logotipo solo es aplicable a Italia.



El logotipo Trimán solo es aplicable para Francia.

## Advertencias sobre el almacenamiento

Después de su uso, debe guardarse la destructora de documentos en un sitio seguro. Tenga en cuenta las siguientes advertencias: Almacene la destructora de documentos:

- Solo en su embalaje original
- En un lugar seco y limpio
- Solo en estado enfriado

## Garantía

Estimado cliente: Nos alegramos de que usted se haya decidido por este aparato. En caso de un defecto devuelva el aparato junto con el justificante de compra y el embalaje original al lugar donde lo ha adquirido.

## Declaración de conformidad

**CE** El mercado CE en el aparato confirma la conformidad. Encontrará la declaración de conformidad en [www.hp.com/officeequipment](http://www.hp.com/officeequipment).  
**UKCA** El mercado UKCA (Conformidad Evaluada del Reino Unido, por sus siglas en inglés) en el dispositivo confirma la conformidad. Encontrará la declaración de conformidad en [www.hp.com/officeequipment](http://www.hp.com/officeequipment).

## Fabricante

GÖ Europe GmbH  
Zum Kraftwerk 1  
D-45527 Hattingen  
Alemania  
[www.go-europe.com](http://www.go-europe.com)  
[www.hp.com/officeequipment](http://www.hp.com/officeequipment)

## FI Asiakirjasilppuri

### Lue käyttöohje

 Lue käyttöohje huolellisesti ja noudata asiakirjasilppurin käsittelyä koskevia ohjeita. Säilytä käyttöohjetta huolellisesti myöhempää tarvetta varten.

### Määräystenmukainen käyttö

Asiakirjasilppuri sopii paperin, CD-/DVD-levyjen ja luottokorttien pilkkomiseen. Asiakirjasilppuri soveltuu vain yksityiskäyttöön suljetuissa tiloissa. Kaikki muu käyttö on määräystenvastais-ta käyttöä. Omavaltaiset muutokset tai lisäasennukset eivät ole sallittuja ja johtavat takuun raukeamiseen.

### Huomioi turvallisuusohjeet

Lue varoitusohjeet ja noudata niitä ympäristön suojelemiseksi.

 **Varoitus!** Vammutumisvaara sisäänvotomekanismin vuoksi. Irralliset esineet voivat joutua syöttöaukkoon ja tästä voi aiheutua vammoja. Pidä sormet, hiukset, kaulahuivit, solmiot, korut jne. loitolla.

 **Varoitus!** Vammutumisvaara sähköiskun vuoksi. Asiakirjasilppurin virheellinen käsittely voi aiheuttaa sähköiskun. Omavaltaiset muutokset tai lisäasennukset asiakirjasilppuriin eivät ole sallittuja. Älä käytä asiakirjasilppuria, jos sen virtajohto on vioittunut. Kytke asiakirjasilppuri heti pois päältä ja irrota virtapistoke pistorasiasta, jos asiakirjasilppuri on vahingoittunut tai se ei toimi asianmukaisesti. Teetä korjaukset vain pätevällä ammattihenkilöllä. Aseta asiakirjasilppuri helposti käsiteltävän pistorasian lähelle, jotta asiakirjasilppuri voidaan hätätilanteessa irrottaa nopeasti sähköverkosta. Älä koskaan tartu märin käsin. Vältä kosketusta veteen. Vedä pistoke aina irti pistorasiasta, kun laitetta ei käytetä. Käytä ainoastaan toimittukseen sisältyvää virtajohtoa.

 **Varoitus!** Pienosien, pakkausmateriaalien tai suojakelmujen aiheuttama tukehtumisvaara. Lapset voivat niellä pienosia, pakkausmateriaaleja tai suojakelmuja. Pidä lapset loitolla laitteesta ja sen pakkauksesta.

 **Varoitus!** Tätä laitetta voivat käyttää yli kahdeksanvuotiaat lapset ja sellaiset henkilöt, joiden fyysinen, sensorinen tai henkinen toimintakyky on alentunut tai joilla on puutteellinen kokemus ja/tai puutteelliset tiedot, jos heitä valvotaan tai heitä ohjeistetaan laitteen turvalliseen käyttöön ja he ymmärtävät käyttöön liittyvät mahdolliset vaarat. Lapset eivät saa leikkiä laitteella. Lapset eivät saa suorittaa puhdistus- ja huoltotoimia ilman valvontaa.

 **Huomio!** Virheellisesti asetetun virtajohtoon aiheuttama kompastumisvaara. Aseta virtajohto niin, ettei kukaan voi kompastua siihen. Varmista, etteivät virtapistoke ja virtajohto voi vahingoittua.

 **Tärkeää!** Aineelliset vahingot mahdollisia. Vältä ympäristövaikutuksia, kuten esim. savua, pölyä, tärinää, kemikaaleja, kosteutta, kuumuutta tai suoraa auringonvaloa. Käytä asiakirjasilppuria vain suljetuissa tiloissa ja teknisissä tiedoissa mainituissa sallituissa ympäristöolosuhteissa.

Huomioi seuraavat ohjeet, että asiakirjasilppuri toimii aina odotetulla tavalla.

 Lue käyttöohje ennen käyttöönottoa.

 Pidä pitkät hiukset loitolla asiakirjasilppurista.

 Pidä vaatteiden irto-osat, korut ja muut irralliset esineet loitolla asiakirjasilppurista.

 Pidä solmiot ja kaulahuivit loitolla asiakirjasilppurista.

 Yleinen huomautus mahdollisista vaaroista, jotka on huomioitava erityisesti.

 Älä koskaan laita käsiäsi suoraan syöttöaukkoon.

 Pidä lapset ja lemmikkieläimet loitolla asiakirjasilppurista.

 Älä suihkuta palavaa kaasua asiakirjasilppuriin suuntaan. Älä koskaan käytä paineilmasuihkeita.

 Laita enintään 10 paperiarkkia samanaikaisesti syöttöaukkoon.

 **Huomio!** Teräväreunaisen leikkurin aiheuttama vammutusvaara! Ei saa koskea!

 **Varoitus!** Pidä kehonosat loitolla liikkuvista osista. Laitetta ei ole tarkoitettu lasten käyttöön. Vältä käsien, vaatteiden tai hiusten koskemista syöttöaukkoon. Irrota virtapistoke, jos laite on pitempään käyttämättä. Laitteessa on vaarallisia liikkuvia osia; pidä kehonosat loitolla liikkuvista osista.

 GS-merkki («Geprüfte Sicherheit») tarkoittaa, että tuote vastaa Saksan tuoteturvallisuuksin (ProdSG) vaatimuksia. GS-merkki ilmaisee, että käyttäjän turvallisuus ja terveys ei vaarannu, kun laitetta käytetään sen käyttö-tarkoituksen mukaisesti, eikä myöskään ennakoitavissa olevan vääriinkäytön yhteydessä. Kyseessä on vapaaehtoinen turvallisuusmerkki, jonka myöntää soveltuva tarkastuslaitos.

 Käytä tuotetta vain sisätiloissa.

 Symboli ilmaisee, että tuotteen rakenne vastaa suojausluokkaa I. (Suojajohdinjärjestelmä.) Liitä tuote verkkojohtolla pistorasiaan, jossa on maadoitusliitäntä.

 Älä koskaan käytä paineilmasuihkeita. Ne voivat syttyä ja aiheuttaa vakavia vammoja.

 Ohjaa luottokortit sisään vain vaaka-asennossa.

 Älä syötä laitteeseen isoja nittejä (> 1/4" (6 mm)).

 Älä koskaan laita käsiäsi suoraan syöttöaukkoon.

 Älä aseta nittejä keskelle.

 Älä silppua tarroja.

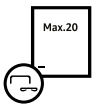

Aseta nidottu puoli vasemmalle tähän.



Poista kaikki isot paperiliittimet.



Älä silppua taitettuja paperiarokkeja.



Kun silppuat paperiliittimiä tai niittejä, niiden avoin puoli ei saa osoittaa kuvassa näkyvään suuntaan.



Älä silppua laminoituja paperiarokkeja/aikakauslehtiä.



Älä silppua paperiklipsejä.



Aseta nidottu puoli oikealle tähän.



Älä silppua sidottuja asiakirjoja.



Voitele tuote kerran kuukaudessa.



Automaattiseen syöttölaitteeseen saa asettaa enintään 20 arkkia paperia, jossa on paperiliittimiä tai niittejä.



Älä silppua avamatonta postia tai kirjeuoria.



Älä silppua enempää kuin ilmoitettu 400 arkin enimmäismäärä.

## Pakkauksen sisällön tarkastaminen

Tarkasta asiakirjasilppurin pakkauksen sisältö ennen kuin otat asiakirjasilppurin käyttöön.

Jos jotain puuttuu tai on vahingoittunut, ei asiakirjasilppuria missään tapauksessa saa ottaa käyttöön. Ota yhteyttä asiakaspalveluumme.

- Asiakirjasilppuri Pro Shredder Auto 400CC/Pro Shredder Auto 400MC jossa suikaleiden keräyssäiliö
- Käyttöohje

## Asiakirjasilppuri yksityiskohtaisesti

Seuraavassa kuvassa asiakirjasilppuri esitetään yksityiskohtaisesti.

1	Kahva yläkannen avaamista varten
2	Päävirtakytkin On/Off (laitteen takana)
3	Manuaalinen syöttö
4	Ohjauspaneeli
5	Keräyssäiliön luukku
6	Tarkistusikkuna
7	Keräyssäiliö
8	Rullat

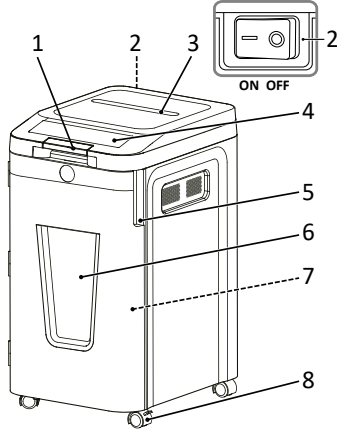

**i** Asiakirjasilppurin ja keräyssäiliön sisällä voi olla silputtujen paperinpaljoja. Se on normaalia. Kaikki HP-asiakirjasilppurit testataan tehtaalla laadun varmistamiseksi.

## Ohjauspaneeli

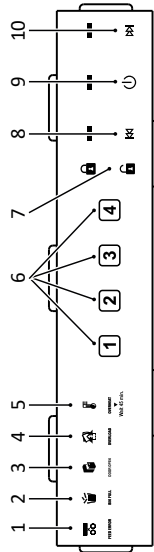

1	FEED ERROR - syöttövirhe
2	BIN FULL - keräyssäiliö täynnä
3	DOOR OPEN - luukku auki
4	OVERLOAD - ylikuormitus
5	OVERHEAT - ylikuumeneminen
6	Nelinumeroinen koodi
7	Turvalukitus
8	Käyttö taaksepäin
9	Virtakytkin
10	Käyttö eteenpäin

## Asiakirjasilppurin asettaminen paikalleen ja käyttöön ottaminen

Asiakirjasilppuri toimii vain keräyssäiliön kanssa. Älä aseta asiakirjasilppuria lämmönlähteiden tai veden lähelle ja varmista, että laitteen ja seinän väliin jää vähintään 10 cm tilaa. Näin asiakirjasilppurin jäähdytys toimii riittävästi.

- 1 Aseta asiakirjasilppuri tukevasti tasaiselle, vaakasuoralle pinnalle ja helposti ulottuvilla olevan pistorasian lähelle.
- 2 Avaa keräyssäiliön luukku.

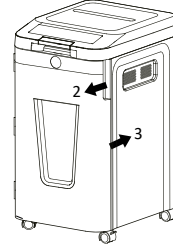

- 3 Työnnä keräyssäiliö laitteeseen. Jos keräyssäiliön luukku ei ole kunnolla kiinni, asiakirjasilppuri ei toimi. Keräyssäiliön luukku aktivoi turvakytimen, joka mahdollistaa asiakirjasilppurin toiminnan.
- 4 Sulje keräyssäiliön luukku.
- 5 Liitä virtapistoke pistorasiaan.



Käytä ainoastaan toimitukseen sisältyvää virtajohtoa.

- 6 Kytke laite päälle kytkemällä laitteen takana oleva **päävirtakytkin** päälle (On).
- 7 Kytke ohjauspaneelin **virtakytkin** päälle.
  - Tilan merkkivalo palaa sinisenä.
  - Asiakirjasilppuri on otettu käyttöön.

## Asiakirjasilppurin käyttö

Asiakirjasilppuri silppuaa automaattisesti. Asiakirjasilppuria käytetään laitteen päällä olevilla hallintapainikkeilla.

	<b>Virtakytkin</b> <b>Kytkin päällä:</b> Tilan merkkivalo palaa sinisenä. Tällä asetuksella voit käynnistää asiakirjasilppurin. Kun paperi on kulkenut läpi, asiakirjasilppuri pysähtyy automaattisesti. <b>Kytkin pois:</b> Tällä asetuksella kytetään asiakirjasilppurin kaikki toiminnot pois päältä. Turvallisuussyistä suosittelemme, että asiakirjasilppuri jätetään <b>pois</b> -asentoon, kun sitä ei käytetä. Tilan sininen merkkivalo sammuu.
	Voit poistaa paperitukoksen käyttämällä <b>taaksepäin</b> -painiketta. Voit poistaa silppuamattoman paperin leikkurista. <b>TÄRKEÄÄ:</b> Älä koskaan yritä poistaa paperitukosta taaksepäin-painikkeella, ennen kuin olet tyhjentänyt keräyssäiliön.
	Voit kytkeä asiakirjasilppurin manuaalisesti leikkaustilaan <b>eteenpäin</b> -painikkeella poistaaksesi paperitukoksen ja paperin leikkurista.
	Turvalukitus ei ole aktiivinen: symbolissa palaa sininen valo.
	Turvalukitus on aktiivinen: symbolissa palaa punainen valo.

**i** Huomioi suurin sallittu leikkausteho ja muut **teknisissä tiedoissa** olevat eritelmat.

## Materiaalin silppuamisen manuaalisesti

### Tärkeää!

Materiaaliruuhekasta aiheutuvat aineelliset vahingot! Huomioi manuaalisen syöttöaukon suurin sallittu leikkausteho. On suositeltavaa syöttää enintään 10 arkkia kerralla.

### Automaattinen suunnanvaihto:

Jos asiakirjasilppuri havaitsee ylikuormituksen, moottori pysähtyy välittömästi ja heittää paperin ulos ennen varsinaisen silppuamisen aloittamista.

- 1 Ohjaa silputtava materiaali manuaalisen syöttöaukon keskelle.
  - Manuaalisen syöttöaukon sisäänvetomekanismi vetää materiaalin automaattisesti sisään, silppuaa sen ja pysähtyy, kun materiaalia ei enää syötetä.

Harvinaisissa tapauksissa anturit eivät tunnista sisään syötettyä materiaalia.

- 2 Paina **eteenpäin**-painiketta ja pidä se painettuna.
  - Materiaalia syötetään sisään ja silputaan manuaalisesti.

- 3 Päästä **eteenpäin**-painike irti.

Manuaalisen syöttölaitteen käyttöaika on 30 minuuttia.

## Materiaalinen silppuaminen automaattisella syötöllä

- 1 Pidä kiinni kahvasta, jossa on merkintä **LIFT**, ja käännä sitä ylöspäin. Yläkansi aukeaa automaattisesti.

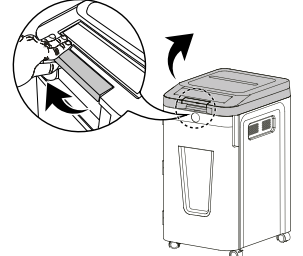

- 2 Aseta automaattiseen syöttölaitteeseen enintään 400 paperiarokkeja.

400

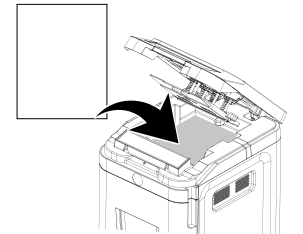

**i** Automaattiseen syöttölaitteeseen saa asettaa enintään 20 arkkia paperia, jossa on paperiliittimiä tai niittejä.

- 3 Syötettävä paperi on asetettava oranssin merkin alapuolelle, eikä se saa ylittää sitä.

- 4 Käännä yläkansi alas, kunnes se napsahtaa paikalleen.

### Tärkeää!

Älä avaa yläkantta asiakirjasilppurin toiminnan aikana.

**i** Voit aktivoida turvalukituksen.

- Materiaali silppuuntuu automaattisesti.

- Laite pysähtyy, kun automaattisessa syöttölaitteessa ei ole enää materiaalia.

**i** Automaattisen syöttölaitteen käyttöaika on 240 minuuttia.

**i** **Auto Power-Sleep** -energiänsäästötoiminnon ansiosta asiakirjasilppuri sammuu automaattisesti noin 20 minuutin kuluttua, kun sitä ei käytetä.

## Turvalukitus

**1** Automaattisessa syöttölaitteessa tapahtuvan silppuamisen aikana voit syöttää minkä tahansa nelinumeroisen koodin.

- Yläkansi lukkiutuu. Lukko-symboli on kiinni ja siinä palaa punainen valo.

**2** Syötä sama nelinumeroinen koodi.

- Yläkannen lukitus aukeaa. Lukkosymboli on auki ja siinä palaa sininen valo.

**i** Yläkannen lukitus aukeaa automaattisesti, kun silppuaminen on päättynyt tai kun asiakirjasilppuri on ollut poissa käytöstä 30 minuutin ajan ja paperilokerossa on edelleen asiakirjoja tai kun silppuamisen aikana tapahtuu virhe.

## CD-/DVD- ja luottokorttisilppuri

Asiakirjasilppurissa on CD-/DVD- ja luottokorttisilppuri.

**1** Pidä kiinni kahvasta, jossa on merkintä **LIFT**, ja käännä sitä ylöspäin. Yläkansi aukeaa automaattisesti.

**2** Syötä luottokortit tai CD-/DVD-levyt vaakasunnassa CD-/DVD-/luottokorttiaukon keskelle.

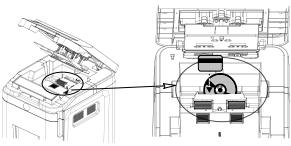

### Huomio!

Älä koskaan syötä kerrallaan useampaa kuin yhtä CD-/DVD-levyä tai luottokorttia.

**3** Käännä yläkansi alas, kunnes se napsahtaa paikalleen. Silppuaminen alkaa ja materiaali jaetaan neljään osaan.

- Asiakirjasilppuri pysähtyy, kun koko tietoväline tai luottokortti on tuhoutunut.

## Asiakirjasilppurin kytkeminen pois päältä

Kytke asiakirjasilppuri pois päältä, kun et enää tarvitse asiakirjasilppuria.

**1** Kytke ohjauspaneelin **virtakytkin** pois päältä.

- Tilan sininen merkkivalo sammuu.

**2** Kytke **päävirtakytkin** pois päältä (**Off**).

- Asiakirjasilppuri on kytketty pois päältä.

**i** Vedä virtapistoke irti pistorasiasta, kun asiakirjasilppuria ei aiota käyttää pitkään aikaan.

## Häiriöiden esiintyessä

Seuraavat ohjeet auttavat, kun esiintyy toimintahäiriöitä.

### Ylikuumentumissuoja



#### OVERHEAT

Merkkivalo **OVERHEAT** palaa punaisena. Asiakirjasilppurin käyttöaika on ylittynyt ja se on silppunnut yli enimmäiskäyttöajan. Asiakirjasilppuri on ylikuumentunut ja sammuu automaattisesti.

**1** Odota vähintään 45 minuuttia, kunnes asiakirjasilppuri on jäähtynyt. Huomioi vähimmäisetäisyys seinään ja **tekni-sissä tiedoissa** olevat jatkuva käyttöä koskevat tiedot.

- Jäähtymisvaiheen jälkeen **virtakytkimen** merkkivalo palaa sinisenä ja silppuaminen jatkuu.

### Ylikuormitusuoja



Merkkivalo **OVERLOAD** palaa punaisena. Olet syöttänyt enemmän materiaalia kuin **tekni-sissä tiedoissa** on ilmoitettu.

**OVERLOAD** Asiakirjasilppuri käynnistää automaattisesti 5 sekuntia kestävä liikkeen **taaksepäin**.

**1** Paina **taaksepäin**-painiketta.

**2** Vedä materiaali ulos asiakirjasilppurista.

- Paperitukos on poistettu.

**3** Vähennä arkkien määrää.

### Luukku auki



Merkkivalo **DOOR OPEN** palaa punaisena. Keräyssäiliön luukku tai yläkansi ei ole kunnolla kiinni. Ulosvedettävällä keräyssäiliöllä varustetuissa asiakirjasilppureis-

sa on turvakatkaisu, kun keräyssäiliön luukku avataan.

**1** Työnnä keräyssäiliö laitteeseen, kunnes se lukkiutuu.

**2** Sulje keräyssäiliön luukku.

**3** Käännä yläkansi alas, kunnes se napsahtaa paikalleen.

- Punainen merkkivalo **DOOR OPEN** sammuu. Asiakirjasilppuri on käyttövalmis.

### Keräyssäiliö täynnä



Merkkivalo **BIN FULL** palaa punaisena. Keräyssäiliö on täynnä ja se on tyhjennettävä.

#### BIN FULL

**1** Tyhjennä keräyssäiliö (katso **Keräyssäiliön tyhjennys**).

- Keräyssäiliö on tyhjennetty. Punainen merkkivalo **BIN FULL** sammuu.

### Syöttövirhe



Merkkivalo **FEED ERROR** palaa punaisena. Paperilokerossa oleva paperi ei siirry syöttölaitteisiin.

#### FEED ERROR

**1** Avaa yläkansi.

**2** Varmista, että paperi on taitettu auki ja asetettu oikein.

**3** Käännä yläkansi alas, kunnes se napsahtaa paikalleen.

- Asiakirjasilppuri on käyttövalmis. Punainen merkkivalo **FEED ERROR** sammuu.

## Vaikea paperitukos manuaalisessa syötössä

**1** Kytke ohjauspaneelin **virtakytkin** pois päältä.

**2** Kytke **päävirtakytkin** pois päältä (**Off**).

**3** Vedä virtapistoke irti pistorasiasta.

**4** Odota vähintään 45 minuuttia, kunnes lämpöylikuormitusuoja on palautunut.

**5** Liitä virtapistoke pistorasiaan.

**6** Kytke laite päälle kytkemällä **päävirta-kytkin** päälle (**On**).

**7** Kytke ohjauspaneelin **virtakytkin** päälle.

**8** Paina **taaksepäin**-painiketta.

**9** Vedä materiaali ulos asiakirjasilppurista.

- Paperitukos on poistettu.

**i** Kun materiaali on poistettu asiakirjasilppurista, leikkuri liikkuu vielä 3 sekunnin ajan puhdistukseen itsensä. Odota, kunnes asiakirjasilppuri on jälleen pysähtynyt ja tilanäyttö palaa sinisenä.

## Leikkurin voitelemine

Voitele asiakirjasilppurin leikkuri säännöllisin väliajoin asiakirjasilppurin eliniän pidentämiseksi.

**i** HP:lla on saatavana erikoisöljyä ja öljypaperia tätä tarkoitusta varten.



### Tärkeää!

Väärän öljyn käyttämisestä aiheutuvat aineelliset vahingot! Älä käytä suihkuttavia öljyjä. Käytä vain asiakirjasilppuria varten tarkoitettua erikoisöljyä. Leikkuri voidaan voidella eri tavoin.

### Leikkurin voitelu

Voitele leikkuri kerran kuukaudessa asiakirjasilppureille tarkoitettua erikoisöljyllä (ei sisällä toimitukseen).

**1** Kytke asiakirjasilppuri pois päältä (katso **Asiakirjasilppurin kytkeminen pois päältä**).

**2** Pidä kiinni kahvasta, jossa on merkintä **LIFT**, ja käännä sitä ylöspäin. Yläkansi aukeaa automaattisesti.

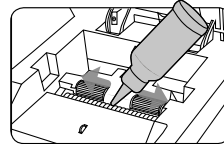

**3** Voitele leikkuri (katso kuva).



### Huomio!

Älä koskaan käytä maaöljypohjaisia öljyjä tai voiteluaineita tai syttyviä öljyjä ja voiteluaineita laitteessa tai sen läheisyydessä, sillä jotkin öljyt voivat syttyä palamaan ja aiheuttaa vakavia vammoja.

**4** Odota 30 minuuttia. Kytke asiakirjasilppuri päälle (katso **Asiakirjasilppurin asettaminen paikalleen ja käyttöön ottaminen**).

**5** Paina **taaksepäin**-painiketta 3 - 5 sekuntia.

- Leikkuri on voideltu

**i** Tämä menettely edistää terien toimivuutta monien vuosien ajan.

## Voitelemine öljypapereilla

**1** Syötä öljypaperi (ei sisällä toimitukseen) manuaaliseen syöttölaitteeseen. Keräyssäiliön täyttötaso voidaan tarkistaa tarkistusikkunasta.

## Keräyssäiliön tyhjennys

Anturi valvoo keräyssäiliön täyttötasoa. Kun täyttöaste on korkea, merkkivalo **BIN FULL** palaa punaisena. Asiakirjasilppurin leikkuri pysähtyy ja keräyssäiliö on tyhjennettävä. Keräyssäiliön täyttötaso voidaan tarkistaa tarkistusikkunasta.



### Huomio!

Tyhjennä keräyssäiliö, ennen kuin se täyttyy kokonaan. Materiaali voi joutua vedetyksi takaisin silppuriin ja aiheuttaa tukoksen.

**1** Kytke asiakirjasilppuri pois päältä (katso **Asiakirjasilppurin kytkeminen pois päältä**).

**2** Vedä virtapistoke irti pistorasiasta.

**3** Avaa keräyssäiliön luukku.

**4** Vedä keräyssäiliö ulos laitteesta.

**5** Tyhjennä keräyssäiliö.

**6** Työnnä keräyssäiliö laitteeseen.

**7** Sulje keräyssäiliön luukku.

- Keräyssäiliö on tyhjennetty.

## Materiaalijäänteiden poistaminen

Jos asiakirjasilppuri ei enää silppua materiaalia odotetulla tavalla, poista materiaali-jäänteet leikkurista.

**1** Paina **taaksepäin**-painiketta ja pidä se painettuna. Leikkuri liikkuu vastasuuntaan ja leikkuriin jäänyt materiaali vapautuu.

**2** Päästä **taaksepäin**-painike irti.

**3** Kytke asiakirjasilppuri pois päältä (katso **Asiakirjasilppurin kytkeminen pois päältä**).

**4** Vedä virtapistoke irti pistorasiasta.

### Huomio!

Teräväreunaisen leikkurin aiheuttama vammautumisvaara! Ole erityisen varovainen poistaessasi materiaali-jäänteitä.

**5** Poista materiaali-jäänteet varovaisesti leikkurista sopivalla kärjellisellä esineellä.

## Asiakirjasilppurin puhdistaminen

Puhdista asiakirjasilppuri säännöllisin väliajoin.

### Huomio!

Pistoliekeistä aiheutuva vammautumisvaara! Paineilmasuihkeita käytettäessä voi esiintyä pistoliekejä. Älä koskaan käytä paineilmasuihkeita.



**1** Kytke asiakirjasilppuri pois päältä (katso **Asiakirjasilppurin kytkeminen pois päältä**).

**2** Vedä virtapistoke irti pistorasiasta.

**3** Puhdista kotolon pinnat pehmeällä, kuivalla ja nukkaamattomalla pyyhkeellä. Älä käytä paineilmasuihkeita, puhdistus- tai liuotinaiteita.

## Tekniset tiedot

Malli	Pro Shredder Auto 400CC	Pro Shredder Auto 400MC
Mitat (mm)	L: 400 P: 500 K: 764	L: 400 P: 500 K: 764
Turvallisuusluokka DIN 66399-2:n mukaan	P-4	P-5
Leikattavan materiaalin koko (paksuus × leveys, mm)	4 × 12	2 × 12
Manuaalisen syöttölaitteen leikkausteho (arkkia)	10	10
Automaattisen syöttölaitteen leikkausteho (arkkia)	400	400
Työleveys (mm)	240	240

Virransyöttö	220 - 240 V~, 50 Hz, 1,5 A, 345 W	220 - 240 V~, 50 Hz, 1,8 A, 414 W
Maks. ympäristön lämpötila [°C]	35	35
Keräyssäiliön tilavuus (l)	53	53
Paino (kg)	23,4	25,6
Äänenvoimakkuus (dB)	60	60
Manuaalinen syöttölaite: jatkuva käyttö (min) / jäähtymisaika (min)	30 / 45	30 / 45
Automaattinen syöttölaite: jatkuva käyttö (min) / jäähtymisaika (min)	240 / 45	240 / 45
Työnopeus (m/min)	1,8	1,8
Leikkaustapa	Ristiinleikkaus	Mikroleikkaus

Vakuutamme, että nämä laitteet täyttävät asiakirjoja hävitettäessä standardin DIN 66399 mukaisen turvallisuustason P-4 ja P-5 vaatimukset.

**P-4:** Suositellaan tietovälineille, jotka sisältävät erityisen arkoja ja luottamuksellisia tietoja. Silppukoko ≤ 160 mm<sup>2</sup> ja säännölliselle silpulle: suikaleveys ≤ 6 mm (esim. silppu 4 x 40 mm).

**P-5:** Suositellaan luottamuksellisia tietoja sisältäville tietovälineille. Silppukoko ≤ 30 mm<sup>2</sup> ja säännölliselle silpulle: suikaleveys ≤ 2 mm (esim. silppu 2 x 15 mm).

## Hävittäminen

 Ota selvää mahdollisuuksista ottaa käytettyjä laitteita takaisin maksutta jälleenmyyjästäsi.

 Viereinen symboli tarkoittaa, että käytetyt sähkö- ja elektroniikkalaitteet on lain mukaan hävitettävä erillään kotitalousjätteistä. Toimita laite paikalliseen jätteenkäsittelypaikkaan hävitettäväksi.

 Noudata jätteiden erottelussa pakkausmateriaalien merkintöjä. Ne on merkitty lyhenteillä (b) ja numeroilla (a), jotka tarkoittavat seuraavaa: 1-7: muovit / 20-22: paperi ja pahvi / 80-98: materiaaliyhdistelmät.

 Hävitä pakkausmateriaalit paikallisten määräysten mukaisesti.

 Pakkaukset on valmistettu ympäristöystävällisistä materiaaleista, jotka voit hävittää paikallisissa kierrätyspisteissä. Tiedustelee kuntasi viranomaisilta oikeista hävitysmahdollisuuksista.

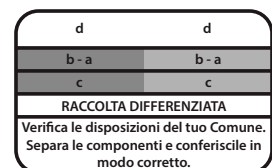

Logo on voimassa vain Italiassa.

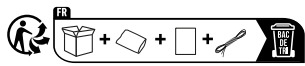

Triman-logo on voimassa vain Ranskassa.

## Varastointia koskevia ohjeita

Asiakirjasilppuria on käytön jälkeen varastoitava turvallisella tavalla. Huomioi seuraavat ohjeet:

- Varastoi asiakirjasilppuria
- vain alkuperäisessä pakkauksessa
  - kuivassa, puhtaassa paikassa
  - vain jäähtyneenä

## Takuu

Arvoisa asiakas, kiitos, että olet päättänyt hankkia tämän tuotteen.

Jos se ei toimi odotetulla tavalla tai jos se on viallinen, ota yhteyttä siihen jälleenmyyjään, jolta laite on ostettu.

## Vaatimustenmukaisuusvaikutus

 Laitteessa oleva CE-merkki vahvistaa vaatimustenmukaisuuden.

Vaatimustenmukaisuusvaikutus löytyy osoitteesta [www.hp.com/officeequipment](http://www.hp.com/officeequipment).

 Laitteessa oleva UKCA-merkki vahvistaa vaatimustenmukaisuuden.

Vaatimustenmukaisuusvaikutus löytyy osoitteesta [www.hp.com/officeequipment](http://www.hp.com/officeequipment).

## Valmistaja

G0 Europe GmbH  
Zum Kraftwerk 1  
D-45527 Hattingen  
Saksa  
[www.go-europe.com](http://www.go-europe.com)  
[www.hp.com/officeequipment](http://www.hp.com/officeequipment)

## FR Destructeur de documents

### Lire le mode d'emploi

 Veuillez lire attentivement ce mode d'emploi et respecter les consignes lorsque vous manipulez le destructeur de documents. Conservez le mode d'emploi pour pouvoir vous y référer ultérieurement.

### Utilisation conforme à l'usage prévu

Votre destructeur de documents est destiné au broyage de papier, de CDs/DVDs et de cartes de crédit. Il n'est conçu que pour un usage strictement domestique dans des espaces clos. Toute autre forme d'utilisation n'est pas conforme à l'usage prévu. Il est interdit d'y apporter de son propre gré des modifications et des transformations : celles-ci entraînent la perte de garantie.

### Respecter les consignes de sécurité

Veuillez lire les consignes de sécurité et en tenir compte pour vous protéger, ainsi que pour respecter l'environnement.

 **Avertissement !** Risque de blessure dû au mécanisme d'introduction ! Des objets non attachés peuvent se prendre dans la fente et provoquer des blessures. N'approchez pas doigts, cheveux, écharpes, cravates, bijoux, etc. de la fente d'insertion.



## Avertissement !

Danger de mort par électrocution. Une manipulation incorrecte du destructeur de documents peut entraîner une électrocution. Il est interdit d'y apporter de son propre gré des modifications et des transformations. Ne le faites pas fonctionner avec un câble d'alimentation défectueux. Déconnectez-le immédiatement en cas d'endommagements ou de fonctionnement incorrect et retirez la fiche de secteur de la prise de courant. Faites effectuer les réparations uniquement par du personnel spécialisé et qualifié. Placez le destructeur de documents à proximité d'une prise de courant facilement accessible pour pouvoir le couper rapidement du réseau en cas d'urgence. Ne jamais le toucher avec des mains humides. Éviter tout contact avec de l'eau. Retirez toujours la fiche de secteur quand vous ne vous servez pas de l'appareil. N'utilisez que le câble d'alimentation fourni.



## Avertissement !

Risque d'étouffement lié à des petits objets, des films d'emballage ou de protection ! Les enfants peuvent les avaler. Tenir l'appareil et son emballage hors de portée des enfants.



## Avertissement !

Cet appareil peut être utilisé par des enfants à partir de 8 ans et des personnes présentant une diminution de leurs aptitudes physiques, sensorielles ou mentales ou un manque d'expérience et/ou de connaissances si elles sont sous surveillance ou si on leur a enseigné l'utilisation sûre de l'appareil et si elles ont compris les dangers résultant de ce dernier. Ne laissez pas les enfants jouer avec l'appareil. Les enfants sans surveillance ne doivent pas nettoyer ou effectuer l'entretien de l'appareil.



## Prudence !

Risque de trébucher à cause d'un câble posé de manière incorrecte. Poser celui-ci de sorte que personne ne puisse trébucher à cause de lui. Assurez-vous que la fiche et le câble ne puissent pas être endommagés.





## Important !

Domage matériel éventuel. Éviter les impacts environnementaux tels que fumée, poussière, vibrations, produits chimiques, humidité, grande chaleur ou ensoleillement direct. N'utilisez le destructeur de documents qu'à l'intérieur et dans les conditions ambiantes tolérées mentionnées dans les **Données techniques**.

Les informations suivantes vous aident à ce que le destructeur de documents fonctionne toujours comme vous le voulez.

 Veuillez lire entièrement le mode d'emploi avant d'utiliser l'appareil.

 N'approchez pas des cheveux longs du destructeur de documents.

 N'approchez pas du destructeur des parties de vêtement volantes, des bijoux ou autres objets non attachés.

 N'approchez pas cravates et écharpes du destructeur de documents.

 Remarque générale sur des risques éventuels nécessitant votre attention particulière.



N'introduisez jamais vos doigts dans la fente d'insertion.



Tenez-le hors de portée des enfants et des animaux domestiques.



Ne vaporisez pas de gaz combustibles dans sa direction. N'utilisez jamais de sprays à air comprimé.



Introduisez au maximum 10 feuilles en même temps dans la fente d'insertion.



## Prudence !

Risque de blessure dû au bloc de coupe à arêtes vives ! Ne pas toucher !



## Avertissement ! Tenez les parties corporelles à l'écart des éléments mobiles.

L'appareil n'est pas destiné à être utilisé par des enfants. Évitez tout contact de la fente d'insertion avec les mains, les vêtements ou les cheveux. Retirez la fiche de secteur si vous n'utilisez pas l'appareil pendant une période prolongée. Des éléments mobiles dangereux se trouvent dans cet appareil ; tenez les parties corporelles éloignées de ceux-ci.



Le label « sécurité contrôlée » (marquage GS) certifie que ce produit répond aux exigences de la loi allemande sur la sécurité des produits (ProdSG). Le marquage GS indique que la sécurité et la santé de l'utilisateur ne sont pas mises en danger lorsque le produit est utilisé conformément à l'usage prévu et en cas d'utilisation incorrecte prévisible. Il s'agit d'un marquage de sécurité non obligatoire émis par le contrôle technique de Rhénanie (TÜV Rheinland).



N'utilisez-le produit que dans des espaces intérieurs.



Ce symbole indique que la conception du produit correspond à la classe de protection I. (Raccordement à la terre). Raccordez le produit à une prise de courant avec raccordement à la terre par un câble d'alimentation.



N'utilisez jamais de sprays à air comprimé. Ceux-ci peuvent s'enflammer et provoquer de graves blessures.



N'introduisez les cartes de crédit qu'horizontalement.



N'introduisez aucune agrafe pour support épais (> 1/4"(6mm)).



N'introduisez jamais vos doigts dans la fente d'insertion.





Ne placez pas les agrafes au centre.



Ne broyez pas d'autocollants.



Placez le côté de l'agrafe ici à gauche.



Retirez toutes les gros trombones.



Ne broyez pas de feuilles pliées.



Lors du broyage de trombones ou d'agrafes, le côté ouvert ne doit pas montrer dans le sens indiqué.



Ne broyez pas de feuilles plastifiées/de magazines.



Ne broyez pas d'agrafes pour classeur.



Placez le côté de l'agrafe ici à droite.



Ne broyez pas de documents reliés.



Graissez le produit tous les mois.



Vous pouvez introduire au maximum 20 feuilles de papier munies de trombones et d'agrafes dans la fente d'insertion automatique.



Ne broyez pas du courrier/des enveloppes non ouvert-es.



Ne broyez pas plus de feuilles que la capacité maximale indiquée, à savoir 400.

## Contrôler le contenu du coffret

Contrôlez le contenu de l'emballage de votre destructeur de documents avant de faire fonctionner ce dernier.

N'utilisez en aucun cas l'appareil si une pièce manque ou est endommagée. Veuillez vous adresser à notre service après-vente.

- Destructeur de documents Pro Shredder Auto 400CC/Pro Shredder Auto 400MC avec corbeille pour réception des particules
- Mode d'emploi

## Votre destructeur de documents en détail

La figure suivante représente votre destructeur de documents dans le détail.

1	Poignée pour l'ouverture du couvercle supérieur
2	Interrupteur d'alimentation principal On/Off (à l'arrière de l'appareil)
3	Introduction manuelle
4	Tableau utilisateur
5	Porte de la corbeille
6	Fenêtre de contrôle
7	Corbeille
8	Roulettes

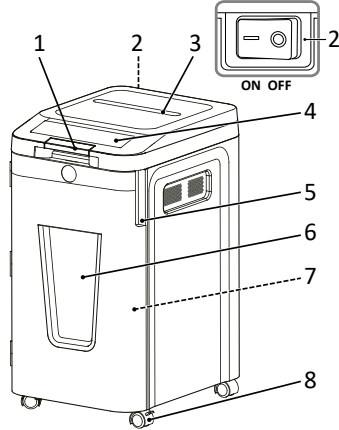

Des morceaux de papier déchiquetés peuvent se trouver à l'intérieur du destructeur de documents et de la corbeille. Ceci est normal. Afin de garantir leur qualité, tous les destructeurs de documents HP sont soumis à des essais en usine.

## Tableau utilisateur

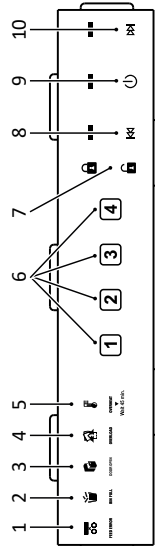

1	FEED ERROR - Erreur insertion
2	BIN FULL - Corbeille pleine
3	DOOR OPEN - Porte ouverte
4	OVERLOAD - Surcharge
5	OVERHEAT - Surchauffe
6	Code à 4 chiffres
7	Blocage de sécurité
8	Marche arrière
9	Bouton Marche/Arrêt
10	Marche avant

## Positionnement et mise en service du destructeur de documents

Votre destructeur de documents fonctionne uniquement avec la corbeille. Ne posez pas le destructeur de documents à proximité d'une source de chaleur ou d'eau et maintenez une distance de 10 cm minimum par rapport au mur, ce qui lui permet un refroidissement suffisant.

- 1 Posez le destructeur de documents de façon stable sur une surface horizontale plane et à proximité d'une prise de courant facilement accessible.
- 2 Ouvrez la porte de la corbeille.

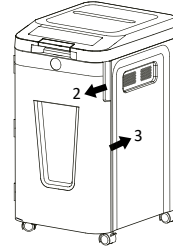

- 3 Poussez le bac dans l'appareil. Si la porte de la corbeille n'est pas fermée correctement, le destructeur ne peut pas fonctionner. La porte de la corbeille active un contact de sécurité à l'ouverture permettant le fonctionnement de destructeur de documents.
- 4 Fermez la porte de la corbeille.
- 5 Introduisez la fiche de secteur dans une prise de courant.



N'utilisez que le câble d'alimentation fourni.

- 6 Branchez l'appareil en mettant l'inter-rup-tueur d'alimentation principal situé à l'arrière sous tension(On).
- 7 Branchez le bouton Marche/Arrêt sur le tableau utilisateur.
  - La LED d'état est de couleur bleue.
  - Vous avez mis votre destructeur de documents en service.

## Comment utiliser le destructeur de documents

Le destructeur de documents fonctionne avec destruction automatique. Vous pouvez utiliser l'appareil en appuyant sur les touches situées sur le dessus.



### Bouton Marche/Arrêt

**Bouton Marche** : la LED d'état est de couleur bleue. Ce réglage vous permet de démarrer le destructeur de documents. Lorsque le papier est complètement passé, le destructeur s'arrête automatiquement.

**Bouton Arrêt** : ce réglage vous permet de débrancher toutes les fonctions du destructeur. Pour des raisons de sécurité nous conseillons de laisser ce dernier en position **Arrêt** quand vous ne l'utilisez pas. La LED d'état bleue s'éteint.



La touche **Marche arrière** vous permet d'éliminer un bourrage de papier. Vous pouvez libérer les blocs de coupe de papier non broyé. **IMPORTANT** : N'essayez jamais d'éliminer un bourrage de papier avec la touche Marche arrière avant d'avoir vidé la corbeille.



La touche **Marche avant** vous permet de commuter à la main le destructeur de documents sur le mode coupe pour éliminer un bourrage de papier et libérer les blocs de coupe de papier.



Blocage de sécurité inactif : le symbole est de couleur bleue.



Blocage de sécurité actif : le symbole est de couleur rouge.

Respectez la capacité de coupe maximale autorisée et les autres spécifications mentionnées dans les **Données techniques**.

## Broyage manuel du support

### Important !

Domage matériel en cas de bourrage du support ! Veuillez respecter la capacité de coupe maximale de l'insertion manuelle. Nous conseillons d'introduire un maximum de 10 feuilles par passage.

### Technologie Auto-Reverse :

Lorsque le destructeur de documents identifie une surcapacité, le moteur s'arrête immédiatement et éjecte le papier avant que le processus de destruction véritable ne commence.

- 1 Introduisez le support à broyer au centre de l'insertion manuelle.
  - Celle-ci s'empare automatiquement du support, le déchiquette et s'arrête quand vous n'introduisez plus de support.

Dans de rares cas, les capteurs ne détectent pas le support inséré.

- 2 Appuyez assez longuement sur la touche **Marche avant**.
  - Le support est happé manuellement et broyé.

- 3 Relâchez la touche **Marche avant**. Le cycle de fonctionnement de l'insertion manuelle est de 30 minutes.

## Broyer le support à l'aide de l'insertion automatique

- 1 Saisissez la poignée portant la mention **LIFT** et relevez-la brièvement. Le couvercle supérieur s'ouvre automatiquement.

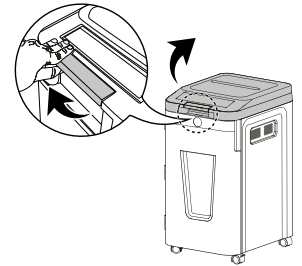

- 2 Introduisez jusqu'à 400 feuilles de papier.

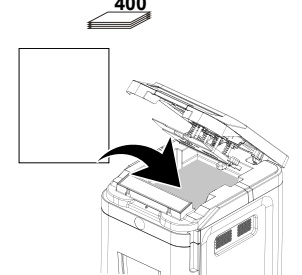

Vous pouvez introduire au maximum 20 feuilles de papier munies de trombones et d'agrafes dans la fente d'insertion automatique.

**3** Le papier inséré doit être en-dessous du repère orange et ne doit pas le dépasser.

**4** Fermez le couvercle supérieur jusqu'à ce qu'il s'enclenche de manière audible.



### Important !

N'ouvrez pas le couvercle pendant que le destructeur broie les documents.

**i** Vous pouvez activer le blocage de sécurité.

→ Le document est détruit automatiquement.

→ L'appareil s'arrête quand il n'y a plus de support dans l'insertion automatique.

**i** Le cycle de fonctionnement de l'insertion automatique est de 240 minutes.

**i** Grâce à sa fonction économie d'énergie **Auto Power-Sleep**, le destructeur se débranche automatiquement au bout d'env. 20 minutes s'il n'est pas utilisé.

### Blocage de sécurité

**1** Pendant le broyage en insertion automatique, il vous est possible d'entrer un code quelconque à 4 chiffres.

→ Le couvercle supérieur est verrouillé. Le symbole du cadenas est fermé et de couleur rouge.

**2** Entrez le même code à 4 chiffres.

→ Le couvercle supérieur est déverrouillé. Le symbole du cadenas est ouvert et de couleur bleue.

**i** Le couvercle supérieur se déverrouille automatiquement lorsque la destruction est terminée ou si le destructeur est inactif pendant 30 minutes et si du support se trouve encore dans le compartiment papier, ou bien si une erreur apparaît pendant la destruction.

### Destructeur de CDs/DVDs et de cartes de crédit

Le destructeur de documents dispose d'un destructeur de CDs/DVDs.

**1** Saisissez la poignée portant la mention **LIFT** et relevez-la brièvement. Le couvercle supérieur s'ouvre automatiquement.

**2** Introduisez les cartes de crédit ou les CDs/DVDs horizontalement et au centre de la fente prévue à cet effet.

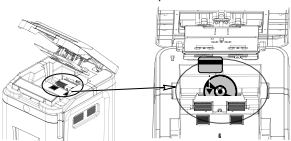

### Prudence !

N'introduisez jamais plus d'un CD/DVD ou d'une carte de crédit à la fois.

**3** Fermez le couvercle supérieur jusqu'à ce qu'il s'enclenche de manière audible. La destruction commence et sépare le support en 4 parties.

→ Le destructeur de documents s'arrête quand tout le support ou toute la carte de crédit a été broyé(e).

### Débrancher le destructeur de documents

Débranchez le destructeur de documents si vous n'en n'avez plus besoin.

**1** Branchez le bouton **Marche/Arrêt** sur le tableau utilisateur.

→ La LED d'état bleue s'éteint.

**2** Débranchez l'**interrupteur d'alimentation principal (Off)**.

→ Vous avez débranché le destructeur.

**i** Retirez la fiche de secteur de la prise de courant si vous n'utilisez pas l'appareil pendant une période prolongée.

### Si quelque chose ne fonctionne pas

Les informations suivantes vous aident lorsque quelque chose ne fonctionne pas comme vous le voulez.

#### Protection thermique



#### OVERHEAT

La LED d'état **OVERHEAT** est de couleur rouge. Le destructeur de documents a dépassé la durée de fonctionnement et a broyé au-delà de sa durée maximale. Le destructeur de documents est surchauffé et se débranche automatiquement.

**1** Attendez 45 minutes que le destructeur ait refroidi. Tenez compte de la distance minimum par rapport au mur, ainsi que les informations concernant le fonctionnement permanent mentionnées dans les **données techniques**.

→ Après la phase de refroidissement, la LED d'état **Bouton Marche/Arrêt** est de couleur bleue et le broyage continue.

#### Protection contre une surcharge



#### OVERLOAD

La LED d'état **OVERLOAD** est de couleur rouge. Vous avez inséré une quantité plus importante de support qu'indiquée dans les **Données techniques**. Le destructeur de documents démarre la **marche arrière** automatique pour une durée de 5 secondes.

**1** Appuyez sur la touche **Marche arrière**.

**2** Retirez le support du destructeur de documents.

→ Vous avez supprimé le bourrage.

**3** Réduisez le nombre de feuilles.

#### Porte ouverte



#### DOOR OPEN

La LED d'état **DOOR OPEN** est de couleur rouge. La porte de la corbeille ou le couvercle supérieur n'est pas fermée/fermé correctement. Les destructeurs de documents dotés d'une corbeille coulissante disposent d'une interruption de sécurité lorsque vous ouvrez celle-ci.

**1** Poussez la corbeille dans l'appareil jusqu'à ce qu'elle s'enclenche.

**2** Fermez la porte de la corbeille.

**3** Fermez le couvercle supérieur jusqu'à ce qu'il s'enclenche de manière audible.

→ La LED d'état rouge **DOOR OPEN** s'éteint. Le destructeur de documents est prêt à fonctionner.

#### Corbeille pleine



#### BIN FULL

**1** Videz la corbeille (cf. **Vider la corbeille**).

→ Vous avez vidé la corbeille. La LED d'état rouge **BIN FULL** s'éteint.

### Erreur insertion



#### FEED ERROR

La LED d'état **FEED ERROR** est de couleur rouge. Le papier dans son compartiment n'est pas identifié par les rouleaux d'alimentation.

**1** Ouvrez le couvercle supérieur.

**2** Assurez-vous que le papier est bien lisse et correctement inséré.

**3** Fermez le couvercle supérieur jusqu'à ce qu'il s'enclenche de manière audible.

→ Le destructeur de documents est prêt à fonctionner. La LED d'état rouge **FEED ERROR** s'éteint.

### Important bourrage de papier Insertion manuelle

**1** Branchez le bouton **Marche/Arrêt** sur le tableau utilisateur.

**2** Débranchez l'**interrupteur d'alimentation principal (Off)**.

**3** Retirez la fiche de secteur de la prise de courant.

**4** Attendez au moins 45 minutes jusqu'à ce que le limiteur de surcharge thermique se soit réinitialisé.

**5** Introduisez la fiche de secteur dans une prise de courant.

**6** Branchez l'appareil en mettant l'**interrupteur d'alimentation principal** sous tension (On).

**7** Branchez le bouton **Marche/Arrêt** sur le tableau utilisateur.

**8** Appuyez sur la touche **Marche arrière**.

**9** Retirez le support du destructeur de documents.

→ Vous avez supprimé le bourrage.

**i** Après que vous avez retiré le support du destructeur de documents, le bloc de coupe continue son mouvement pendant 3 secondes pour procéder à un autonettoyage. Attendez que le destructeur s'arrête et que le voyant lumineux devienne bleu.

#### Huilage du bloc de coupe

Huiliez le bloc de coupe du destructeur de documents à des intervalles réguliers si vous voulez en prolonger sa durée de vie.

**i** Des feuilles spéciales huilées, ainsi que de l'huile spéciale pour destructeur sont en vente chez HP.



### Important !

Domage matériel éventuel dû à l'utilisation d'huiles non appropriées ! N'utilisez pas d'huiles de pulvérisation. Utilisez uniquement une huile spéciale pour destructeurs de documents. Vous avez diverses possibilités d'huiler le bloc de coupe.

#### Huiler les blocs de coupe

Enduisez tous les mois de l'huile spéciale (non vendue avec l'appareil) pour destructeurs de documents sur le bloc de coupe.

**1** Mettez le destructeur de documents hors tension (cf. **Débrancher le destructeur de documents**).

**2** Saisissez la poignée portant la mention **LIFT** et relevez-la brièvement. Le couvercle supérieur s'ouvre automatiquement.

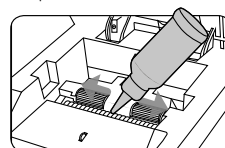

**3** Huilez le bloc de coupe (cf. Illustration).



### Prudence !

N'utilisez jamais des huiles ou des graisses à base de pétrole ou bien des huiles combustibles et des graisses dans ou autour de l'appareil, étant donné que certaines huiles brûlent, pouvant provoquer de graves blessures.

**4** Attendez 30 minutes. Mettez le destructeur de documents sous tension (cf. **Installer le destructeur de documents et le mettre en service**).

**5** Appuyez sur la touche **Marche arrière** pendant 3 à 5 secondes.

→ Vous avez huilé le bloc de coupe.

**i** Cette opération contribue à ce que les lames fonctionnent pendant de nombreuses années.

### Le huiler avec des feuilles huilées.

**1** Insérez la feuille de papier huilée (non vendue avec l'appareil) dans la fente d'insertion manuelle.

→ Celle-ci est happée et huile le bloc de coupe.

### Vidage de la corbeille

Un capteur contrôle le niveau de remplissage du bac. Quand le niveau de remplissage de la corbeille est élevé, la LED d'état **BIN FULL** est rouge. Le bloc de coupe du destructeur s'arrête et vous devez vider le bac. Vous pouvez contrôler le niveau de remplissage à l'aide de la fenêtre.



### Prudence !

Videz la corbeille avant qu'elle ne déborde. Il se peut que le support soit reconduit dans le destructeur, occasionnant ainsi un bourrage.

**1** Mettez le destructeur de documents hors tension (cf. **Débrancher le destructeur de documents**).

**2** Retirez la fiche de secteur de la prise de courant.

**3** Ouvrez la porte de la corbeille.

**4** Tirez la corbeille vers l'avant pour la faire sortir de l'appareil.

**5** Videz régulièrement la corbeille.

**6** Poussez le bac dans l'appareil.

**7** Fermez la porte de la corbeille.

→ Vous avez vidé le bac.

### Extraction des restes de documents

Si votre destructeur ne broie pas le support comme vous le souhaitez, retirez les restes du bloc de coupe.

**1** Appuyez longuement sur la touche **Marche arrière**. Le bloc de coupe tourne en marche arrière et libère les restes éventuels de support.

**2** Relâchez la touche **Marche arrière**.

**3** Mettez le destructeur de documents hors tension (cf. **Débrancher le destructeur de documents**).

**4** Retirez la fiche de secteur de la prise de courant.



### Prudence !

Risque de blessure dû au bloc de coupe à arêtes vives ! Soyez tout particulièrement prudent lorsque vous retirez des restes de support.

**5** Retirez avec précaution les restes éventuels se trouvant dans le bloc de coupe à l'aide d'un objet pointu approprié.

## Nettoyage du destructeur de documents

Nettoyez le destructeur de documents à intervalles réguliers.



### Prudence !

Risque de blessure dû à une flamme jaillissante !

Celle-ci peut se produire lorsque vous utilisez un spray à air comprimé. N'utilisez jamais de sprays à air comprimé.



- 1 Mettez le destructeur de documents hors tension (cf. **Débrancher le destructeur de documents**).
- 2 Retirez la fiche de secteur de la prise de courant.
- 3 Nettoyez la surface du boîtier avec un chiffon doux, sec et non pelucheux. N'utilisez pas de pulvérisateurs à air comprimé ni de produits d'entretien et de solvants.

## Données techniques

Modèle	Pro Shredder Auto 400CC	Pro Shredder Auto 400MC
Dimensions (mm)	L : 400 L : 500 H : 764	L : 400 L : 500 H : 764
Niveau de sécurité conforme à la norme DIN 66399-2.	P-4	P-5
Taille de la particule (épaisseur x largeur, mm)	4 x 12	2 x 12
Capacité de coupe Insertion manuelle (feuilles)	10	10
Capacité de coupe Insertion automatique (feuilles)	400	400
Largeur de passage (mm)	240	240
Alimentation en courant	220 - 240 V~, 50 Hz, 1,5 A, 345 W	220 - 240 V~, 50 Hz, 1,8 A, 414 W
Température ambiante max. [°C]	35	35
Contenance de la corbeille (l)	53	53
Poids (kg)	23,4	25,6
Volume (dB)	60	60
Insertion manuelle : fonctionnement permanent (min) / Temps de refroidissement (min)	30 / 45	30 / 45
Insertion automatique : fonctionnement permanent (min) / Temps de refroidissement (min)	240 / 45	240 / 45
Vitesse de travail (m/min)	1,8	1,8

Type de coupe	Coupe croisée	Micro-coupe
---------------	---------------	-------------

Nous déclarons que ces appareils satisfont pendant la destruction de supports aux exigences des niveaux de sécurité P-4 et P-5, conformément à la norme DIN 66399.

**P-4 :** Recommandé pour les supports de données particulièrement sensibles et confidentielles. Surface des particules ≤ 160 mm<sup>2</sup> et pour des particules régulières : largeur de bandelette ≤ 6 mm (par ex. particules 4 x 40 mm).

**P-5 :** recommandé pour les supports de données devant être tenues secrètes. Surface des particules ≤ 30 mm<sup>2</sup> et pour des particules régulières : largeur de bandelette ≤ 2 mm (par ex. particules 2 x 15 mm).

## Élimination



Informez-vous sur les possibilités de reprise gratuite des appareils usagés chez de votre revendeur.



Le symbole ci-contre signifie qu'en raison de dispositions légales, les appareils électriques et électroniques usagés ne doivent pas être éliminés avec les ordures ménagères. Veuillez apporter votre appareil au centre de collecte de l'organisme d'élimination des déchets de votre commune. Éliminez les matériaux d'emballage conformément aux règlements locaux.



Tenez compte du marquage sur les emballages lorsque vous triez les déchets ; ceux-ci sont dotés d'abréviations (b) et de numéros (a) signifiant ce qui suit : 1-7 : plastiques / 20-22 : papiers et cartons / 80-98 : composites.



Les matériaux d'emballage doivent être éliminés conformément aux réglementations locales.



L'emballage est constitué de matériaux recyclables que vous pouvez apporter à des centres de collecte locaux qui se chargent de son recyclage. Renseignez-vous sur les possibilités d'élimination des déchets auprès de l'administration locale.

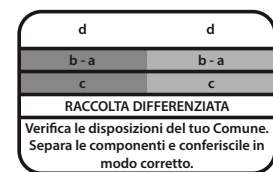

Ce logo n'est valable que pour l'Italie.



Points de collecte sur [www.quefairedemesdechets.fr](http://www.quefairedemesdechets.fr)  
Privilégiez la réparation ou le don de votre appareil !

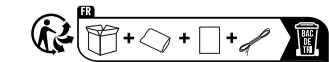

L'appareil et les matériaux d'emballage sont recyclables, éliminez-les séparément pour une meilleure gestion des déchets. Le logo Triman est valable en France uniquement. Points de collecte sur [www.quefairedemesdechets.fr](http://www.quefairedemesdechets.fr)  
Privilégiez la réparation ou le don de votre appareil !

## Remarques relatives au stockage du destructeur de documents

Après l'avoir utilisé, vous devez stocker le destructeur de façon sûre. Tenez compte des remarques suivantes :

Stockez le destructeur de documents

- uniquement dans son emballage original
- à un endroit sec et propre
- uniquement s'il est refroidi

## Garantie

Cher client, nous sommes très heureux que vous ayez choisi cet appareil. En cas de défaut, veuillez retourner l'appareil dans son emballage d'origine et accompagné du bon d'achat au magasin où vous l'avez acheté.

## Déclaration de conformité

CE Ladite conformité est attestée sur l'appareil par le marquage CE.

Vous trouverez la déclaration de conformité de ce produit sur le site [www.hp.com/officeequipment](http://www.hp.com/officeequipment).

UK CA La conformité est attestée sur l'appareil par le marquage UKCA (UK Conformity Assessed).

Vous trouverez la déclaration de conformité de ce produit sur le site [www.hp.com/officeequipment](http://www.hp.com/officeequipment).

## Fabricant

GO Europe GmbH  
Zum Kraftwerk 1  
D-45527 Hattingen  
Allemagne  
[www.go-europe.com](http://www.go-europe.com)  
[www.hp.com/officeequipment](http://www.hp.com/officeequipment)

## GR Καταστροφάας εγγράφων

## Διαβάστε τις Οδηγίες Χρήσης



Διαβάστε προσεκτικά τις οδηγίες χρήσης και προσέξτε τις υποδείξεις κατά τον χειρισμό του καταστροφάας εγγράφων. Φυλάξτε τις Οδηγίες Χρήσης για μετέπειτα αναφορά.

## Χρήση σύμφωνη με τον προορισμό

Ο καταστροφάας εγγράφων σας ενδείκνυται για τον τεμαχισμό χαρτιού, CD/DVD και πιστωτικών καρτών. Ο καταστροφάας εγγράφων προορίζεται αποκλειστικά για την ιδιωτική χρήση σε κλειστούς χώρους. Οποιαδήποτε άλλη χρήση θεωρείται μη ενδεδειγμένη. Αυθαίρετες μετατροπές ή τροποποιήσεις δεν επιτρέπονται και συνεπώς ακύρωση της εγγύησης.

## Τηρείτε τις υποδείξεις ασφαλείας

Διαβάστε και προσέξτε τις υποδείξεις προειδοποίησης, για να προστατεύσετε εσάς και το περιβάλλον.



### Προειδοποίηση!

Κίνδυνος τραυματισμού από τον μηχανισμό τροφοδοσίας. Μη στερεωμένα αντικείμενα μπορεί να σφηνώσουν στην τροφοδοσία και να προκαλέσουν τραυματισμούς. Διατηρείτε τα δάκτυλα, τα μαλλιά, κασκόλ, γραβάτες, κοσμήματα κτλ. μακριά από την τροφοδοσία.



### Προειδοποίηση!

Κίνδυνος τραυματισμού από ηλεκτροπληξία. Ο λανθασμένος χειρισμός του καταστροφάας εγγράφων μπορεί να οδηγήσει σε ηλεκτροπληξία. Αυθαίρετες προσαρμογές ή μετατροπές στον μετατροπέα εγγράφων δεν επιτρέπονται. Μην λειτουργείτε τον καταστροφάας εγγράφων με φθαρμένο καλώδιο τροφοδοσίας. Απενεργοποιήστε αμέσως τον καταστροφάας εγγράφων σε περίπτωση ζημιών ή μη ενδεδειγμένης λειτουργίας και αποσυνδέστε το καλώδιο τροφοδοσίας. Επισκευές επιτρέπεται να εκτελούνται μόνο

από εξειδικευμένο τεχνικό προσωπικό. Τοποθετήστε τον καταστροφάας εγγράφων κοντά σε μια εύκολα προσβάσιμη πρίζα, ώστε ο καταστροφάας εγγράφων να μπορεί να αποσυνδεθεί γρήγορα από το ηλεκτρικό δίκτυο σε περίπτωση έκτακτης ανάγκης. Ποτέ μην τον αγγίζετε με υγρά χέρια. Αποφύγετε οποιαδήποτε επαφή με το νερό. Αποσυνδέστε πάντα το φως τροφοδοσίας, όταν η συσκευή δεν χρησιμοποιείται. Χρησιμοποιείτε αποκλειστικά το συνοδευτικό καλώδιο τροφοδοσίας.



### Προειδοποίηση!

Κίνδυνος ασφυξίας από μικροεξαρτήματα, υλικά συσκευασίας ή προστατευτικές μεμβράνες. Τα παιδιά μπορεί να καταπιούν μικρά μικροεξαρτήματα, υλικά συσκευασίας ή προστατευτικές μεμβράνες. Διατηρείτε τα παιδιά μακριά από τη συσκευή και τη συσκευασία της.



### Προειδοποίηση!

Η παρούσα συσκευή μπορεί να χρησιμοποιηθεί από παιδιά ηλικίας οκτώ ετών και άνω και από άτομα με περιορισμένες σωματικές, αισθητήριες ή πνευματικές ικανότητες ή έλλειψη εμπειρίας ή/και γνώσης, όταν επιβλέπονται ή έχουν καταποστεί αναφορικά με την ασφαλή χρήση της συσκευής και έχουν κατανοήσει τους κινδύνους που απορρέουν από τη συσκευή. Τα παιδιά δεν επιτρέπεται να παίζουν με τη συσκευή. Ο καθαρισμός και η συντήρηση χρήστη δεν επιτρέπεται να πραγματοποιούνται από παιδιά χωρίς επίβλεψη.



### Προσοχή!

Κίνδυνος παραπατήματος από ακατάλληλα τοποθετημένο καλώδιο τροφοδοσίας. Τοποθετήστε το καλώδιο τροφοδοσίας έτσι, ώστε να μην αποτελεί κίνδυνο παραπατήματος. Προσέξτε να μην προκληθούν ζημιές στο φως και στο καλώδιο τροφοδοσίας.



### Σημαντικό!

Πιθανότητα υλικών ζημιών. Αποφύγετε περιβαλλοντικές επιδράσεις όπως π.χ. καπνός, σκόνη, δονήσεις, χημικές ουσίες, υγρασία, θερμότητα ή απευθείας έκθεση στον ήλιο. Χρησιμοποιείτε τον καταστροφάας εγγράφων μόνο σε κλειστούς χώρους και εντός των συνθηκών περιβάλλοντος που ορίζονται στα **τεχνικά χαρακτηριστικά**.



Προσέξτε τις παρακάτω υποδείξεις, ώστε ο καταστροφάας εγγράφων να λειτουργεί πάντα με τον αναμενόμενο τρόπο.



Πριν από την έναρξη λειτουργίας διαβάστε τις Οδηγίες Χρήσης.



Μην πλησιάζετε τα μακριά μαλλιά στον καταστροφάας εγγράφων.



Διατηρείτε τα χαλαρά μέρη ενδυμάτων, κοσμημάτων ή άλλα χαλαρά αντικείμενα μακριά από τον καταστροφάας εγγράφων.



Μην πλησιάζετε γραβάτες και κασκόλ στον καταστροφάας εγγράφων.



Γενική υπόδειξη για πιθανούς κινδύνους, που απαιτούν αυξημένη προσοχή.



Ποτέ μην βάζετε τα χέρια σας απευθείας στην τροφοδοσία.



Διατηρείτε τα παιδιά και τα κατοικίδια μακριά από τον καταστροφέα εγγράφων.



Μην ψεκάσετε εύφλεκτα αέρια προς την κατεύθυνση του καταστροφέα εγγράφων. Ποτέ μην χρησιμοποιείτε σπρέι πεπιεσμένου αέρα.



Εισάγετε ταυτόχρονα έως 10 φύλλα στην τροφοδοσία.



**Προσοχή!**  
Κίνδυνος τραυματισμού από τον αιχμηρό μηχανισμό κοπή! Μην αγγίζετε!



**Προειδοποίηση!**  
**Διατηρείτε τα μέρη του σώματος μακριά από τα κινούμενα μέρη.** Η συσκευή αυτή δεν προορίζεται για τη χρήση από παιδιά. Αποφύγετε την επαφή του ανοιγματος τροφοδοσίας με τα χέρια, με ρούχα ή με μαλλιά. Αποσυνδέστε το φιν τροφοδοσίας, όταν η συσκευή δεν χρησιμοποιείται για μεγαλύτερο χρονικό διάστημα. Αυτή η συσκευή περιέχει επικίνδυνα κινούμενα μέρη, διατηρείτε τα μέρη του σώματος μακριά από τα κινούμενα μέρη.



Η σφραγίδα «Ελεγμένη ασφάλεια» (σήμα GS) πιστοποιεί, ότι το προϊόν πληροί τις απαιτήσεις του γερμανικού νόμου για την ασφάλεια των προϊόντων (ProdSG). Το σήμα GS δείχνει, ότι κατά τη χρήση σύμφωνα με τον προορισμό και σε περίπτωση προβλέψιμης λανθασμένης χρήσης του προϊόντος που φέρει το σήμα, δεν κινδυνεύουν η ασφάλεια και υγεία του χρήστη. Πρόκειται για ένα προαιρετικό σήμα ασφαλείας, το οποίο εκδόθηκε από ένα κατάλληλο ινστιτούτο δοκιμών.



Χρησιμοποιείτε το προϊόν μόνο σε εσωτερικούς χώρους.



Το σύμβολο δηλώνει, ότι ο τρόπος κατασκευής του προϊόντος ανταποκρίνεται στην κατηγορία προστασίας Ι. (Σύστημα προστατευτικών αγωγών). Συνδέστε το προϊόν μέσω ενός καλωδίου τροφοδοσίας με μια πρίζα που διαθέτει σύνδεση γείωσης.



Ποτέ μην χρησιμοποιείτε σπρέι πεπιεσμένου αέρα. Μπορεί να αναφλεγούν και να προκαλέσουν σοβαρούς τραυματισμούς.



Εισάγετε τις πιστωτικές κάρτες μόνο οριζόντια.



Μην εισάγετε συνδετήρες βαρέων φορτίων (> 1/4" (6 mm)).



Ποτέ μην βάζετε τα χέρια σας απευθείας στην τροφοδοσία.



Μην τοποθετείτε τους συνδετήρες στη μέση.



Μην τεμαχίζετε αυτοκόλλητες ετικέτες.



Τοποθετήστε την πλευρά με τον συνδετήρα εδώ αριστερά.



Αφαιρέστε όλους τους μεγάλους συνδετήρες.



Μην τεμαχίζετε διπλωμένα φύλλα.



Κατά τον τεμαχισμό συνδετήρων, η ανοιχτή πλευρά δεν επιτρέπεται να δείχνει προς την αναφερόμενη κατεύθυνση.



Μην τεμαχίζετε πλαστικοποιημένα φύλλα/περιοδικά.



Μην τεμαχίζετε συνδετήρες φακέλων.



Τοποθετήστε την πλευρά με τον συνδετήρα εδώ δεξιά.



Μην τεμαχίζετε δεμένα έγγραφα.



Λιπαίνετε το προϊόν κάθε μήνα.



Επιτρέπεται να εισάγετε έως 20 φύλλα χαρτί με συνδετήρες στην αυτόματη τροφοδοσία.



Μην τεμαχίζετε μη ανοιγμένη αλληλογραφία/φακέλους.



Μην τεμαχίζετε περισσότερα από τον μέγιστο αριθμό των 400 φύλλων.

## Έλεγχος περιεχομένου συσκευασίας

Ελέγξτε το περιεχόμενο της συσκευασίας του καταστροφέα εγγράφων, προτού θέσετε σε λειτουργία τον καταστροφέα εγγράφων. Αν κάτι λείπει ή έχει υποστεί ζημιά, σε καμία περίπτωση μην θέσετε σε λειτουργία τον καταστροφέα εγγράφων. Απευθυνθείτε στην εξυπηρέτηση πελατών.

- Καταστροφέας εγγράφων Pro Shredder Auto 400CC/Pro Shredder Auto 400MC με δοχείο συλλογής για το υλικό κοπής
- Οδηγίες Χρήσης

## Ο καταστροφέας εγγράφων λεπτομερώς

Η παρακάτω εικόνα δείχνει αναλυτικά τον καταστροφέα εγγράφων.

1	Λαβή για άνοιγμα του πάνω καπακιού
2	Κύριος διακόπτης ενεργοποίησης/ απενεργοποίησης τροφοδοσίας ρεύματος (στην πίσω πλευρά συσκευής)
3	Χειροκίνητη τροφοδοσία
4	Πεδίο χειρισμού
5	Πόρτα δοχείου συλλογής
6	Παράθυρο παρατήρησης
7	Δοχείο συλλογής
8	Τροχοί

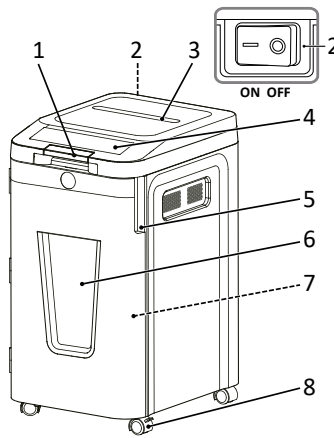

**!** Στο εσωτερικό του καταστροφέα εγγράφων και του δοχείου συλλογής μπορεί να υπάρχουν τεμαχισμένα κομμάτια χαρτιού. Αυτό είναι φυσιολογικό. Όλοι οι καταστροφείς εγγράφων HP ελέγχονται στο εργοστάσιο, ώστε να διασφαλιστεί η ποιότητα.

## Πεδίο χειρισμού

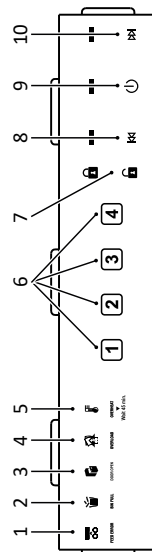

1	FEED ERROR - Σφάλμα τροφοδοσίας
2	BIN FULL - Δοχείο συλλογής πλήρες
3	DOOR OPEN - Πόρτα ανοιχτή
4	OVERLOAD - Υπερφόρτωση
5	OVERHEAT - Υπερθέρμανση
6	4ψήφιος αριθμητικός κωδικός
7	Κλείδωμα ασφαλείας
8	Αντίστροφη λειτουργία
9	Πλήκτρο ενεργοποίησης/απενεργοποίησης
10	Λειτουργία εμπρός

## Τοποθέτηση και έναρξη λειτουργίας καταστροφέα εγγράφων

Ο καταστροφέας εγγράφων λειτουργεί μόνο με το δοχείο συλλογής. Μην τοποθετείτε τον καταστροφέα εγγράφων κοντά σε πηγάς θερμότητας ή νερό και διατηρείτε απόσταση τουλάχιστον 10 cm από τον τοίχο. Έτσι εξασφαλίζεται η επαρκής ψύξη του καταστροφέα εγγράφων.

- 1 Τοποθετήστε τον καταστροφέα εγγράφων σταθερά σε επίπεδη, οριζόντια επιφάνεια και κοντά σε μια εύκολα προσβάσιμη πρίζα.
- 2 Ανοίξτε την πόρτα του δοχείου συλλογής.

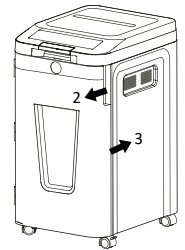

- 3 Ωθήστε το δοχείο συλλογής μέσα στη συσκευή.
- 4 Όταν η πόρτα του δοχείου συλλογής δεν έχει κλείσει σωστά, ο καταστροφέας εγγράφων δεν μπορεί να λειτουργήσει. Η πόρτα του δοχείου συλλογής ενεργοποιεί έναν διακόπτη ασφαλείας, ο οποίος επιτρέπει τη λειτουργία του καταστροφέα εγγράφων.
- 5 Κλείστε την πόρτα του δοχείου συλλογής.
- 6 Συνδέστε το φιν στην πρίζα.

**!** Χρησιμοποιείτε αποκλειστικά το συνοδευτικό καλώδιο τροφοδοσίας.

- 6 Ενεργοποιήστε τη συσκευή, ενεργοποιώντας τον κύριο διακόπτη τροφοδοσίας ρεύματος στην πίσω πλευρά της συσκευής (On).
- 7 Στο πεδίο χειρισμού ενεργοποιήστε το πλήκτρο ενεργοποίησης/απενεργοποίησης.
  - Η λυχνία LED κατάστασης ανάβει μπλε.
  - Ο καταστροφέας εγγράφων τίθεται σε λειτουργία.

## Χειρισμός καταστροφέα εγγράφων

Ο καταστροφέας εγγράφων λειτουργεί με αυτόματο τεμαχισμό. Ο χειρισμός του καταστροφέα εγγράφων πραγματοποιείται μέσω των πλήκτρων χειρισμού στην πάνω πλευρά της συσκευής.

	<b>Πλήκτρο ενεργοποίησης/απενεργοποίησης</b> Πλήκτρο στη θέση ενεργοποίησης: Η λυχνία LED κατάστασης ανάβει μπλε. Με αυτήν τη ρύθμιση ενεργοποιείτε τον καταστροφέα εγγράφων. Όταν το χαρτί έχει περάσει, ο καταστροφέας εγγράφων σταματά αυτόματα. Πλήκτρο στη θέση απενεργοποίησης: Με αυτήν τη ρύθμιση απενεργοποιείτε όλες τις λειτουργίες του καταστροφέα εγγράφων. Για λόγους ασφαλείας συνιστούμε να αφήνετε τον καταστροφέα εγγράφων στη θέση απενεργοποίησης, όταν δεν χρησιμοποιείται. Η μπλε λυχνία LED κατάστασης σβήνει.
	Με το πλήκτρο <b>αντίστροφης λειτουργίας</b> μπορείτε να αντιμετωπίσετε μια συμφόρηση χαρτιού. Μπορείτε να ελευθερώσετε τις διατάξεις κοπής από μη τεμαχισμένο χαρτί. <b>ΣΗΜΑΝΤΙΚΟ:</b> Ποτέ μην προσπαθείτε να αντιμετωπίσετε μια συμφόρηση χαρτιού με το πλήκτρο αντίστροφης λειτουργίας, προτού αδειάσετε το δοχείο συλλογής.
	Με το πλήκτρο <b>λειτουργίας προς τα μπροστά</b> μπορείτε να ρυθμίσετε τον καταστροφέα εγγράφων χειροκίνητα στη λειτουργία κοπής, για να αντιμετωπίσετε μια συμφόρηση χαρτιού και να ελευθερώσετε τις διατάξεις κοπής από χαρτί.
	Κλειδώμα ασφαλείας ανενεργό: Το σύμβολο ανάβει μπλε.
	Κλειδώμα ασφαλείας ενεργό: Το σύμβολο ανάβει κόκκινο.

Προσέξτε τη μέγιστη επιτρεπόμενη απόδοση κοπής και τις άλλες προδιαγραφές στα **τεχνικά στοιχεία**.

## Χειροκίνητος τεμαχισμός υλικού

### Σημαντικό!

Υλικές ζημιές από συμφόρηση υλικού! Προσέξτε τη μέγιστη απόδοση κοπής της χειροκίνητης τροφοδοσίας. Συνιστάται η τοποθέτηση έως 10 φύλλων σε έναν κύκλο λειτουργίας.

### ● Τεχνολογία αυτόματης αντιστροφής:

Όταν ο καταστροφέας εγγράφων αναγνωρίσει υπερφόρτωση, ο κινητήρας ακινητοποιείται αμέσως και αποβάλλει το χαρτί, προτού ξεκινήσει η καθεαυτή διαδικασία τεμαχισμού.

**1** Εισάγετε το προς τεμαχισμό υλικό κεντρικά στη χειροκίνητη τροφοδοσία.  
→ Η χειροκίνητη τροφοδοσία τραβά το υλικό αυτόματα, το τεμαχίζει και σταματά, όταν δεν τροφοδοτείται άλλο υλικό.

Σε σπάνιες περιπτώσεις οι αισθητήρες δεν αναγνωρίζουν το τροφοδοτημένο υλικό.

**2** Πατήστε παρατεταμένα το πλήκτρο **λειτουργίας προς τα μπροστά**.  
→ Το υλικό τροφοδοτείται χειροκίνητα και τεμαχίζεται.

**3** Αφήστε το πλήκτρο **λειτουργίας προς τα μπροστά**.

● Ο κύκλος εργασίας για τη χειροκίνητη τροφοδοσία είναι 30 λεπτά.

## Τεμαχισμός υλικού μέσω αυτόματης τροφοδοσίας

**1** Κρατήστε τη λαβή με την επιγραφή **LIFT** και διπλώστε την για λίγο προς τα πάνω. Το πάνω καπάκι ανοίγει αυτόματα.

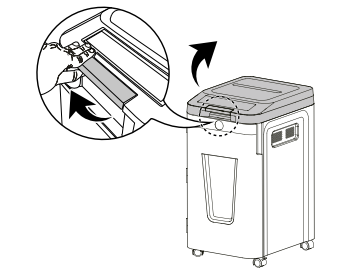

**2** Τοποθετήστε έως 400 φύλλα χαρτί στην αυτόματη τροφοδοσία.

400

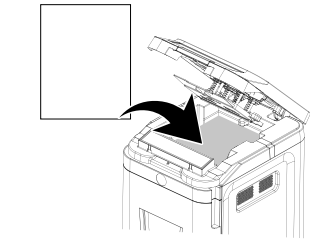

Επιτρέπεται να εισάγετε έως 20 φύλλα χαρτί με συνδετήρες στην αυτόματη τροφοδοσία.

**3** Το τοποθετημένο χαρτί πρέπει να εισαχθεί κάτω από την πορτοκαλί σήμανση και δεν επιτρέπεται να την ξεπεράσει.

**4** Διπλώστε το πάνω καπάκι προς τα κάτω, μέχρι να ασφαλίσει με τον χαρακτηριστικό ήχο.

**Σημαντικό!** Μην ανοίγετε το πάνω καπάκι, ενώ ο καταστροφέας εγγράφων τεμαχίζει.

● Μπορεί να ενεργοποιηστεί το κλειδώμα ασφαλείας.  
→ Το υλικό τεμαχίζεται αυτόματα.  
→ Η συσκευή σταματά, όταν δεν υπάρχει άλλο υλικό στην αυτόματη τροφοδοσία.

● Ο κύκλος εργασίας για την αυτόματη τροφοδοσία είναι 240 λεπτά.

● Χάρη στη λειτουργία εξοικονόμησης ενέργειας Auto Power-Sleep, ο καταστροφέας εγγράφων απενεργοποιείται αυτόματα αν δεν χρησιμοποιηθεί για περ. 20 λεπτά.

## Κλειδώμα ασφαλείας

**1** Κατά τον τεμαχισμό στην αυτόματη τροφοδοσία μπορείτε να εισάγετε έναν 4ψήφιο αριθμητικό κωδικό της αρεσκείας σας.

→ Το πάνω καπάκι κλειδώνει. Το σύμβολο κλειδαριάς είναι κλειστό και ανάβει κόκκινο.

**2** Εισάγετε τον ίδιο 4ψήφιο αριθμητικό κωδικό.

→ Το πάνω καπάκι ξεκλειδώνει. Το σύμβολο κλειδαριάς είναι ανοιχτό και ανάβει μπλε.

● Το πάνω καπάκι ξεκλειδώνει αυτόματα, όταν η διαδικασία τεμαχισμού ολοκληρωθεί ή όταν ο καταστροφέας εγγράφων είναι ανενεργός για 30 λεπτά και υπάρχουν ακόμα έγγραφα στην υποδοχή χαρτιού ή όταν παρουσιαστεί σφάλμα κατά τον τεμαχισμό.

## Καταστροφέας CD/DVD και πιστωτικών καρτών

Ο καταστροφέας εγγράφων διαθέτει έναν καταστροφέα CD/DVD και πιστωτικών καρτών.

**1** Κρατήστε τη λαβή με την επιγραφή **LIFT** και διπλώστε την για λίγο προς τα πάνω. Το πάνω καπάκι ανοίγει αυτόματα.

**2** Εισάγετε τις πιστωτικές κάρτες ή τα CD/DVD οριζόντια και κεντρικά στη σχισμή CD/DVD/πιστωτικών καρτών.

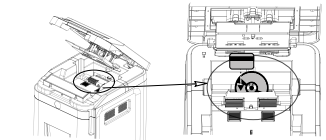

**Προσοχή!** Ποτέ μην εισάγετε περισσότερα από ένα CD/DVD ή μία πιστωτική κάρτα ταυτόχρονα.

**3** Διπλώστε το πάνω καπάκι προς τα κάτω, μέχρι να ασφαλίσει με τον χαρακτηριστικό ήχο. Ο τεμαχισμός ξεκινάει και το υλικό τεμαχίζεται σε 4 μέρη.

→ Ο καταστροφέας εγγράφων σταματά, όταν ολοκληρωθεί η πιστωτική κάρτα έχει καταστραφεί.

## Απενεργοποίηση καταστροφέα εγγράφων

Απενεργοποιήστε τον καταστροφέα εγγράφων, όταν δεν χρειάζεστε πλέον τον καταστροφέα εγγράφων.

**1** Στο πεδίο χειρισμού απενεργοποιήστε το **πλήκτρο ενεργοποίησης/απενεργοποίησης**.

→ Η μπλε λυχνία LED κατάστασης σβήνει.

**2** Απενεργοποιήστε τον **κύριο διακόπτη τροφοδοσίας ρεύματος (Off)**.

→ Ο καταστροφέας εγγράφων απενεργοποιείται.

● Τραβήξτε το φως από την πρίζα, όταν ο καταστροφέας εγγράφων δεν χρησιμοποιείται για μεγαλύτερο χρονικό διάστημα.

## Όταν κάτι δεν λειτουργεί

Οι παρακάτω υποδείξεις σας βοηθούν σε περίπτωση που κάτι δεν λειτουργεί με τον αναμενόμενο τρόπο.

## Προστασία από υπερθέρμανση

Η λυχνία LED κατάστασης **OVERHEAT** ανάβει κόκκινη. Ο καταστροφέας εγγράφων ξεπέρασε τον χρόνο λειτουργίας και τεμαχίζει πέρα από τον μέγιστο χρόνο λειτουργίας. Ο καταστροφέας εγγράφων υπερθερμάνθηκε και απενεργοποιείται αυτόματα.

**1** Περιμένετε τουλάχιστον 45 λεπτά μέχρι να κρυώσει ο καταστροφέας εγγράφων. Προσέξτε την ελάχιστη απόσταση από τον τοίχο και τα στοιχεία για τη συνεχή λειτουργία στα **τεχνικά στοιχεία**.

→ Μετά τη φάση κρύωματος η λυχνία LED κατάστασης στο **πλήκτρο ενεργοποίησης/απενεργοποίησης** ανάβει μπλε και ο τεμαχισμός συνεχίζεται.

## Προστασία από υπερφόρτωση

Η λυχνία LED κατάστασης **OVERLOAD** ανάβει κόκκινη. Τροφοδοτήσατε περισσότερο υλικό από ό,τι ορίζεται στα **τεχνικά στοιχεία**. Ο καταστροφέας εγγράφων εκτελεί για 5 δευτερόλεπτα την αυτόματη **αντίστροφη λειτουργία**.

**1** Πατήστε το πλήκτρο **αντίστροφης λειτουργίας**.

**2** Τραβήξτε το υλικό έξω από τον καταστροφέα εγγράφων.  
→ Αντιμετωπίστε τη συμφόρηση χαρτιού.

**3** Μειώστε τον αριθμό φύλλων.

## Πόρτα ανοιχτή

Η λυχνία LED κατάστασης **DOOR OPEN** ανάβει κόκκινη. Η πόρτα του δοχείου συλλογής ή το πάνω κάλυμμα δεν έκλεισε σωστά. Καταστροφές εγγράφων με αφαιρούμενο δοχείο συλλογής διαθέτουν απενεργοποίηση ασφαλείας κατά το άνοιγμα της πόρτας δοχείου συλλογής.

**1** Ωθήστε το δοχείο συλλογής μέσα στη συσκευή, μέχρι να ασφαλίσει.

**2** Κλείστε την πόρτα του δοχείου συλλογής.

**3** Διπλώστε το πάνω καπάκι προς τα κάτω, μέχρι να ασφαλίσει με τον χαρακτηριστικό ήχο.

→ Η κόκκινη λυχνία LED κατάστασης **DOOR OPEN** σβήνει. Ο καταστροφέας εγγράφων είναι έτοιμος για λειτουργία.

## Δοχείο συλλογής πλήρες

Η λυχνία LED κατάστασης **BIN FULL** ανάβει κόκκινη. Το δοχείο συλλογής είναι πλήρες και πρέπει να αδειάσει.

**1** Αδειάστε το δοχείο συλλογής (βλέπε **Αδειασμα δοχείου συλλογής**).

→ Αδειάσατε το δοχείο συλλογής. Η κόκκινη λυχνία LED κατάστασης **BIN FULL** σβήνει.

## Σφάλμα τροφοδοσίας

Η λυχνία LED κατάστασης **FEED ERROR** ανάβει κόκκινη. Το χαρτί στην υποδοχή χαρτιού δεν συκρατείται από τους τροφοδοτές.

**1** Ανοίξτε το πάνω καπάκι.

**2** Βεβαιωθείτε ότι το χαρτί δεν είναι διπλωμένο και ότι έχει τοποθετηθεί σωστά.

**3** Διπλώστε το πάνω καπάκι προς τα κάτω, μέχρι να ασφαλίσει με τον χαρακτηριστικό ήχο.

→ Ο καταστροφέας εγγράφων είναι έτοιμος για λειτουργία. Η κόκκινη λυχνία LED κατάστασης **FEED ERROR** σβήνει.

## Σοβαρή συμφόρηση χαρτιού στη χειροκίνητη τροφοδοσία

**1** Στο πεδίο χειρισμού απενεργοποιήστε το **πλήκτρο ενεργοποίησης/απενεργοποίησης**.

**2** Απενεργοποιήστε τον **κύριο διακόπτη τροφοδοσίας ρεύματος (Off)**.

**3** Τραβήξτε το φως από την πρίζα.

**4** Περιμένετε τουλάχιστον 45 λεπτά, μέχρι να επανέλθει η θερμοκρασία υπερφόρτωσης.

**5** Συνδέστε το φως στην πρίζα.

**6** Ενεργοποιήστε τη συσκευή, ενεργοποιώντας τον **κύριο διακόπτη τροφοδοσίας ρεύματος (On)**.

**7** Στο πεδίο χειρισμού ενεργοποιήστε το **πλήκτρο ενεργοποίησης/απενεργοποίησης**.

**8** Πατήστε το πλήκτρο **αντίστροφης λειτουργίας**.

**9** Τραβήξτε το υλικό έξω από τον καταστροφέα εγγράφων.  
→ Αντιμετωπίστε τη συμφόρηση χαρτιού.

**i** Αφού το υλικό αφαιρεθεί από τον καταστροφέα εγγράφων, ο μηχανισμός κοπής συνεχίζει να κινείται για 3 δευτερόλεπτα για να καθαριστεί. Περιμένετε μέχρι ο καταστροφέας εγγράφων να ακινητοποιηθεί ξανά και η ένδειξη κατάστασης να ανάψει μπλε.

## Λάδωμα μηχανισμού κοπής

Λαδώνετε τον μηχανισμό κοπής του καταστροφέα εγγράφων σε τακτά διαστήματα, για να αυξήσετε τη διάρκεια ζωής του καταστροφέα εγγράφων.

**i** Διατίθενται ειδικό λάδι και φύλλα λαδιού για τον καταστροφέα εγγράφων της HP.

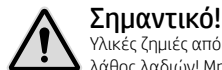

### Σημαντικό!

Υλικές ζημιές από τη χρήση λάθος λαδιών! Μην χρησιμοποιείτε λάδια ψεκασμού. Χρησιμοποιείτε αποκλειστικά ειδικό λάδι για τον καταστροφέα εγγράφων. Έχετε διάφορες δυνατότητες για να λαδώσετε τον μηχανισμό κοπής.

## Λάδωμα των διατάξεων κοπής

Εφαρμόζετε μηνιαία ειδικό λάδι (δεν περιλαμβάνεται) για καταστροφείς εγγράφων στη διάταξη κοπής.

**1** Απενεργοποιήστε τον καταστροφέα εγγράφων (βλέπε **Απενεργοποίηση καταστροφέα εγγράφων**).

**2** Κρατήστε τη λαβή με την επιγραφή **LIFT** και διπλώστε την για λίγο προς τα πάνω. Το πάνω καπάκι ανοίγει αυτόματα.

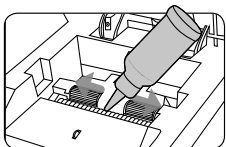

**3** Λαδώστε τη διάταξη κοπής (βλέπε εικόνα).

**i** **Προσοχή!** Ποτέ μην χρησιμοποιείτε λάδια ή λιπαντικά με βάση το ορυκτέλαιο ή εύφλεκτα λάδια και λιπαντικά μέσα ή γύρω από τη συσκευή, καθώς ορισμένα λάδια μπορεί να αναφλεγούν και να προκαλέσουν σοβαρούς τραυματισμούς.

**4** Περιμένετε 30 λεπτά. Ενεργοποιήστε τον καταστροφέα εγγράφων (βλέπε **Τοποθέτηση και έναρξη λειτουργίας καταστροφέα εγγράφων**).

**5** Πατήστε το πλήκτρο **αντίστροφης λειτουργίας** για 3 - 5 δευτερόλεπτα.

→ Λαδώσατε τη διάταξη κοπής. Αυτή η διαδικασία βοηθά, ώστε οι λεπίδες να παραμείνουν λειτουργικές για πολλά χρόνια.

## Λάδωμα με φύλλα λαδιού

**1** Εισάγετε το χάρτινο φύλλο λαδιού (δεν περιλαμβάνεται) στη χειροκίνητη τροφοδοσία.

→ Το διαβρεγμένο με λάδι χαρτί εισέρχεται στην τροφοδοσία και λαδώνει τον μηχανισμό κοπής.

## Εκκένωση δοχείου συλλογής

Η στάθμη πλήρωσης του δοχείου συλλογής επιτηρείται από έναν αισθητήρα. Σε περίπτωση υψηλής στάθμης πλήρωσης, η λυχνία LED κατάστασης **BIN FULL** ανάβει κόκκινη. Ο μηχανισμός κοπής του καταστροφέα εγγράφων σταματά και πρέπει να αδειάσετε το δοχείο συλλογής. Η στάθμη πλήρωσης του δοχείου συλλογής μπορεί να ελεγχθεί μέσα από το παράθυρο παρατήρησης.

**i** **Προσοχή!** Αδειάστε το δοχείο συλλογής, προτού γεμίσει πλήρως. Το υλικό ενδέχεται να τραβηχτεί προς τα πίσω μέσα στον καταστροφέα εγγράφων και να προκαλέσει συμμόρφωση.

**1** Απενεργοποιήστε τον καταστροφέα εγγράφων (βλέπε **Απενεργοποίηση καταστροφέα εγγράφων**).

**2** Τραβήξτε το φιν από την πρίζα.

**3** Ανοίξτε την πόρτα του δοχείου συλλογής.

**4** Τραβήξτε το δοχείο συλλογής έξω από τη συσκευή.

**5** Αδειάστε το δοχείο συλλογής.

**6** Ωθήστε το δοχείο συλλογής μέσα στη συσκευή.

**7** Κλείστε την πόρτα του δοχείου συλλογής.

→ Αδειάσατε το δοχείο συλλογής.

## Απομάκρυνση υπολειμμάτων υλικού

Όταν ο καταστροφέας εγγράφων δεν τεμαχίζει πλέον το υλικό με τον αναμενόμενο τρόπο, απομακρύνετε τα συσσωρευμένα υπολείμματα υλικού από τον μηχανισμό κοπής.

**1** Πατήστε παρατεταμένα το πλήκτρο **αντίστροφης λειτουργίας**. Ο μηχανισμός κοπής κινείται αντίστροφα και απελευθερώνει το υλικό που έχει απομείνει στον μηχανισμό κοπής.

**2** Αφήστε το πλήκτρο **αντίστροφης λειτουργίας**.

**3** Απενεργοποιήστε τον καταστροφέα εγγράφων (βλέπε **Απενεργοποίηση καταστροφέα εγγράφων**).

**4** Τραβήξτε το φιν από την πρίζα.

**i** **Προσοχή!** Κίνδυνος τραυματισμού από τον αιχμηρό μηχανισμό κοπής! Κατά την απομάκρυνση των υπολειμμάτων υλικού απαιτείται αυξημένη προσοχή.

**5** Απομακρύνετε τα υπολείμματα υλικού με κατάλληλο μυτερό αντικείμενο προσεκτικά από τον μηχανισμό κοπής.

## Καθαρισμός καταστροφέα εγγράφων

Καθαρίζετε τον καταστροφέα εγγράφων σε τακτά διαστήματα.

**i** **Προσοχή!** Κίνδυνος τραυματισμού από ξαφνική φλόγα! Κατά τη χρήση σπρέι πεπιεσμένου αέρα μπορεί να προκληθεί φλόγα. Ποτέ μην χρησιμοποιείτε σπρέι πεπιεσμένου αέρα.



**1** Απενεργοποιήστε τον καταστροφέα εγγράφων (βλέπε **Απενεργοποίηση καταστροφέα εγγράφων**).

**2** Τραβήξτε το φιν από την πρίζα.

**3** Καθαρίστε τις επιφάνειες του περιβλήματος με ένα μαλακό, στεγνό πανί που δεν αφήνει χνούδι. Μην χρησιμοποιείτε σπρέι πεπιεσμένου αέρα, καθαριστικά ή διαλύτες.

## Τεχνικά στοιχεία

Μοντέλο	Pro Shredder Auto 400CC	Pro Shredder Auto 400MC
Διαστάσεις (mm)	Π: 400 Μ: 500 Υ: 764	Π: 400 Μ: 500 Υ: 764
Επίπεδο ασφαλείας κατά DIN 66399-2	P-4	P-5

Μέγεθος υλικού κοπής (πάχος × πλάτος, mm)	4 × 12	2 × 12
Απόδοση κοπής με χειροκίνητη τροφοδοσία (φύλλα)	10	10
Απόδοση κοπής με αυτόματη τροφοδοσία (φύλλα)	400	400
Πλάτος εργασίας (mm)	240	240
Τροφοδοσία ρεύματος	220 - 240 V~, 50 Hz, 1,5 A, 345 W	220 - 240 V~, 50 Hz, 1,8 A, 414 W
Μέγ. θερμοκρασία περιβάλλοντος [°C]	35	35
Χωρητικότητα δοχείου συλλογής (l)	53	53
Βάρος (kg)	23,4	25,6
Ένταση (dB)	60	60
Χειροκίνητη τροφοδοσία: Συνεχής λειτουργία (min) / Διάρκεια κρυώματος (min)	30 / 45	30 / 45
Αυτόματη τροφοδοσία: Συνεχής λειτουργία (min) / Διάρκεια κρυώματος (min)	240 / 45	240 / 45
Ταχύτητα λειτουργίας (m/min)	1,8	1,8
Είδος κοπής	Σταυρωτή κοπή	Μικροκοπή

Δηλώνουμε, ότι η παρούσα συσκευή πληροί κατά την καταστροφή εγγράφων τις προϋποθέσεις των επιπέδων ασφαλείας P-4 και P-5 κατά DIN 66399.

**P-4:** Συνιστάται για μέσα αποθήκευσης δεδομένων με ιδιαίτερα ευαίσθητα και εμπιστευτικά δεδομένα. Επιφάνεια υλικών σωματιδίων ≤ 160 mm<sup>2</sup> και για κανονικά σωματίδια: πλάτος λωρίδων ≤ 6 mm (π.χ. σωματίδια 4 × 40 mm).

**P-5:** Συνιστάται για φορείς δεδομένων με απόρρητα δεδομένα. Επιφάνεια υλικών σωματιδίων ≤ 30 mm<sup>2</sup> και για κανονικά σωματίδια: πλάτος λωρίδων ≤ 2 mm (π.χ. σωματίδια 2 × 15 mm).

## Αποκομιδή

**i** Ενημερωθείτε για τις δυνατότητες δωρεάν επιστροφής μεταχειρισμένων συσκευών από τον αντιπρόσωπό σας.



Το παρακείμενο σύμβολο σημαίνει ότι οι ηλεκτρικές και ηλεκτρονικές παλιές συσκευές και οι μπαταρίες θα πρέπει να απορρίπτονται ξεχωριστά από τα οικιακά απορρίμματα, λόγω της ισχύουσας νομοθεσίας. Απορρίψτε τη συσκευή στο σημείο συλλογής του δημοτικού φορέα διαχείρισης απορριμμάτων.



Προσέξτε τη σήμανση του υλικού συσκευασίας κατά την ταξινόμηση των απορριμμάτων, τα οποία επισημάνονται με συντομογραφίες (b) και αριθμούς (a) με την παρακάτω επεξήγηση: 1-7: πλαστικά / 20-22: χαρτί και χαρτόνι / 80-98: σύνθετα υλικά.



Απορρίψτε τα υλικά συσκευασίας σύμφωνα με τους τοπικούς κανονισμούς.



Η συσκευασία αποτελείται από φιλικό προς το περιβάλλον υλικό, το οποίο μπορεί να απορριφθεί στα τοπικά σημεία ανακύκλωσης.

Ενημερωθείτε από τον δήμο σας για τις επιλογές σωστής απόρριψης.

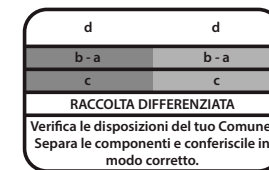

Το λογότυπο ισχύει μόνο για την Ιταλία.

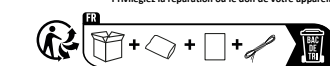

Το λογότυπο Trimap ισχύει μόνο για τη Γαλλία.

## Υπόδειξη για την αποθήκευση

Μετά τη χρήση ο καταστροφέας εγγράφων πρέπει να αποθηκευτεί σε ασφαλές σημείο. Προσέξτε τις παρακάτω υποδείξεις:

Αποθηκεύετε τον καταστροφέα εγγράφων

- μόνο στην αρχική συσκευασία
- σε ένα στεγνό, καθαρό μέρος
- μόνο σε κρύα κατάσταση

## Εγγύηση

Αξιοτίμη πελάτη, Χαϊρόμαστε που επιλέξατε αυτή τη συσκευή.

Σε περίπτωση βλάβης επιστρέψτε παρακαλώ αυτή τη συσκευή μαζί με την απόδειξη αγοράς της και συσκευασμένη στη γνήσια συσκευασία της εκεί όπου την αγοράσατε.

## Δήλωση συμμόρφωσης

**CE** Η σήμανση CE στη συσκευή επιβεβαιώνει τη συμμόρφωση. Η δήλωση συμμόρφωσης διατίθεται στη διεύθυνση [www.hp.com/officeequipment](http://www.hp.com/officeequipment).

**UKCA** Η σήμανση UKCA στη συσκευή επιβεβαιώνει τη συμμόρφωση. Η δήλωση συμμόρφωσης διατίθεται στη διεύθυνση [www.hp.com/officeequipment](http://www.hp.com/officeequipment).

**CA** Η δήλωση συμμόρφωσης διατίθεται στη διεύθυνση [www.hp.com/officeequipment](http://www.hp.com/officeequipment).

## Κατασκευαστής

GO Europe GmbH  
Zum Kraftwerk 1  
D-45527 Hattingen  
Γερμανία  
[www.go-europe.com](http://www.go-europe.com)  
[www.hp.com/officeequipment](http://www.hp.com/officeequipment).

## HR Uništavač dokumenata

## Pročitajte upute za uporabu

**i** Pažljivo pročitajte ove upute za uporabu i slijedite ih prilikom rukovanja Vašim uništavačem dokumenata. Sačuvajte ove upute, možda će Vam trebati kasnije.

## Uporaba u skladu s namjenom

Vaš uništavač papira prikladan je za uništavanje papira, CD/DVD-a i kreditnih kartica. Uništavač dokumenata prikladan je isključivo za privatnu uporabu u zatvorenim prostorijama.

Svaka drugačija uporaba smatra se neispravnom. Samoinicijativne promjene ili zahvati na stroju nisu dozvoljeni te kao posljedica mogu imati gubitak garancijskog prava.

## Slijedite sigurnosne upute

Pročitajte i imajte na umu upozorenja kako biste zaštitili sebe i okolinu.



### Upozorenje!

Opasnost od ozljeda koje može uzrokovati uvlačni mehanizam. Labave predmete može zahvatiti uvlačni mehanizam, što može uzrokovati ozljede. Prste, kosu, šalove, kravate, nakit i sl. držite podalje od utora za umetanje materijala.



### Upozorenje!

Opasnost od ozljeda uslijed strujnog udara. Pogrešno rukovanje uništavačem dokumenata može izazvati strujni udar. Samoinicijativne promjene ili zahvati na uništavaču dokumenata nisu dozvoljeni. Nemojte koristiti uništavač dokumenata ako je oštećen mrežni kabel. Ako postoje oštećenja na Vašem uništavaču dokumenata ili ako ne radi ispravno, odmah ga isključite i izvucite mrežni utikač. Prepustite popravke stručnom osoblju. Postavite uništavač dokumenata u blizini lako dostupne utičnice kako biste ga u hitnim slučajevima mogli brzo iskopčati iz struje. Uređaj nikada ne dodirujte mokrim rukama. Izbjegavajte svaki kontakt s vodom. Kada ne koristite uređaj, uvijek obavезno izvucite mrežni utikač. Rabite isključivo mrežni kabel koji ste dobili s uređajem.



### Upozorenje!

Opasnost od gušenja malim dijelovima, ambalažnim materijalom ili zaštitnom folijom. Djeca mogu progutati male dijelove, ambalažni materijal ili zaštitnu foliju. Držite djecu podalje od uređaja i njegove ambalaže.



### Upozorenje!

Djeca starija od osam godina i osobe s ograničenim psihičkim, senzoričkim i duševnim sposobnostima, kao i osobe koje nemaju dovoljno iskustva i/li znanja, smiju koristiti ovaj uređaj uz nadzor ili ako su upućeni kako koristiti uređaj na siguran način te su upoznati s mogućim opasnostima. Djeca se ne smiju igrati ovim uređajem. Čišćenje i održavanje uređaja ne smiju izvoditi djeca bez nadzora odraslih.



### Oprez!

Opasnost od spoticanja o neprikladno razvučeni mrežni kabel. Razvucite mrežni kabel tako da se o njega nitko ne može spotaknuti. Pazite da ne dođe do oštećenja na mrežnom utikaču i mrežnom kabelu.



### Važno!

Moguć je nastanak materijalnih šteta. Izbjegavajte utjecaje okoline kao što su, primjerice, dim, prašina, trešnja, kemikalije, vlaga, vrućina ili izravna izloženost sunčevim zrakama. Rabite uništavač dokumenata samo u zatvorenim prostorijama i unutar dopuštenih uvjeta okoline navedenih u **tehničkim podacima**.

Kako bi Vaš uništavač dokumenata uvijek radio onako kako očekujete, slijedite sljedeće upute.



Prije puštanja u rad pročitajte upute za uporabu.



Ako imate dugu kosu, držite je podalje od uređaja.



Labave dijelove odjeće, nakit ili druge labave predmete držite podalje od Vašeg uništavača dokumenata.



Držite kravate i šalove podalje od Vašeg uništavača dokumenata.



Općenite informacije o mogućim opasnostima koje zahtijevaju posebnu pozornost.



Nikada ne posežite izravno u uvlačni mehanizam.



Djecu i domaće životinje držite podalje od Vašeg uništavača dokumenata.



Nemojte raspršivati zapaljive plinove u smjeru Vašeg uništavača dokumenata. Nikada nemojte koristiti sprejeve pod tlakom.



U utor stavlajte odjednom najviše 10 listova.



### Oprez!

Opasnost od ozljeda od oštrica mehanizma za rezanje! Ne dirajte!



**Upozorenje!**  
Držite dijelove tijela dalje od pokretnih dijelova.

Ovaj uređaj nije predviđen da ga koriste djeca. Izbjegavajte otvore za uvlačenje dodirivati rukama, odjećom ili kosom. Izvucite mrežni utikač, kada uređaj duže vremena ne koristite. U ovom uređaju se nalaze opasni pokretni dijelovi, držite dijelove tijela udaljeno od pokretnih dijelova.



Pečat «Provjerena sigurnost» (oznaka GS) potvrđuje da proizvod ispunjava zahtjeve njemačkog Zakona o sigurnosti proizvoda (ProdSG). Oznaka GS označava da sigurnost i zdravlje nisu ugroženi ako se proizvod koristi kako je predviđeno i ako se koristi na predvidljivo pogrešan način. Riječ je o dobrovoljnoj sigurnosnoj oznaci koju je izdao odgovarajući institut za ispitivanje.



Rabite proizvod isključivo u zatvorenim prostorima.



Simbol označava da dizajn proizvoda odgovara klasi zaštite I. (Sustav zaštitnih vodova). Spojite proizvod na uzemljenu utičnicu s pomoću kabela za napajanje.



Nikada nemojte koristiti sprejeve pod tlakom. Mogu se zapaliti i uzrokovati teške ozljede.



Umetnite kreditne kartice samo vodoravno.



Nemojte umetati teške spajalice (> 1/4" (6 mm)).



Nikada ne posežite izravno u uvlačni mehanizam.



Nemojte stavljati spajalice u sredinu.



Nemojte komadati ljepljive naljepnice.



Ovdje stavite stranu spajalice lijevo.



Uklonite sve velike kopče.



Nemojte usitnjavati presavijeno lišće.



Prilikom komadanja uredskih ili običnih spajalica, otvorena strana ne smije biti okrenuta u navedenom smjeru.



Nemojte komadati laminirane listove/časopise.



Nemojte komadati spajalice mapa.



Ovdje stavite stranu spajalice desno.



Ne komadajte uvezane dokumente.



Podmažite proizvod mješano.



U automatski ulagač možete umetnuti najviše 20 listova papira s uredskim ili običnim spajalicama.



Ne komadajte neotvorenu poštu/kuverte.



Ne komadajte više od navedenog kapaciteta od najviše 400 listova.

## Provjerite sadržaj ambalaže

Prije puštanja u rad Vašeg uništavača dokumenata provjerite sadržaj njegove ambalaže. Ako nešto nedostaje ili je oštećeno, ni u kojem slučaju nemojte uključivati Vaš uništavač dokumenata. Kontaktirajte naš servis.

- uništavač papira Pro Shredder Auto 400CC/Pro Shredder Auto 400MC sa spremnikom za rezani papir
- Upute za upotrebu

## Dijelovi Vašeg uništavača dokumenata

Na sljedećoj slici prikazani su dijelovi Vašeg uništavača dokumenata.

1	Ručica za otvaranje gornjeg poklopca
2	Glavna sklopka za uključivanje/isključivanje (na stražnjoj strani uređaja)
3	Ručno uvlačenje
4	Upravljačko polje
5	Vrata spremnika
6	Kontrolni prozorčić
7	Spremnik
8	Kotačići

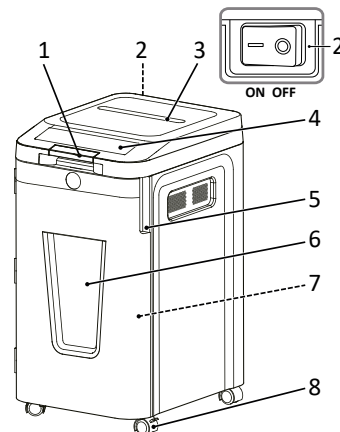

U unutrašnjosti uništavača dokumenata i spremnika mogu se nalaziti usitnjeni komadići papira. To je uobičajeno. Svi uništavači dokumenata od tvrtke HP tvornički su testirani radi jamstva kvalitete.

## Upravljačko polje

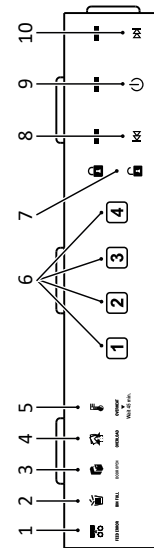

1	FEED ERROR – Greška pri uvlačenju
2	BIN FULL – Spremnik je pun
3	DOOR OPEN – Vrata su otvorena
4	OVERLOAD – Preopterećenje
5	OVERHEAT – Pregrijavanje
6	4-znamenkasti brojevi kod
7	Sigurnosna brava
8	Hod unatrag
9	Tipka za uključivanje/isključivanje
10	Hod prema naprijed

## Postavljanje uništavača dokumenata i puštanje u rad

Vaš uništavač dokumenata funkcionira samo sa spremnikom. Nemojte postavljati uništavač papira u blizini izvora topline ili vode. Ostavite razmak do zida od najmanje 10 cm. Zahvaljujući tome će se uređaj moći dostatno ohladiti.

**1** Postavite uništavač dokumenata u stabilan položaj na ravnoj, horizontalnoj površini i u blizini lako dostupne utičnice.

**2** Otvorite vrata spremnika.

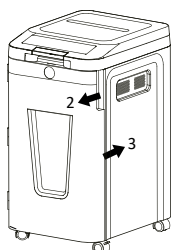

**3** Gurnite spremnik u uređaj.

**i** Ako vrata spremnika nisu čvrsto zatvorena, uništavač papira ne može raditi. Vrata spremnika aktiviraju sigurnosnu sklopku koja omogućuje rad uništavača papira.

**4** Zatvorite vrata spremnika.

**5** Uključite mrežni utikač u utičnicu.



Rabite isključivo kabel koji ste dobili s uređajem.

**6** Uključite uređaj uključivanjem glavne sklopke napajanja na stražnjoj strani uređaja (ON).

**7** Na upravljačkom polju pritisnite tipku za uključivanje/isključivanje.

→ LED lampica statusa svijetli plavo.

→ Vaš uništavač dokumenata sada je spreman za rad.

## Rukovanje uništavačem dokumenata

Vaš uništavač dokumenata radi s automatskim usitnjavanjem. Upravljanje uništavačem dokumenta vrši se putem komandnih tipki na gornjoj strani uređaja.

	<p><b>Tipka za uključivanje/isključivanje</b></p> <p><b>Tipka za uključivanje:</b> LED lampica statusa svijetli plavo. S ovom postavkom pokrećete uništavač papira. Kada papir prođe, uništavač se automatski zaustavlja.</p> <p><b>Tipka za isključivanje:</b> Ovom postavkom isključujete sve funkcije uništavača papira. Iz sigurnosnih razloga preporučujemo da ostavite uništavač u položaju <b>Isključeno</b> kada se ne koristi. Plava LED lampica statusa više ne svijetli.</p>
	<p>Možete koristiti tipku <b>Unatrag</b> za uklanjanje zaglavljene papira. Rezače možete očistiti od neisjecanog papira.</p> <p><b>VAŽNO:</b> Nikada ne pokušavajte ukloniti zaglavljenu papir pomoću gumba <b>Obrnuti rad</b> prije nego što ispraznite spremnik.</p>
	<p>Tipka <b>Naprijed</b> omogućuje vam da ručno prebacite uništavač papira na način rada za rezanje kako biste uklonili zaglavljenu papir i papir iz uništavača.</p>

	Sigurnosna brava neaktivna: simbol svijetli plavo.
	Sigurnosna brava aktivna: simbol svijetli crveno.

**i** Pazite na najveći dozvoljenu snagu rezanja i druge specifikacije navedene u dijelu **Tehnički podaci**.

## Ručno usitnjavanje materijala

### Važno!

Materijalne štete uzrokovane zaglavljivanjem materijala! Obratite pažnju na maksimalni kapacitet rezanja ručnog uvlačenja. Preporučuje se staviti maksimalno 10 listova u jednom prolazu.

**i** **Tehnologija automatskog obrnutog smjera:**

kada uništavač papira detektira preveliki kapacitet, motor se odmah zaustavlja i izbacuje papir prije nego što počne stvarni proces uništavanja.

**1** Umetnite materijal za usitnjavanje po sredini otvora za ručno uvlačenje.

→ Mehanizam ručnog uvlačenja automatski uvlači materijal, usitnjava ga i zaustavlja se kada se materijal više ne ubacuje.

U rijetkim se slučajevima može dogoditi da senzori ne prepoznaju umetnuti materijal.

**2** Pritisnite i držite tipku **Naprijed**.

→ Materijal se uvlači ručno i usitnjava.

**3** Otpustite tipku **Naprijed**.

**i** Radni ciklus za ručno uvlačenje je 30 minuta.

## Usitnjavanje materijala putem automatskog uvlačenja

**1** Uхватite ručku s oznakom **LIFT** i nakratko je otklopite. Gornji poklopac automatski se otvara.

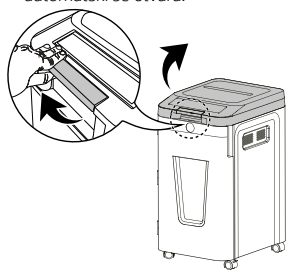

**2** Stavite do 400 listova papira u automatski uvlačač.

400

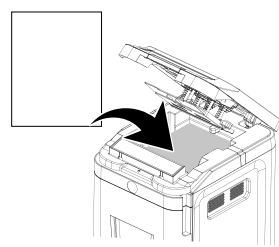

U automatski ulagač možete umetnuti najviše 20 listova papira s uredskim ili običnim spajalicama.

**3** Umetnuti papir mora biti ispod narančaste oznake i ne smije je prekoračiti.

**4** Preklopite gornji poklopac prema dolje dok ne čujete da se uglavio.



### Važno!

Ne otvarajte gornji poklopac dok uništavač papira usitnjava.

**i** Možete aktivirati sigurnosnu bravu.

- Materijal se automatski usitnjava.
- Uređaj se zaustavlja kada više nema materijala u automatskom uvlaču.

**i** Radni ciklus za automatsko uvlačenje je 240 minuta.

**i** Zbog funkcije uštede energije **Auto Power-Sleep** uništavač papira automatski se isključuje nakon približno 20 minuta kada se ne koristi.

## Sigurnosna brava

**1** Tijekom usitnjavanja automatskim uvlačenjem možete unijeti bilo koji 4-znamenasti brojni kod.

→ Gornji poklopac je završen. Simbol brave je zatvoren i svijetli crveno.

**2** Unesite isti 4-znamenasti brojni kod.

→ Odbavljuje se gornji poklopac. Simbol brave je otvoren i svijetli plavo.

**i** Gornji poklopac automatski će se otključati kada se završi proces uništavanja ili kada je uništavač papira neaktivan 30 minuta s dokumentima koji su još u ladici za papir ili se dogodi pogreška uništavanja.

## CD/DVD i uništavač kreditnih kartica

Uništavač papira ima CD/DVD i uništavač kreditnih kartica.

**1** Uхватite ručku s oznakom **LIFT** i nakratko je otklopite. Gornji poklopac automatski se otvara.

**2** Umetnite kreditne kartice ili CD/DVD vodoravno i centrirano u utor za CD/DVD/kreditnu karticu.

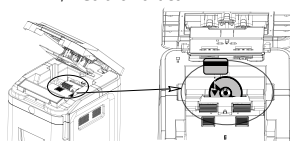

### Oprez!

Nikada ne stavljajte više od jednog CD-a/DVD-a ili kreditne kartice odjednom.

**3** Preklopite gornji poklopac prema dolje dok ne čujete da se uglavio. Usitnjavanje počinje i dijeli materijal na 4 dijela.

→ Uništavač papira zaustavlja se kada se cijeli uređaj za pohranu podataka ili kreditna kartica uništi.

## Isključivanje uništavača dokumenata

Ako više nećete koristiti uređaj, isključite ga.

**1** Na upravljačkom polju isključite tipku za uključivanje/isključivanje.

→ Plava LED lampica statusa više ne svijetli.

**2** Isključite glavnu sklopku napajanja (OFF).

→ Isključili ste uništavač dokumenata.

**i** Ako uništavač dokumenata nećete koristiti dulje vrijeme, izvucite mrežni utikač iz utičnice.

## Ako nešto ne radi kako treba

Sljedeće informacije pomoći će Vam u slučaju kada nešto ne radi onako kako očekujete.

### Zaštita od pregrijavanja



Statusna LED lampica **OVERHEAT** svijetli crveno. Uništavač papira prekoračio je svoje vrijeme rada i uništavao je

**OVERHEAT**

preko svog maksimalnog vremena rada. Uništavač dokumenata se pregrijao i automatski se isključuje.

**1** Pričekajte najmanje 45 minuta da se uređaj ohladi. Pazite na minimalni razmak do zida i na podatke o radu bez prekida iz **tehničkim podacima**.

→ Nakon faze hlađenja, LED lampica statusa **tipke za uključivanje/isključivanje** svijetli plavo i rezanje se nastavlja.

## Zaštita od preopterećenja



LED lampica statusa **OVERLOAD** svijetli crveno. Dodali ste više materijala nego što navode **Tehnički podaci**. Uništavač papira pokreće 5 sekundi automatski **obrnuti smjer**.

**1** Pritisnite tipku za **obrnuti smjer**.

**2** Izvucite materijal iz uređaja.

→ Uklonili ste zaglavljenu papir.

**3** Smanjite broj listova.

## Vrata su otvorena



LED lampica statusa **DOOR OPEN** svijetli crveno. Vrata spremnika ili gornji poklopac nisu dobro zatvoreni. Uništavač papira sa spremnicima koji se izvlače imaju sigurnosno isključivanje kada se otvore vrata spremnika.

**1** Gurnite spremnik za sakupljanje u uređaj dok ne sjedne na mjesto.

**2** Zatvorite vrata spremnika.

**3** Preklopite gornji poklopac prema dolje dok ne čujete da se uglavio.

→ Crvena LED lampica statusa **DOOR OPEN** se gasi. Uništavač papira spreman je za uporabu.

## Spremnik je pun



LED lampica statusa **BIN FULL** svijetli crveno. Spremnik je pun i treba ga isprazniti.

**BIN FULL**

**1** Ispraznite spremnik (pogledajte dio **Pražnjenje spremnika**).

→ Ispraznili ste spremnik. Crvena LED lampica statusa **BIN FULL** se gasi.

## Greška uvlačenja



LED lampica statusa **FEED ERROR** svijetli crveno. Papir u ladici za papir ne preuzimaju ulagači.

**FEED ERROR**

**1** Otvorite gornji poklopac.

**2** Provjerite je li papir pravilno otklopljen i umetnut.

**3** Preklopite gornji poklopac prema dolje dok ne čujete da se uglavio.

→ Uništavač papira spreman je za uporabu. Crvena LED lampica statusa **FEED ERROR** se gasi.

## Teško zaglavljivanje papira u ručnom uvlaču

**1** Na upravljačkom polju isključite tipku za uključivanje/isključivanje.

**2** Isključite glavnu sklopku napajanja (OFF).

**3** Izvucite utikač iz utičnice.

**4** Pričekajte najmanje 45 minuta da se zaštita od toplinskog preopterećenja sama resetira.

**5** Uključite mrežni utikač u utičnicu.

**6** Uključite uređaj uključivanjem glavne sklopke napajanja na (ON).



**7** Na upravljačkom polju pritisnite **tipku za uključivanje/isključivanje**.

**8** Pritisnite tipku za **obrnuti smjer**.

**9** Izvucite materijal iz uređaja.  
→ Uklonili ste zaglavljani papir, akon što se materijal ukloni iz uništavača, rezač će se nastaviti kretati 3 sekunde kako bi se očistio. Pričekajte da se uništavač dokumenata zaustavi i prikaz statusa zasvijetli plavom bojom.

## Podmazivanje rezne jedinice uljem

Redovito podmazujte reznu jedinicu uljem, kako biste produžili njezin vijek trajanja.

● Postoji specijalno ulje i uljni papiri za podmazivanje uništavača dokumenata od tvrtke HP.

**! Važno!**  
Materijalne štete uslijed uporabe pogrešnih ulja! Ne koristite rasprskivajuća ulja. Koristite isključivo specijalno ulje namijenjeno za uništavače dokumenata. Postoje različite mogućnosti kako podmazati reznu jedinicu.

## Nauljite rezače

Svaki mjesec nanesite posebno ulje za uništavač papira (nije isporučeno).

**1** Isključite uništavač papira (pogledajte dio **Isključivanje uništavača papira**).

**2** Uхватite ručku s oznakom **LIFT** i nakratko je otklopite. Gornji poklopac automatski se otvara.

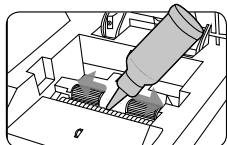

**3** Nauljite rezače (pogledajte sliku).

**! Oprez!**  
Nikada nemojte koristiti ulja ili maziva na bazi nafte ili zapaljiva ulja i maziva u ili oko uređaja jer neka ulja mogu izgorjeti i mogu uzrokovati ozbiljne ozljede.

**4** Pričekajte 30 minuta. Uključite uništavač papira (pogledajte dio **Postavljanje i puštanje u rad uništavača papira**).

**5** Pritisnite tipku **Obrnuti smjer** 3 do 5 sekundi.

→ Nauljili ste rezač. Ovaj postupak pomaže da rezači rade mnogo godina.

## Podmazivanje uljnim listovima

**1** Umetnite nauljeni papir (nije ispušten) u utor za ručno ulaganje.

→ Papir premazan uljem uvući će se i podmazati reznu jedinicu.

## Pražnjenje spremnika

Razinu punjena spremnika nadzire senzor. Kada je razina napunjenosti visoka, LED lampica statusa **BIN FULL** svijetli crveno. Rezni mehanizam uništavača dokumenata se zaustavlja i morate isprazniti spremnik. Razina napunjenosti spremnika može se provjeriti kroz kontrolni prozorčić.

**! Oprez!**  
Ispraznite spremnik prije nego što se napuni. Materijal se može povući natrag u uništavač papira i uzrokovati zaglavljivanje.

**1** Isključite uništavač papira (pogledajte dio **Isključivanje uništavača papira**).

**2** Izvucite utikač iz utičnice.

**3** Otvorite vrata spremnika.

**4** Izvucite spremnik iz uređaja.

**5** Ispraznite spremnik.

**6** Gurnite spremnik u uređaj.

**7** Zatvorite vrata spremnika.  
→ Ispraznili ste spremnik.

## Uklanjanje ostataka materijala

Ako Vaš uništavač dokumenata više ne usitnjava materijal onako kako biste očekivali, uklonite zaostale ostatke materijala iz rezne jedinice.

**1** Pritisnite i držite tipku **Obrnuti smjer**. Rezna jedinica radi unatrag i oslobađa zaostali materijal.

**2** Otpustite tipku **Obrnuti smjer**.

**3** Isključite uništavač papira (pogledajte dio **Isključivanje uništavača papira**).

**4** Izvucite utikač iz utičnice.

**! Oprez!**  
Opasnost od ozljeda od oštrica mehanizma za rezanje! Budite posebno oprezni prilikom uklanjanja ostataka materijala.

**5** Ostatke materijala oprezno uklonite iz rezne jedinice pomoću prikladnog oštrog predmeta.

## Čišćenje uništavača dokumenata

Redovito čistite uništavač dokumenata.

**! Oprez!**  
Opasnost od ozljeda uzrokovanih plamenim jezikom!

Kod uporabe spreja pod tlakom može doći do stvaranja plamenog jezika. Nikada nemojte koristiti sprejeve pod tlakom.



**1** Isključite uništavač papira (pogledajte dio **Isključivanje uništavača papira**).

**2** Izvucite utikač iz utičnice.

**3** Površine kućišta čistite mekom i suhom krpom koja ne ostavlja vlakna. Nemojte koristiti sprejeve pod tlakom, sredstva za pranje i otapala.

## Tehnički podaci

Model	Pro Shredder Auto 400CC	Pro Shredder Auto 400MC
Dimenzije (mm)	Š: 400 D: 500 V: 764	Š: 400 D: 500 V: 764
Stupanj sigurnosti prema normi DIN 66399-2	P-4	P-5
Kрупni rezani materijal (debljina × širina, mm)	4 × 12	2 × 12
Učinkovitost rezanja s ručnim ulaganjem (listova)	10	10
Učinkovitost rezanja s automatskim ulaganjem (listova)	400	400
Radna širina (mm)	240	240
Napajanje strujom	220 – 240 V~, 50 Hz, 1,5 A, 345 W	220 – 240 V~, 50 Hz, 1,8 A, 414 W

Najviša temperatura okoline [°C]	35	35
Zapremnina spremnika (l)	53	53
Težina (kg)	23,4	25,6
Buka (dB)	60	60
Ručno uvlačenje: Neprekidan rad (min) / vrijeme hlađenja (min)	30 / 45	30 / 45
Automatsko uvlačenje: Kontinuirani rad (min) / vrijeme hlađenja (min)	240 / 45	240 / 45
Radna brzina (m/min)	1,8	1,8
Način rezanja	Unakrsno rezanje	Mikrorez

Izjavljujemo da ovaj uređaj za uništavanje dokumenata ispunjava zahtjeve sigurnosne razine P-4 i P-5 prema normi DIN 66399.

**P-4:** Preporučuje se za nosače podataka s osjetljivim i povjerljivim podacima. Površina čestica materijala ≤ 160 mm<sup>2</sup> i za obične čestice: širina trake ≤ 6 mm (npr. čestice 4 x 40 mm).

**P-5:** Preporučeno za nosače podataka s podacima koji se moraju čuvati kao tajni. Površina čestica materijala ≤ 30 mm<sup>2</sup> i za obične čestice: širina trake ≤ 2 mm (npr. čestice 2 x 15 mm).

## Zbrinjavanje

**i** Saznajte više o opcijama za besplatno preuzimanje starih uređaja od svog prodavača.



Simbol pored znači da se stari električni i elektronički uređaji zbog zakonskih propisa moraju zbrinjavati odvojeno od otpada iz kućanstva. Zbrinite Vaš uređaj na sabirnom mjestu Vašeg komunalnog poduzeća za zbrinjavanje otpada.



Prilikom odvajanja otpada obratite pažnju na oznake na ambalažnom materijalu, odnosno kratice (b) i brojeve (a) sa sljedećim značenjem: 1–7: plastika / 20–22: papir i karton / 80–98: kompozitni materijali.



Zbrinite ambalažni materijal u skladu s lokalnim propisima.



Ambalaža je napravljena od materijala koji ne štete okolišu i koje možete zbrinuti preko lokalnih reciklažnih dvorišta.

Raspitajte se kod lokalnih vlasti o mogućnostima ispravnog zbrinjavanja.

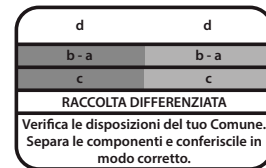

Logotip vrijedi samo za Italiju.



Logotip Triman vrijedi samo za Francusku.

## Upute za spremanje

Uništavač dokumenata nakon uporabe treba spremiti na siguran način. Slijedite sljedeće upute:

- Čuvajte uništavač dokumenata
- isključivo u originalnom pakovanju
- na suhom i čistom mjestu
- isključivo u ohlađenom stanju

## Pitanja i servis

Poštovani kupče, veseli nas što se odlučili za ovaj uređaj. U slučaju kvara uređaj zajedno sa potvrdom o kupnji i u originalnoj ambalaži odnesite u trgovinu, u kojoj ste ga kupili.

## Izjava o sukladnosti

**CE** Znak CE na uređaju označava sukladnost.

Izjava o sukladnosti dostupna je na [www.hp.com/officeequipment](http://www.hp.com/officeequipment).

**UKCA** Oznaka UKCA na uređaju potvrđuje sukladnost.

**CA** Izjava o sukladnosti dostupna je na [www.hp.com/officeequipment](http://www.hp.com/officeequipment).

## Proizvođač

GO Europe GmbH  
Zum Kraftwerk 1  
D-45527 Hattingen  
Njemačka  
[www.go-europe.com](http://www.go-europe.com)  
[www.hp.com/officeequipment](http://www.hp.com/officeequipment)

## HU Iratmegsemmisítő

### A kezelési útmutató elolvasása

**i** Figyelmesen olvassa el a kezelési útmutatót, és vegye figyelembe az utasításokat az iratmegsemmisítő kezelése során. Őrizze meg a kezelési útmutatót a későbbi felhasználás céljából.

## Rendeltetészerű használat

Az iratmegsemmisítő papír, CD/DVD és bankkártyák aprítására alkalmas. Az iratmegsemmisítő kizárólag otthoni, zárt térben történő használatra alkalmas.

Minden más jellegű használat nem rendeltetészerűnek minősül. Tilos a készülék átalakítása vagy átépítése és a szavatosság megszűnését vonja magával.

## Vegye figyelembe a biztonsági tudnivalókat

Ön maga és a környezet védelme érdekében olvassa el és vegye figyelembe a figyelmeztető tudnivalókat.

### Figyelmeztetés!

**!** Sérülésveszély a behúzómechanizmus miatt. A lelógó tárgyak becsipódhatnak a behúzóba és sérülést okozhatnak. Tartsa távol az ujját, haját, sálját, nyakkendőjét, ékszerét stb. a behúzótól.

### Figyelmeztetés!

**!** Áramütés miatti sérülés veszélye. Az iratmegsemmisítő hibás kezelése áramütéshez vezethet.

Tilos az iratmegsemmisítő bármilyen önkényes módosítása vagy átalakítása. Ne üzemeltesse az iratmegsemmisítőt sérült hálózati kábelrel. Sérülés vagy rendellenes működés esetén azonnal kapcsolja ki az iratmegsemmisítőt, és húzza ki a csatlakozódugót a csatlakozójából. A javításokat csak képzett szakemberrel

végeztesse. Az iratmegsemmisítőt könnyen hozzáférhető csatlakozóját közelében helyezze el, így vészhelyzet esetén gyorsan leválaszthatja az elektromos hálózatról. Soha ne fogja meg nedves kézzel az iratmegsemmisítőt. Kerülje a készülék vízzel való mindenfajta érintkezését. Mindig húzza ki a csatlakozódugót, ha nem használja a készüléket. Kizárólag a mellékelt hálózati kábelt használja.



### Figyelmeztetés!

Fulladásveszély az apró alkatrészek, csomagolóanyagok vagy védőfóliák miatt. Gyermeknek lenyelhetik az apró alkatrészeket, illetve a csomagolóanyagok és védőfóliák darabjait. Tartsa távol a gyermekeket a készüléktől és csomagolásától.



### Figyelmeztetés!

A készüléket nyolc éves vagy annál idősebb gyermekek, illetve fizikai, érzékelési vagy mentális képességeikben korlátozott személyek, valamint a kellő tudással és tapasztalattal nem rendelkező személyek is használhatják, amennyiben felügyeletük biztosított, vagy ha felvilágosították őket a készülék biztonságos használatáról, illetve az abból eredő veszélyekről. Gyermek nem játszhatnak a készülékkel. A készülék tisztítását és felhasználói karbantartását gyermekek nem végezhetik felügyelet nélkül.



### Vigyázat!

Botlásveszély a hálózati kábel szakszerűtlen elhelyezése következtében. Úgy helyezze el a hálózati kábelt, hogy senki ne botolhasson meg benne. Ügyeljen arra, hogy a csatlakozódugó és a hálózati kábel ne sérülhessen meg.



### Fontos!

Anyagi károk veszélye. Ne tegye ki a készüléket környezeti behatásoknak, amilyen pl. a füst, por, rázkódás, vegyszerek, nedvesség, hő vagy közvetlen napsugárzás. Az iratmegsemmisítőt csak zárt helyiségekben és a **műszaki adatokban** engedélyezett környezeti feltételek mellett használja.

Az alábbi tudnivalók figyelembevételével segítségére lesz abban, hogy iratmegsemmisítője mindig úgy működjön, ahogyan azt Ön elvárja.



Használatbavétel előtt olvassa el a kezelési útmutatót.



Tartsa távol a hosszú haját az iratmegsemmisítőtől.



A ruházat kilógó részeit, az ékszereket vagy más leelőgő tárgyakat tartsa távol az iratmegsemmisítőtől.



Tartsa távol a nyakkendőket és a sálakat az iratmegsemmisítőtől.



Különös figyelmet igénylő, lehetséges veszélyekkel kapcsolatos általános tudnivalók.



Soha ne nyúljon közvetlenül a behúzóba.



A gyermekeket és háziállatokat tartsa távol az iratmegsemmisítőtől.



Ne permetezzen gyúlékony gázokat az iratmegsemmisítő irányába. Soha ne használjon sűrített levegő sprayt.



Egyszerre legfeljebb 10 lapot helyezzen a behúzóba.



### Vigyázat!

Sérülésveszély az éles vágómű miatt! Ne érintse meg!



### Figyelmeztetés! Tartsa távol a testrészeit a mozgó alkatrészekről.

Ezt a készüléket nem gyermekek által történő használatra tervezték. Ügyeljen arra, hogy se a keze, haja vagy ruhája ne érjen a behúzónyíláshoz. Húzza ki a csatlakozódugót, ha hosszabb ideig nem használja a készüléket. Ez a készülék veszélyes mozgó alkatrészeket tartalmaz. Ne tartózkodjon a mozgó alkatrészek közelében.



A „Geprüfte Sicherheit” jelölés (GS-embléma) tanúsítja, hogy a termék megfelel a német termékbiztonsági törvény (ProdSG) előírásainak. A GS-embléma azt jelzi, hogy a jelöléssel ellátott termék rendeltetészerű használat és észszerűen előre látható hibás használat esetén nem jelent veszélyt a használó biztonságára és egészségére. A gyártó önkéntesen helyezi el a terméken a biztonsági jelölést, amelyet megfelelő vizsgálati testület állít ki.



A terméket csak beltéren üzemeltesse.



Az embléma azt jelenti, hogy a termék kialakítása alapján az I. védettségű osztályba tartozik. (védővezetős kialakítás). Csatlakoztassa a terméket hálózati kábel segítségével egy földelt csatlakozóval rendelkező aljzathoz.



Soha ne használjon sűrített levegő sprayt. Az meggyulladhat és súlyos sérüléseket okozhat.



Bankkártyákat csak vízszintesen helyezzen be.



Ne helyezzen be nagy teherbírású kapcsokat (> 1/4" (6 mm)).



Soha ne nyúljon közvetlenül a behúzóba.



A tűzőkapcsokat ne helyezze középre.



Ne aprítson öntapadó címkéket.

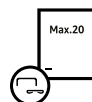

Helyezze a kapcsos oldalt a bal oldalra ide.



Távolítson el minden iratcsipeszt.



Ne aprítson összehajtogatott lapokat.



Az irodai vagy tűzőkapcsok aprításakor a nyitott oldal nem nézhet a megadott irányba.



Ne aprítson laminált lapokat/újságokat.



Ne aprítson iratrendező kapcsokat.



Helyezze a kapcsos oldalt a jobb oldalra ide.



Ne aprítson bekötött dokumentumokat.



Havonta végezze el a termék kenését.



Az automata adagolóba legfeljebb 20 lapot helyezhet be irodai vagy tűzőkapcsokkal.



Ne aprítson felbontatlan leveleket/borítékokat.



Ne aprítson fel többet a megadott 400 lapos maximális lapkapacitásnál.

1	Fogantyú a felső fedél nyitására
2	Főkapcsoló On/Off (a készülék hátoldalán)
3	Kézi behúzó
4	Kezelőpanel
5	Hulladékgyűjtő ajtaja
6	Kémlelőablak
7	Gyűjtőtartály
8	Görgők

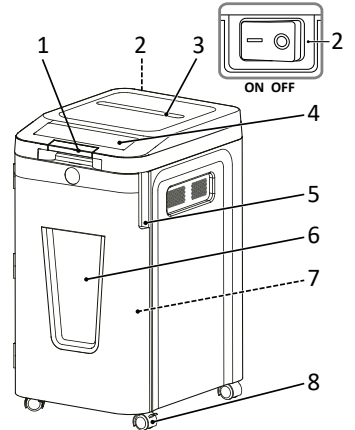

Lehetséges, hogy az iratmegsemmisítőben és a gyűjtőedényben aprított papír található. Ez normális. Minden HP iratmegsemmisítőt gyárilag tesztelnek a minőség biztosítása érdekében.

### Kezelőpanel

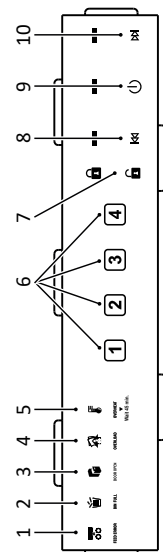

1	FEED ERROR - Adagolási hiba
2	BIN FULL - Gyűjtőtartály tele
3	DOOR OPEN - Ajtó nyitva
4	OVERLOAD - Túltöltés
5	OVERHEAT - Túlmelegedés
6	4 jegyű számkód
7	Biztonsági zár
8	Hátramenet
9	Be/Ki gomb
10	Előremenet

### A csomagolás tartalmának ellenőrzése

Az iratmegsemmisítő üzembe helyezése előtt ellenőrizze a csomag tartalmát. Ha valami hiányzik vagy megsérült, semmiképpen ne helyezze üzembe az iratmegsemmisítőt. Forduljon szervizünkhöz.

- Pro Shredder Auto 400CC/Pro Shredder Auto 400MC iratmegsemmisítő az apríték felfogására szolgáló gyűjtőtartállyal
- Kezelési útmutató

### Az iratmegsemmisítő részei

A következő ábrán láthatók az iratmegsemmisítő részei.

### Az iratmegsemmisítő felállítása és üzembe helyezése

Az iratmegsemmisítő csak a gyűjtőtartállyal együtt működik. Az iratmegsemmisítőt ne hőforrás vagy víz közelében és a faltól

legalább 10 cm távolságra helyezze el. Így biztosított a megfelelő hűtés.

- 1 Az iratmegsemmisítőt stabilan állítsa fel egy síma, vízszintes felületre, egy könnyen hozzáférhető csatlakozóaljzat közelében.
- 2 Nyissa ki a gyűjtőtartály ajtaját.

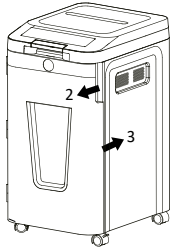

- 3 Csúsztassa a gyűjtőtartályt a készülékbe.

**i** Ha a gyűjtőtartály ajtaja nincs megfelelően bezárva, az iratmegsemmisítő nem tud működni. A gyűjtőtartály ajtaja egy biztonsági kapcsolót aktivál, amely lehetővé teszi az iratmegsemmisítő működését.

- 4 Zárja be a gyűjtőtartály ajtaját.
- 5 Csatlakoztassa a csatlakozódugót a csatlakozóaljzatba.



Kizárólag a mellékelt hálózati kábelt használja.

- 6 Kapcsolja be a készüléket a készülék hátoldalán lévő **főkapcsoló** bekapcsolásával (**On**).

- 7 Kapcsolja be a **Be/Ki gombot** a kezelőpanelen.
  - ➔ Az állapotjelző LED kéken világít.
  - ➔ Üzembe helyezte az iratmegsemmisítőt.

## Az iratmegsemmisítő kezelése

Az iratmegsemmisítő automatikus aprítással működik. Az iratmegsemmisítőt a készülék tetején lévő kezelőgombokkal lehet működtetni.

	<b>Be/Ki gomb</b> <b>Gomb Be:</b> Az állapotjelző LED kéken világít. Ezzel a beállítással elindítja az iratmegsemmisítőt. Amikor a papír átfutott, az iratmegsemmisítő automatikusan leáll. <b>Gomb Ki:</b> Ezzel a beállítással az iratmegsemmisítő minden funkcióját kikapcsolhatja. Biztonsági okokból javasoljuk, hogy az iratmegsemmisítőt <b>kikapcsolt</b> állapotban hagyja, amikor nincs használatban. A kék állapotjelző LED kialszik.
	A <b>Hátramenet</b> gomb segítségével megszüntetheti a papírelakadást. Megszabadíthatja a vágószerkezeteket az össze nem aprított papirtól. <b>FONTOS:</b> Soha ne próbálkozzon a papírelakadás megszüntetésével a Hátramenet gomb segítségével a gyűjtőtartály kiürítése előtt.
	Az <b>Előremenet</b> gomb segítségével az iratmegsemmisítőt manuálisan átkapcsolhatja Vágás üzemmódba a papírelakadás megszüntetése és a papír vágószerkezetből történő eltávolítása érdekében.
	Biztonsági zár inaktív: Az ikon kéken világít.
	Biztonsági zár aktív: Az ikon pirosan világít.

**i** Vegye figyelembe a maximális vágásteljesítményt és a **műszaki adatoknál** megadott további részleteket.

## Anyagok kézi aprítása

### Fontos!

Anyagi károk az anyag elakadása következtében! Vegye figyelembe a kézi behúzó maximális vágási teljesítményét. Javasoljuk, hogy egy menetben legfeljebb 10 lapot töltsön be.

**i** **Automatikus visszafordító technológia:** Ha az iratmegsemmisítő túlterhelést észlel, a motor azonnal leáll és kidobja a papírt, mielőtt a tényleges aprítási folyamat megkezdődne.

- 1 Az aprítani kívánt anyagot középre igazítva helyezze be a kézi behúzóba.
  - ➔ A kézi behúzó automatikusan behúzza az anyagot, felaprítja azt és leáll, ha megszűnik az anyag adagolása.

Ritkán előfordulhat, hogy az érzékelők nem ismerik fel a behelyezett anyagot.

- 2 Nyomja meg és tartsa lenyomva az **Előremenet** gombot.
  - ➔ Megtörténik az anyag kézi behúzása és felaprítása.

- 3 Engedje el az **Előremenet** gombot.

**i** A kézi adagoló munkaciklusa 30 perc.

## Anyagok aprítása az automata adagolóval

- 1 Fogja meg a **LIFT** feliratú fogantyút, és röviden hajtsa fel. A felső fedél automatikusan kinyílik.

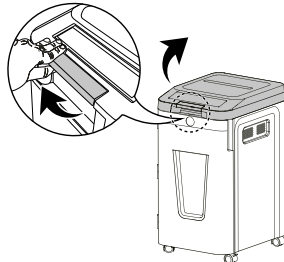

- 2 Helyezzen be legfeljebb 400 lap papírt az automata behúzóba.

400

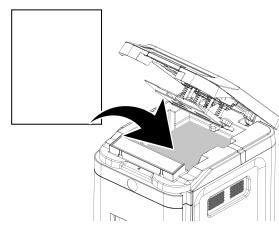

**i** Az automata adagolóba legfeljebb 20 lapot helyezhet be irodai vagy tűzőkapcsokkal.

- 3 A betöltött papírt a narancssárga jelzés alá kell behelyezni, és nem lóghat túl azon.

- 4 Hajtsa le a felső fedelet, amíg az hallhatóan beretesz.
  - ➔ Az állapotjelző LED kéken világít.

### Fontos!

Ne nyissa ki a felső fedelet, miközben az iratmegsemmisítő aprítást végez.

**i** Aktiválhatja a biztonsági zárat.

➔ Az anyag aprítása automatikusan megtörténik.

➔ A készülék leáll, amikor az automata behúzóban nincs több anyag.

**i** Az automata behúzó munkaciklusa 240 perc.

**i** Az **Auto Power-Sleep** energiatakarékos funkciónak köszönhetően az iratmegsemmisítő kb. 20 perc téltlenség után automatikusan kikapcsol.

## Biztonsági zár

- 1 Az automatikus adagolással történő aprítás során megadhat egy 4 jegyű számkódot.
  - ➔ A felső fedél beretesz. A lakat ikon zárt helyzetben látható és kéken világít.

- 2 Adj meg ugyanazt a 4 jegyű számkódot.
  - ➔ A felső fedél kireteszel. A lakat ikon nyitott helyzetben látható és kéken világít.

**i** A felső fedél automatikusan kireteszelődik, ha az iratmegsemmisítés befejeződött, vagy az iratmegsemmisítő 30 perce inaktív, és még mindig vannak dokumentumok a papírtálcában, vagy az iratmegsemmisítés során hiba lépett fel.

## CD/DVD- és bankkártya-megsemmisítő

Az iratmegsemmisítő CD/DVD- és bankkártya-aprító egységgel is rendelkezik.

- 1 Fogja meg a **LIFT** feliratú fogantyút, és röviden hajtsa fel. A felső fedél automatikusan kinyílik.

- 2 Helyezze a bankkártyákat vagy CD-/DVD-eket vízszintesen, a CD/DVD/bankkártya-nyílás közepébe.

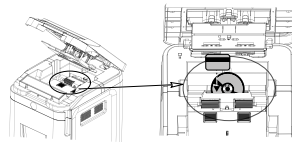

### Vigyázat!

Egyszerre soha ne helyezzen be egynél több CD/DVD-t vagy bankkártyát.

- 3 Hajtsa le a felső fedelet, amíg az hallhatóan beretesz. Az aprítás megkezdődik, és az anyagot 4 részre darabolja.
  - ➔ Az iratmegsemmisítő leáll, amikor a teljes adathordozó vagy bankkártya megsemmisült.

## Az iratmegsemmisítő kikapcsolása

Ha már nem használja az iratmegsemmisítőt, kapcsolja ki.

- 1 Kapcsolja ki a **Be/Ki gombot** a kezelőpanelen.
  - ➔ A kék állapotjelző LED kialszik.

- 2 Kapcsolja ki a **főkapcsolót (Off)**.
  - ➔ Kikapcsolta az iratmegsemmisítőt.

**i** Húzza ki a csatlakozódugót a csatlakozóaljzatból, ha az iratmegsemmisítőt hosszabb ideig nem használja.

## Ha valami nem működik

A következő utasítások segítenek Önnek, ha valami nem úgy működik, ahogyan várta.

### Túlmelegedés elleni védelem



#### OVERHEAT

Az **OVERHEAT** állapotjelző LED pirosan világít. Az iratmegsemmisítő túllépte az üzemi hőmérsékletet, és a maximális üzemi hőmérsékletet túl aprított.

- 1 Húzza ki a csatlakozódugót a csatlakozóaljzatból, ha az iratmegsemmisítő túlmelegedett, és automatikusan kikapcsol.
  - ➔ Várjon legalább 45 percet, amíg az iratmegsemmisítő lehűl. Ügyeljen a fálhoz képesti minimális távolságra és vegye figyelembe a folyamatos működésre vonatkozóan a **műszaki adatok**ban megadottakat.

➔ A lehűlési szakasz után a „**Be/Ki**” állapotjelző LED kéken világít, és az aprítás folytatódik.

## Túlterhelés elleni védelem



Az **OVERLOAD** állapotjelző LED pirosan világít. Több anyagot helyezett be, mint amennyi a **műszaki adatoknál** meg van adva. Az iratmegsemmisítő elindítja az automatikus **Hátramenet** üzemmódot 5 másodperc erejéig.

- 1 Nyomja meg a **Hátramenet** gombot.
- 2 Húzza ki az anyagot az iratmegsemmisítőtől.
  - ➔ Megszüntette a papírelakadást.
- 3 Csökkentse a lapok számát.

## Ajtó nyitva



A **DOOR OPEN** állapotjelző LED pirosan világít. A gyűjtőtartály ajtaja vagy a felső fedél nincs megfelelően lezárva. A kihúzható hulladékgyűjtővel rendelkező iratmegsemmisítők biztonsági kikapcsolás funkcióval rendelkeznek, amely a hulladékgyűjtő ajtajának kinyitásakor aktiválódik.

- 1 Csúsztassa a gyűjtőtartályt a készülékbe, amíg beretesz.
- 2 Zárja be a gyűjtőtartály ajtaját.
- 3 Hajtsa le a felső fedelet, amíg az hallhatóan beretesz.
  - ➔ A piros színű **DOOR OPEN** állapotjelző LED kialszik. Az iratmegsemmisítő üzembeszakad.

## Gyűjtőtartály tele



A **BIN FULL** állapotjelző LED pirosan világít. A gyűjtőtartály tele van, és ki kell üríteni.

- 1 Ürítse ki a gyűjtőtartályt (lásd: **Gyűjtőtartály ürítése**).
  - ➔ Sikeresen kiürítette a gyűjtőtartályt. A piros színű **BIN FULL** állapotjelző LED kialszik.

## Adagolási hiba



A **FEED ERROR** állapotjelző LED pirosan világít. A papírtálcában lévő papírt nem fogják meg az adagolók.

- 1 Nyissa ki a felső fedelet.
- 2 Győződjön meg arról, hogy a papír megfelelően van felhajtva és behelyezve.
- 3 Hajtsa le a felső fedelet, amíg az hallhatóan beretesz.
  - ➔ Az iratmegsemmisítő üzembeszakad. A piros színű **FEED ERROR** állapotjelző LED kialszik.

## Súlyos papírelakadás kézi behúzás során

- 1 Kapcsolja ki a **Be/Ki gombot** a kezelőpanelen.
- 2 Kapcsolja ki a **főkapcsolót (Off)**.
- 3 Húzza ki a hálózati csatlakozódugót a csatlakozóaljzatból.
- 4 Várjon legalább 45 percet, amíg a termikus túlterhelés elleni védelem visszaáll.
- 5 Csatlakoztassa a csatlakozódugót a csatlakozóaljzatba.
- 6 Kapcsolja be a készüléket a **főkapcsoló** bekapcsolásával (**On**).
- 7 Kapcsolja be a **Be/Ki gombot** a kezelőpanelen.

- 8** Nyomja meg a **Hátramenet** gombot.
- 9** Húzza ki az anyagot az iratmegsemmisítőből.
- Megszüntette a papirelakadást. Miután az anyag eltávolításra került az iratmegsemmisítőből, a vágómű 3 másodpercig tovább mozog és ezáltal megtisztítja önmagát. Várjon, amíg az iratmegsemmisítő újból leáll, és az állapotkijelző kéken világít.

## A vágómű olajozása

Az iratmegsemmisítő élettartamának meghosszabbítása céljából rendszeres időközönként olajozza meg a vágóművet.

- i** Kapható speciális olaj és paraffinált papír a HP iratmegsemmisítőhöz.

**Fontos!** Anyagi károk veszélye nem megfelelő olajok használata esetén! Ne használjon olajspray-t. Kizárólag az iratmegsemmisítőhöz való speciális olajat használjon. A vágóművet többféleképpen megolajozhatja.

## A vágószerkezetek olajozása

Havonta egyszer kenje be a vágószerkezetet iratmegsemmisítőkhöz való, speciális olajjal (a csomag nem tartalmazza).

- 1 Kapcsolja ki az iratmegsemmisítőt (lásd: **Az iratmegsemmisítő kikapcsolása**).
- 2 Fogja meg a **LIFT** feliratú fogantyút, és röviden hajtja fel. A felső fedél automatikusan kinyílik.

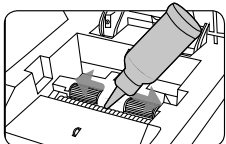

- 3 Olajozza meg a vágószerkezetet (lásd az ábrát).

**Vigyázat!** Soha ne használjon kőolajalapú olajokat vagy kenőanyagokat, illetve gyúlékony olajokat és kenőanyagokat a készülékben vagy annak közelében, mivel egyes olajok éghetőek és súlyos sérüléseket okozhatnak.

- 4 Várjon 30 percet. Kapcsolja be az iratmegsemmisítőt (lásd: **Az iratmegsemmisítő felállítása és üzembe helyezése**).

- 5 Tartsa lenyomva a **Hátramenet** gombot 3–5 másodpercig.
- Megolajozta a vágószerkezetet. Ez az eljárás hozzájárul ahhoz, hogy a pengék hosszú évekig működjenek.

## Olajozás paraffinált papírlappal

- 1 Helyezze be a paraffinált papírt a kézi adagolóba (a csomag nem tartalmazza).
- Az olajjal átitatott papírt a készülék behúzza, így megolajozza a vágóművet.

## A gyűjtőtartály ürítése

A gyűjtőtartály telítettségét egy érzékelő felügyeli. Ha a töltöttségi szint magas, a **BIN FULL** állapotjelző LED pirosan világít. Az iratmegsemmisítő vágóműve leáll, és ki kell ürítenie a gyűjtőtartályt. A gyűjtőtartály töltöttségi szintje a kémlelőablakon keresztül ellenőrizhető.

**Vigyázat!** Űritse ki a gyűjtőtartályt, mielőtt megtelik. Előfordulhat, hogy az anyag visszahúzódik az aprítóba, és elakadást okoz.

- 1 Kapcsolja ki az iratmegsemmisítőt (lásd: **Az iratmegsemmisítő kikapcsolása**).

- 2 Húzza ki a hálózati csatlakozódugót a csatlakozóaljzatból.
- 3 Nyissa ki a gyűjtőtartály ajtaját.
- 4 Húzza ki a gyűjtőtartályt a készülékből.
- 5 Űritse ki a gyűjtőtartályt.
- 6 Csúsztassa a gyűjtőtartályt a készülébe.
- 7 Zárja be a gyűjtőtartály ajtaját.
- Sikeresen kiürítette a gyűjtőtartályt.

## Anyagdarabkák eltávolítása

Ha az iratmegsemmisítő már nem az elvártaknak megfelelően aprítja fel az anyagot, akkor távolítsa el az ott maradt anyagdarabkákat a vágóműből.

- 1 Nyomja meg és tartsa lenyomva a **Hátramenet** gombot. A vágómű visszafelé mozog, és szabaddá teszi a benne maradt anyagot.
- 2 Engedje el a **Hátramenet** gombot.
- 3 Kapcsolja ki az iratmegsemmisítőt (lásd: **Az iratmegsemmisítő kikapcsolása**).
- 4 Húzza ki a hálózati csatlakozódugót a csatlakozóaljzatból.

**Vigyázat!** Sérülésveszély az éles vágómű miatt! Az anyagmaradványok eltávolítását különösen óvatosan végezze.

- 5 Egy erre alkalmas hegyes tárggyal óvatosan távolítsa el a bent maradt anyagdarabkákat a vágóműből.

## Az iratmegsemmisítő tisztítása

Rendszeres időközönként tisztítsa meg az iratmegsemmisítőt.

**Vigyázat!** Sérülésveszély kiáramló nagy nyomású gáz meggyulladás következtében! Sűrített levegő spray-k használata során a kiáramló gáz meggyulladhat. Soha ne használjon sűrített levegő sprayt.



- 1 Kapcsolja ki az iratmegsemmisítőt (lásd: **Az iratmegsemmisítő kikapcsolása**).
- 2 Húzza ki a hálózati csatlakozódugót a csatlakozóaljzatból.
- 3 Tisztítsa meg a készülék burkolatát puha, száraz, szőszmentes kendővel. Ne használjon sűrített levegő spray-eket, tisztító- és oldószereket.

## Műszaki adatok

Modell	Pro Shredder Auto 400CC	Pro Shredder Auto 400MC
Méret (mm)	Sz: 400 H: 500 M: 764	Sz: 400 H: 500 M: 764
DIN 66399-2 szerinti biztonsági fokozat	P-4	P-5
Apríték mérete (vastagság x szélesség, mm)	4 x 12	2 x 12
Vágási teljesítmény kézi adagolás esetén (lap)	10	10

Vágási teljesítmény automata adagolás esetén (lap)	400	400
Munkaszélesség (mm)	240	240
Áramellátás	220–240 V~, 50 Hz, 1,5 A, 345 W	220–240 V~, 50 Hz, 1,8 A, 414 W
Max. környezeti hőmérséklet [°C]	35	35
Gyűjtőtartály befogadóképessége (l)	53	53
Súly (kg)	23,4	25,6
Zajszint (dB)	60	60
Kézi adagolás: folyamatos működés (perc) / lehűlési idő (perc)	30 / 45	30 / 45
Automatikus adagolás: folyamatos működés (perc) / lehűlési idő (perc)	240 / 45	240 / 45
Üzemelési sebesség (m/ perc)	1,8	1,8
Vágástípus	Keresztvágás	Mikrovágás

Nyilatkozunk, hogy ezek a készülékek az iratok megsemmisítése tekintetében teljesítik a DIN 66399 szabvány P-4 és P-5 biztonsági fokozatára vonatkozó előírásokat.

**P-4:** Használata olyan adathordozók esetében ajánlott, amelyek különösen érzékeny és bizalmas adatokat tartalmaznak. Anyagdarab felszíne: ≤ 160 mm<sup>2</sup>, és szabályos alakú részecskék esetében: csíkszélesség: ≤ 6 mm (pl. 4 x 40 mm-es részecskeméret).

**P-5:** Használata olyan adathordozók esetében ajánlott, amelyek titkos adatokat tartalmaznak. Anyagdarab felszíne: ≤ 30 mm<sup>2</sup>, és szabályos alakú részecskék esetében: csíkszélesség: ≤ 2 mm (pl. 2 x 15 mm-es részecskeméret).

## Ártalmatlanítás

**i** Tájékozódjon a használt készülékek ingyenes visszavételének lehetőségeiről a kereskedőnél.

Az oldalsó szimbólum azt jelenti, hogy a használt elektromos vagy elektronikus készülékeket a törvényi szabályozás alapján a háztartási hulladéktól elkülönítve kell ártalmatlanítani. A használt készüléket adja le a helyi hulladékfeldolgozó átvévhelyén. A csomagolóanyagokat a helyi előírásoknak megfelelően ártalmatlanítsa.

Vegye figyelembe a csomagolóanyagokon lévő jelöléseket a szelektív hulladékgyűjtés során, ezek a következő jelentéssel bíró rövidítéseket (a) és számokat (b) tartalmazzák: 1-7: műanyag / 20-22: papír és karton / 80-98: kompozit anyagok.

A csomagolóanyagok hulladékkezelését a helyi előírásoknak megfelelően végezze el.

A csomagolás környezetbarát anyagokból készült, amelyeket a helyi hulladék-újrahasznosító állomásokon kidobhat. A hulladék megfelelő ártalmatlanításával kapcsolatban tájékozódjon a helyi önkormányzatnál.

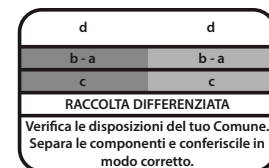

Az embléma csak Olaszországra vonatkozik.



A Triman-logó csak Franciaországra érvényes.

## Tárolásra vonatkozó tudnivalók

Használat után az iratmegsemmisítőt biztonságosan kell tárolni. Vegye figyelembe a következő tudnivalókat:

- Az iratmegsemmisítőt csak az eredeti csomagolásban
- száraz, tiszta helyen
- csak lehűlt állapotban tárolja.

## Garancia

Kedves Vásárlónk! Örülünk, hogy készülékünket választotta. Meghibásodás esetén adja vissza a készüléket a pénztári bizonylattal és az eredeti csomagolással együtt abban az üzletben, ahol vásárolta. A törvényesen előírt garanciális idő érvényes.

## Megfelelőségi nyilatkozat

**CE** A készüléken látható CE-jelölés igazolja a megfelelőséget.

A megfelelőségi nyilatkozatot a következő címen találja: [www.hp.com/officeequipment](http://www.hp.com/officeequipment).

**UKCA** A készüléken látható UKCA-jelölés igazolja a megfelelőséget.

A megfelelőségi nyilatkozatot a következő címen találja: [www.hp.com/officeequipment](http://www.hp.com/officeequipment).

## Gyártó

GO Europe GmbH  
Zum Kraftwerk 1  
D-45527 Hattingen  
Németország  
[www.go-europe.com](http://www.go-europe.com)  
[www.hp.com/officeequipment](http://www.hp.com/officeequipment)

## IT Distruggidocumenti

### Leggere le istruzioni d'uso

Leggere attentamente le istruzioni d'uso e osservare le relative indicazioni durante l'utilizzo del distruggidocumenti. Conservare le istruzioni d'uso per riferimento futuro.

### Impiego conforme agli usi previsti

Il distruggidocumenti è preposto alla frantumazione di carta, CD/DVD e carte di credito. Il distruggidocumenti è destinato esclusivamente ad uso privato in ambienti chiusi. Qualsiasi altro impiego è considerato improprio. Non sono ammesse modifiche o

trasformazioni non autorizzate che comportano la perdita della garanzia legale.

## Osservare le indicazioni di sicurezza

Leggere e osservare le indicazioni di avvertimento allo scopo di proteggere se stessi e l'ambiente.



### Avvertenza!

Pericolo di lesioni dovuto al meccanismo di caricamento! Oggetti mobili possono incastrarsi nella fessura di caricamento e causare lesioni. Tenere lontano dita, capelli, scarpe, cravatte, bigiotteria ecc. dalla fessura di caricamento.



### Avvertenza!

Pericolo di lesioni dovuto a scossa elettrica. Un impiego errato del distruggidocumenti può causare scosse elettriche. Non sono ammesse modifiche o variazioni arbitrarie effettuate sui distruggidocumenti. Il distruggidocumenti non va adoperato con un cavo di alimentazione difettoso o danneggiato. In presenza di guasti o di malfunzionamento, disinserire immediatamente il distruggidocumenti scollegando la spina dalla rete di alimentazione.

Affidare eventuali riparazioni solo a personale tecnico qualificato. Assicurarsi che il distruggidocumenti sia collegato ad una presa elettrica di facile accesso, in modo da poter scollegare rapidamente il distruggidocumenti dalla rete elettrica in caso di emergenza. Non toccare mai con mani bagnate. Evitare qualsiasi contatto con acqua. In caso di mancato utilizzo dell'apparecchio, scollegare sempre il connettore dalla rete. Utilizzare esclusivamente il cavo di rete fornito in dotazione.



### Avvertenza!

Pericolo di soffocamento dovuto a componenti piccoli, materiali d'imballo o pellicole protettive! I bambini possono ingerire componenti piccoli, materiali d'imballo o pellicole protettive. Tenere l'apparecchio e la confezione lontani dalla portata dei bambini.



### Avvertenza!

L'apparecchio può essere utilizzato da bambini di età superiore agli otto anni e da persone con ridotte capacità fisiche, sensoriali o intellettive, o con mancanza di esperienza e/o conoscenza, solo se sorvegliati o istruiti circa l'uso sicuro dell'apparecchio e i pericoli da esso derivanti. Ai bambini non è consentito giocare con l'apparecchio. Non affidare i lavori di pulizia e manutenzione a cura dell'utente a bambini in mancanza di sorveglianza.



### Attenzione!

Pericolo di inciampare dovuto alla posa non corretta del cavo di alimentazione. Posare il cavo di alimentazione in modo che nessuno vi possa inciampare. Evitare il subentro di danni alla spina e al cavo di alimentazione.



### Importante!

Pericolo di danni materiali! Evitare influssi ambientali come ad es. fumo, polvere, vibrazioni, sostanze chimiche, umidità, calore o raggi solari diretti.

Utilizzare il distruggidocumenti solo in ambienti chiusi e con condizioni ambiente consentite e specificate nei **Dati tecnici**.

Osservare le seguenti indicazioni in modo da garantire un funzionamento conforme e corretto del proprio distruggidocumenti.



Si prega di leggere attentamente le istruzioni d'uso prima di mettere in funzione l'apparecchio.



Non avvicinarsi con capelli lunghi e sciolti al distruggidocumenti.



Tenere lontano lembi di abbigliamento, bigiotteria o altri oggetti liberi/sciolti dal distruggidocumenti.



Tenere lontano cravatte e scarpe dal distruggidocumenti.



Informazioni generali su possibili pericoli che richiedono una particolare attenzione.



Non introdurre mai le mani nella fessura di caricamento.



Tenere lontano bambini e animali domestici dal distruggidocumenti.



Non puntare o spruzzare gas infiammabili in direzione del vostro distruggidocumenti. Non utilizzare mai spray ad aria compressa.



Introdurre massimo 10 fogli contemporaneamente nella fessura di caricamento.



### Attenzione!

Pericolo di lesioni dovuto al gruppo di taglio affilato! Non toccare!



### Avvertenza!

**Tenere lontano le parti del corpo dai componenti mobili.** L'apparecchio non è destinato all'uso da parte di bambini. Evitare il contatto della fessura di caricamento con mani, indumenti o capelli. Scollegare la spina dalla rete di alimentazione quando non si utilizza l'apparecchio per un periodo prolungato. L'apparecchio contiene componenti mobili pericolosi, tenere pertanto lontano le parti del corpo dai componenti mobili.



Il marchio GS «Geprüfte Sicherheit» (Sicurezza verificata) certifica che il prodotto soddisfa i requisiti della Legge tedesca sulla sicurezza dei prodotti e degli apparecchi (ProdSG). Il marchio GS indica che la sicurezza e la salute dell'utilizzatore non sono compromessi quando il prodotto contrassegnato viene usato secondo gli usi previsti e nei casi di uso improprio ragionevolmente prevedibili. Si tratta di un marchio di certificazione volontario, rilasciato da un organo di controllo idoneo.



Utilizzare il prodotto solo in ambienti interni.



Il simbolo indica che il design costruttivo del prodotto corrisponde alla classe di protezione I. (sistema di conduttori di protezione). Collegare il prodotto ad una presa di corrente con terminali di terra mediante un cavo di alimentazione.



Non utilizzare mai spray ad aria compressa. Questi possono prendere fuoco e causare gravi lesioni.



Introdurre le carte di credito solo con orientamento orizzontale.



Non introdurre puntine per impieghi gravosi (> 1/4" (6 mm)).



Non introdurre mai le mani nella fessura di caricamento.



Non posizionare le graffette al centro.



Non distruggere etichette adesive.



Posizionare il lato con le graffette a sinistra.



Rimuovere tutte le puntine di tipo jumbo.



Non distruggere fogli ripiegati.



Quando si distruggono puntine e graffette, non puntare il lato aperto nella direzione indicata.



Non distruggere fogli plastificati o riviste.



Non distruggere fermapagina per raccoglitori.



Posizionare il lato con le graffette a destra.



Non distruggere documenti rilegati.



Lubrificare il prodotto una volta al mese.



Introdurre nel caricatore automatico max. 20 fogli di carta con puntine o graffette.



Non distruggere posta e buste non aperte.



400 Non distruggere più della quantità massima di 400 fogli.

## Verificare il contenuto della confezione

Verificare il contenuto della confezione del proprio distruggidocumenti prima di mettere in funzione l'apparecchio.

In caso dovesse mancare qualcosa o risultare danneggiato, non mettere per nessun motivo in funzione il distruggidocumenti. Rivolgersi al nostro servizio di assistenza.

- Distruggidocumenti Pro Shredder Auto 400CC/Pro Shredder Auto 400MC con recipiente di raccolta per frammenti
- Istruzioni d'uso

## Vista dettagliata del distruggidocumenti

La seguente figura illustra il distruggidocumenti in dettaglio.

1	Presca per aprire il coperchio superiore
2	Interruttore generale On/Off (sul lato posteriore dell'apparecchio)
3	Caricatore manuale
4	Pannello dei comandi
5	Sportello recipiente di raccolta
6	Finestra
7	Recipiente di raccolta
8	Rotelle

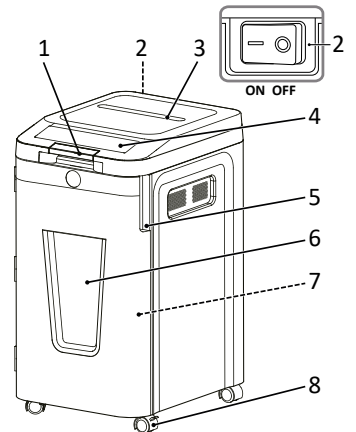

● All'interno del distruggidocumenti e del recipiente di raccolta si possono depositare piccoli frammenti di carta. Ciò è normale. Tutti i distruggidocumenti di HP sono testati in fabbrica per garantire la qualità.

## Pannello dei comandi

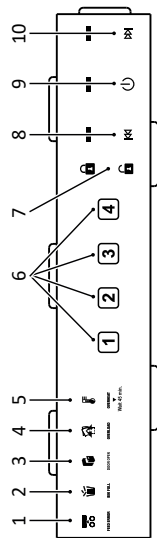

1	FEED ERROR - Errore di caricamento
2	BIN FULL - Recipiente di raccolta pieno
3	DOOR OPEN - Sportello aperto
4	OVERLOAD - Sovraccarico
5	OVERHEAT - Surriscaldamento
6	Codice numerico a 4 cifre
7	Blocco di sicurezza
8	Marcia indietro
9	Tasto On/Off
10	Marcia in avanti

## Posizionamento e messa in funzione del distruggidocumenti

Il distruggidocumenti funziona solo in combinazione con il recipiente di raccolta. Non disporre il distruggidocumenti in prossimità di sorgenti di calore o acqua e mantenere una distanza minima di 10 cm dalla parete. In questo modo il distruggidocumenti si raffredda a sufficienza.

**1** Posizionare il distruggidocumenti su una superficie piana, orizzontale e vicina ad una presa elettrica di facile accesso.

**2** Aprire il recipiente di raccolta.

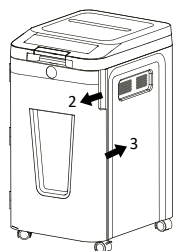

**3** Spingere il recipiente di raccolta dentro l'apparecchio.

**4** Se lo sportello del recipiente di raccolta non è chiuso correttamente, il distruggidocumenti non opera. Lo sportello del recipiente di raccolta attiva un interruttore di sicurezza, che abilita l'esercizio del distruggidocumenti.

**4** Chiudere lo sportello del recipiente di raccolta.

**5** Collegare la spina alla rete di alimentazione.



Utilizzare esclusivamente il cavo di rete fornito in dotazione.

**6** Inserire l'apparecchio premendo l'**interruttore generale** sul lato posteriore dell'apparecchio (On).

**7** Premere sul pannello dei comandi il **tasto On/Off**.  
 → Il LED di stato si accende in blu.  
 → Il distruggidocumenti è in funzione.

## Esercizio del distruggidocumenti

Il distruggidocumenti effettua una frantumazione automatica. Per comandare il distruggidocumenti, premere i tasti di comando presenti in alto sull'apparecchio.

	<b>Tasto On/Off</b> <b>Tasto on:</b> IL LED di stato si accende di blu. Con questa impostazione è possibile avviare il distruggidocumenti. Una volta terminata la carta, il distruggidocumenti si ferma automaticamente. <b>Tasto off:</b> con questa impostazione si disinseriscono tutte le funzioni del distruggidocumenti. Se non utilizzato, per motivi di sicurezza si consiglia di portare il distruggidocumenti in posizione <b>Off</b> . Il LED di stato blu si spegne.
	Con il tasto <b>Corsa indietro</b> si può eliminare un ingorgo di carta. È possibile liberare gli organi di taglio da carta non frantumata. <b>IMPORTANTE:</b> Non tentare mai di eliminare un ingorgo di carta con il tasto <b>Corsa indietro</b> prima di aver svuotato il recipiente di raccolta.
	Con il tasto <b>Corsa in avanti</b> è possibile portare il distruggidocumenti manualmente in modalità di taglio, per eliminare un ingorgo di carta o liberare gli organi di taglio da carta.
	Blocco di sicurezza inattivo: il simbolo si accende in blu.
	Blocco di sicurezza attivo: il simbolo si accende in rosso.

**i** Osservare la prestazione di taglio massima consentita e le altre indicazioni specificate nei **Dati tecnici**.

## Distruzione di materiale in manuale

### Importante!

Danni materiali dovuti a materiale inceppato! Osservare la capacità di taglio massima della fessura di caricamento manuale. Si consiglia di introdurre massimo 10 fogli per volta.

### Tecnologia Auto-Reverse:

Se il distruggidocumenti rivela una sovraccarico, il motore si ferma immediatamente e la carta viene espulsa prima di iniziare la frantumazione vera e propria.

**1** Introdurre il materiale da frantumare al centro nella fessura di caricamento manuale.

→ La fessura di caricamento manuale trascina il materiale e si ferma automaticamente una volta esaurito il materiale da frantumare.

In rari casi i sensori non sono in grado di rilevare il materiale introdotto.

**2** Premere e tenere premuto il tasto **Corsa in avanti**.

→ Il materiale viene introdotto manualmente e quindi frantumato.

**3** Rilasciare il tasto **Corsa in avanti**.

**i** Il ciclo operativo per il caricatore manuale è di 30 minuti.

## Distruzione di materiale con caricatore automatico

**1** Afferrare la presa con la scritta **LIFT** e sollevarla brevemente. Il coperchio superiore si apre automaticamente.

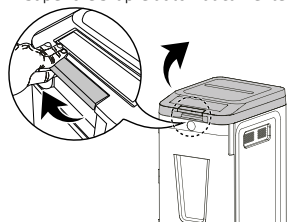

**2** Introdurre fino a 400 fogli di carta nella fessura di caricamento automatico.

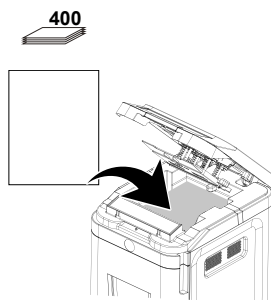

Introdurre nel caricatore automatico max. 20 fogli di carta con puntine o graffette.

**3** La carta deve essere inserita al di sotto della marcatura arancione e non deve superarla.

**4** Abbassare il coperchio superiore finché non scatta in posizione in maniera udibile.



### Importante!

Non aprire il coperchio superiore con frantumazione in corso.

**i** È possibile attivare il blocco di sicurezza.

→ Il materiale viene distrutto automaticamente.

→ L'apparecchio si ferma appena nella fessura di caricamento automatico non si trova più materiale.

**i** Il ciclo operativo per il caricamento automatico è di 240 minuti.

**i** La funzione di risparmio energetico **Auto Power-Sleep** provvede al disinserimento automatico del distruggidocumenti se non lo si utilizza per ca. 20 minuti.

## Blocco di sicurezza

**1** Durante la frantumazione del materiale nel caricatore automatico è possibile immettere un codice numerico a 4 cifre a piacere.

→ Il coperchio superiore viene bloccato. Il simbolo del lucchetto è chiuso e si accende in rosso.

**2** Immettere lo stesso codice numerico a 4 cifre.

→ Il coperchio superiore viene sbloccato. Il simbolo del lucchetto è aperto e si accende in blu.

**i** Il coperchio superiore viene sbloccato automaticamente appena la frantumazione è conclusa, se il distruggidocumenti rimane inattivo per 30 minuti, in presenza di ulteriori documenti nel vano della carta o in caso di un errore durante la distruzione.

## Distruzione di CD/DVD e carte di credito

Il distruggidocumenti è dotato di un apposito vano per la distruzione di CD/DVD e carte di credito.

**1** Afferrare la presa con la scritta **LIFT** e sollevarla brevemente. Il coperchio superiore si apre automaticamente.

**2** Introdurre le carte di credito o i CD/DVD con orientamento orizzontale e al centro nella fessura di introduzione CD/DVD/carte di credito.

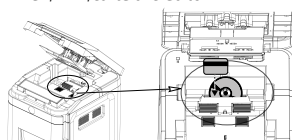

## Attenzione!

Non introdurre mai più di un CD/DVD o di una carta di credito per volta.

**3** Abbassare il coperchio superiore finché non scatta in posizione in maniera udibile. La distruzione viene avviata e il materiale introdotto viene frantumato in 4 pezzi.

→ Il distruggidocumenti si ferma una volta conclusa la distruzione del supporto dati o della carta di credito.

## Disinserimento del distruggidocumenti

Spegnere il distruggidocumenti dal momento che non lo si vuole utilizzare più.

**1** Premere sul pannello dei comandi il **tasto On/Off**.

→ Il LED di stato blu si spegne.

**2** Disinserire l'**interruttore generale (Off)**.

→ Il distruggidocumenti è spento.

**i** Scollegare la spina dalla rete di alimentazione quando non si utilizza il distruggidocumenti per un periodo prolungato.

## Malfunzionamenti

Le seguenti indicazioni sostengono l'utilizzatore in presenza di guasti o malfunzionamenti.

### Protezione da surriscaldamento



Il LED di stato **OVERHEAT** si accende in rosso. Il distruggidocumenti ha superato la durata di esercizio e frantumato al di là della durata massima consentita.

**OVERHEAT** Il distruggidocumenti è surriscaldato e si disinserisce automaticamente.

**1** Attendere minimo 45 minuti il raffreddamento del distruggidocumenti. Osservare la distanza minima dalla parete e le indicazioni riferite all'esercizio continuo riportate nei **Dati tecnici**.  
 → Alla fine della fase di raffreddamento il LED di stato **tasto On/Off** si accende in blu e la frantumazione prosegue.

### Protezione da sovraccarico



Il LED di stato **OVERLOAD** si accende in rosso. È stato introdotto più materiale di quanto specificato nei **Dati**

**OVERLOAD** **tecnici**. Il distruggidocumenti si accende per 5 secondi automaticamente la **Corsa indietro**.

**1** Premere il tasto **Corsa indietro**.

**2** Estrarre il materiale dal distruggidocumenti.

→ L'intasamento di carta è stato eliminato.

**3** Ridurre il numero di fogli.

### Porta aperta



Il LED di stato **DOOR OPEN** si accende in rosso. Lo sportello del recipiente di raccolta o la copertura superiore non sono chiusi correttamente.

Distruggidocumenti con recipiente di raccolta estraibile sono dotati di disinserimento di sicurezza in caso di apertura dello sportello del recipiente di raccolta.

**1** Spingere il recipiente di raccolta dentro l'apparecchio finché non scatta in posizione.

**2** Chiudere lo sportello del recipiente di raccolta.

**3** Abbassare il coperchio superiore finché non scatta in posizione in maniera udibile.

- Il LED di stato rosso **DOOR OPEN** si spegne. Il distruggidocumenti è pronto all'esercizio.

## Recipiente di raccolta pieno



Il LED di stato **BIN FULL** si accende in rosso. Il recipiente di raccolta è pieno e va svuotato.

- 1** Svuotare il recipiente di raccolta (vedi **Svuotamento del recipiente di raccolta**).  
→ Il recipiente di raccolta è stato svuotato. Il LED di stato rosso **BIN FULL** si spegne.

## Errore di caricamento



**FEED ERROR**

Il LED di stato **FEED ERROR** si accende in rosso. La carta nel vano della carta non viene trascinato dalle guide.

- 1** Aprire il coperchio superiore.
- 2** Assicurarsi che la carta non sia piegata e che risulti inserita correttamente.
- 3** Abbassare il coperchio superiore finché non scatta in posizione in maniera udibile.  
→ Il distruggidocumenti è pronto all'esercizio. Il LED di stato rosso **FEED ERROR** si spegne.

## Consistente intasamento di carta nella fessura di caricamento manuale

- 1** Premere sul pannello dei comandi il tasto **On/Off**.
- 2** Disinserire l'**interruttore generale (Off)**.
- 3** Estrarre la spina dalla presa di corrente.
- 4** Attendere minimo 45 minuti, finché la protezione da sovraccarico dell'apparecchio si disattiva.
- 5** Collegare la spina alla rete di alimentazione.
- 6** Inserire l'apparecchio premendo l'**interruttore generale (On)**.
- 7** Premere sul pannello dei comandi il tasto **On/Off**.
- 8** Premere il tasto **Corsa indietro**.
- 9** Estrarre il materiale dal distruggidocumenti.  
→ L'intasamento di carta è stato eliminato.

**i** Una volta rimosso il materiale dal distruggidocumenti, il gruppo di taglio continua a muoversi per altri 3 secondi in modo da eliminare tutti i residui. Attendere finché il distruggidocumenti si è nuovamente fermato e l'indicatore di stato risulta acceso in blu.

## Lubrificazione del gruppo di taglio

Per prolungare la vita utile del distruggidocumenti, lubrificare il gruppo di taglio del distruggidocumenti in intervalli regolari.

**i** HP ha in programma un olio e fogli oleati specifici per distruggidocumenti.



### Importante!

Danni materiali dovuti all'uso di oli errati! Evitare l'uso di oli a spruzzo. Utilizzare esclusivamente olio speciale per distruggidocumenti. Vi sono vari modi per lubrificare il gruppo di taglio.

## Lubrificazione degli organi di taglio

Applicare una volta al mese sugli organi di taglio l'olio speciale (non fornito in dotazione) per distruggidocumenti.

- 1** Disinserire il distruggidocumenti (vedi **Disinserimento del distruggidocumenti**).
- 2** Afferrare la presa con la scritta **LIFT** e sollevarla brevemente. Il coperchio superiore si apre automaticamente.

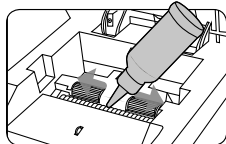

- 3** Lubrificare gli organi di taglio (vedi figura).



### Attenzione!

Non utilizzare mai oli o lubrificanti a base di petrolio o oli combustibili e lubrificanti dentro o sopra l'apparecchio: gli oli potrebbero incendiarsi e causare grave lesioni.

- 4** Attendere 30 minuti. Inserire il distruggidocumenti (vedi **Posizionamento e messa in funzione del distruggidocumenti**).
- 5** Premere il tasto **Corsa indietro** per 3 - 5 secondi.  
→ Gli organi di taglio sono stati lubrificati.

**i** Questa operazione consente di preservare le lame per anni.

## Oliatura con fogli di carta oleata

- 1** Introdurre nel caricatore manuale il foglio di carta oleata (non fornito in dotazione).  
→ La carta inumidita di olio viene caricata lubrificando al tempo stesso il gruppo di taglio.

## Svuotamento del recipiente di raccolta

Il livello di riempimento del recipiente di raccolta viene sorvegliato da un apposito sensore. Se il recipiente è troppo pieno, il LED di stato **BIN FULL** si accende in rosso. Il gruppo di taglio del distruggidocumenti si ferma per consentire lo svuotamento del recipiente di raccolta. Il livello di riempimento del recipiente di raccolta si lascia controllare attraverso la finestrella di livello.



### Attenzione!

Svuotare il recipiente di raccolta prima che risulti troppo pieno. Può succedere che il materiale venga di nuovo trascinato dentro al distruggidocumenti, causando un ingorgo.

- 1** Disinserire il distruggidocumenti (vedi **Disinserimento del distruggidocumenti**).
- 2** Estrarre la spina dalla presa di corrente.
- 3** Aprire il recipiente di raccolta.
- 4** Rimuovere il recipiente di raccolta dall'apparecchio.
- 5** Svuotare il contenitore di raccolta.
- 6** Spingere il recipiente di raccolta dentro l'apparecchio.
- 7** Chiudere lo sportello del recipiente di raccolta.  
→ Il recipiente di raccolta è stato svuotato.

## Eliminazione di materiale inceppato

In caso il distruggidocumenti non frantumi più correttamente il materiale introdotto, rimuovere i residui di materiale presenti nel gruppo di taglio.

- 1** Premere e tenere premuto il tasto **Corsa indietro**. Il gruppo di taglio avanza a ritroso eliminando il materiale presente nel gruppo di taglio.
- 2** Rilasciare il tasto **Corsa indietro**.
- 3** Disinserire il distruggidocumenti (vedi **Disinserimento del distruggidocumenti**).
- 4** Estrarre la spina dalla presa di corrente.



### Attenzione!

Pericolo di lesioni dovuto al gruppo di taglio affilato! Procedere con cautela durante la rimozione di residui di materiale.

- 5** Rimuovere con cautela i residui di materiale dal gruppo di taglio con un idoneo oggetto appuntito.

## Pulizia del distruggidocumenti

Pulire il distruggidocumenti in intervalli regolari.



### Attenzione!

Pericolo di lesioni dovuto a incendio improvviso! L'uso di spray ad aria compressa può causare fiamme improvvise. Non utilizzare mai spray ad aria compressa.



- 1** Disinserire il distruggidocumenti (vedi **Disinserimento del distruggidocumenti**).
- 2** Estrarre la spina dalla presa di corrente.
- 3** Pulire le superfici dell'involucro esterno con un panno morbido, asciutto e antipilling. Non utilizzare spray ad aria compressa, detersivi o solventi.

## Dati tecnici

Modello	Pro Shredder Auto 400CC	Pro Shredder Auto 400MC
Dimensioni (mm)	P: 400 L: 500 H: 764	P: 400 L: 500 H: 764
Livello di protezione secondo DIN 66399-2	P-4	P-5
Dimensione dei frammenti (spessore x larghezza, mm)	4 x 12	2 x 12
Capacità caricatore manuale (fogli)	10	10
Capacità caricatore automatico (fogli)	400	400
Larghezza utile (mm)	240	240
Alimentazione elettrica	220 - 240 V~, 50 Hz, 1,5 A, 345 W	220 - 240 V~, 50 Hz, 1,8 A, 414 W
Max. temperatura ambiente [°C]	35	35

Capienza del recipiente di raccolta (l)	53	53
Peso (kg)	23,4	25,6
Rumorosità (dB)	60	60
Caricatore manuale: esercizio continuo (min) / raffreddamento (min)	30 / 45	30 / 45
Caricatore automatico: esercizio continuo (min) / raffreddamento (min)	240 / 45	240 / 45
Velocità operativa (m/min)	1,8	1,8
Tipo di taglio	Taglio incrociato	Taglio a microframmenti

Si dichiara che durante la distruzione di documenti gli apparecchi soddisfano i livelli di protezione P-4 e P-5 ai sensi di DIN 66399.

**P-4:** consigliato per supporti dati con dati particolarmente sensibili e riservati. Dimensione del frammento di materiale ≤ 160 mm<sup>2</sup> e per frammenti regolari: larghezza della striscia ≤ 6 mm (ad es. frammento 4 x 40 mm).

**P-5:** consigliato per supporti dati con dati riservati. Dimensione del frammento di materiale ≤ 30 mm<sup>2</sup> e per frammenti regolari: larghezza della striscia ≤ 2 mm (ad es. frammento 2 x 15 mm).

## Smaltimento



Informati sulle possibilità di ritirare gratuitamente gli apparecchi usati dal tuo rivenditore.



Il simbolo qui accanto indica che per legge non è consentito smaltire apparecchi elettronici ed elettronici in disuso insieme ai normali rifiuti domestici. Smaltire l'apparecchio presso un punto di raccolta istituito dalla propria società di smaltimento rifiuti comunale.



Osservare in sede di raccolta differenziata i codici riportati sui materiali d'imballo, composti da sigle (b) e cifre (a) con il seguente significato: 1-7: materiale plastico / 20-22: carta e cartone / 80-98: materiali compositi.



Smaltire i materiali d'imballo secondo le norme locali vigenti.



I materiali d'imballo sono ecocompatibili e si lasciano riciclare nei centri di raccolta differenziata locali. Si consiglia di informarsi presso il proprio comune circa le possibilità di uno smaltimento corretto.

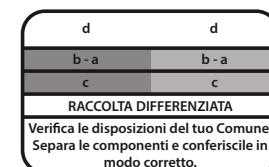

L'apparecchio e i materiali d'imballo sono riciclabili, smaltirli pertanto separatamente per un migliore trattamento dei rifiuti. Si consiglia di informarsi presso il proprio comune circa le possibilità di uno smaltimento corretto. Osservare i seguenti codici riportati sui materiali d'imballo: (a) cifre, (b) sigle e (c) materiale con il seguente significato: 1-7: materiale plastico / 20-22: carta e cartone / 80-98: materiali compositi e (d) tipo di imballaggio. Il logo vale solo per l'Italia.



Il logo Triman vale solo per la Francia.

## Indicazioni sulla conservazione

Dopo l'uso, conservare il distruggidocumenti in modo sicuro. Osservare le seguenti indicazioni:

- Conservare il distruggidocumenti
  - solo all'interno della confezione originale
  - in un luogo asciutto e pulito
  - solo se raffreddato

## Garanzia

Gentile cliente, grazie per aver acquistato questo prodotto di qualità. In caso di difetti si prega di ritornare l'apparecchio, completo di imballo originale e scontrino di acquisto, al punto vendita dove è stato effettuato l'acquisto.

## Dichiarazione di conformità

**CE** Il marchio CE sull'apparecchio attesta la conformità del prodotto.

La dichiarazione di compatibilità è disponibile su [www.hp.com/officeequipment](http://www.hp.com/officeequipment).

**UK CA** Il marchio UKCA sull'apparecchio attesta la conformità.

La dichiarazione di compatibilità è disponibile su [www.hp.com/officeequipment](http://www.hp.com/officeequipment).

## Produttore

GO Europe GmbH  
Zum Kraftwerk 1  
D-45527 Hattingen  
Germania  
[www.go-europe.com](http://www.go-europe.com)  
[www.hp.com/officeequipment](http://www.hp.com/officeequipment)

## NL Papierversnipperaar

### Gebruiksaanwijzing lezen

Lees de gebruiksaanwijzing aandachtig door en volg de instructies op bij de bediening van de papierversnipperaar. Bewaar de gebruiksaanwijzing voor toekomstig gebruik.

### Beoogd gebruik

Uw papierversnipperaar is geschikt voor het versnipperen van papier, cd's/dvd's en creditcards. De papierversnipperaar is alleen geschikt voor privégebruik in gesloten ruimtes.

Elk ander gebruik wordt beschouwd als oneigenlijk. Ongeoorloofde wijzigingen of aanpassingen zijn niet toegestaan en leiden tot verlies van de garantie.

### Veiligheidsinstructies in acht nemen

Lees en volg de waarschuwingen op om uzelf en het milieu te beschermen.

**Waarschuwing!** Gevaar voor letsel door het invoermechanisme. Losse voorwerpen kunnen in de invoersleuf klem komen te zitten en letsel veroorzaken. Houd uw vingers, haar, sjaal, stropdas, sieraden enz. van de invoersleuf weg.



### Waarschuwing!

Gevaar voor letsel door een elektrische schok. Onjuiste behandeling van de papierversnipperaar kan leiden tot elektrische schokken. Ongeoorloofde wijzigingen of aanpassingen van de papierversnipperaar zijn niet toegestaan. Gebruik de papierversnipperaar niet met een beschadigd netsnoer. Als de papierversnipperaar is beschadigd of niet goed functioneert, schakelt u deze onmiddellijk uit en trekt u de stekker uit het stopcontact. Laat reparaties altijd uitvoeren door gekwalificeerd personeel. Plaats de papierversnipperaar in de buurt van een gemakkelijk toegankelijk stopcontact, zodat de papierversnipperaar in geval van nood snel kan worden losgekoppeld van de stroomvoorziening. Nooit aanraken met natte handen. Elk contact met water vermijden. Trek altijd de stroomstekker uit het stopcontact als het apparaat niet wordt gebruikt. Gebruik alleen het meegeleverde netsnoer.



### Waarschuwing!

Gevaar voor verstikking door kleine onderdelen, verpakkingsmaterialen of beschermende folie. Kinderen kunnen kleine onderdelen, verpakkingsmaterialen of beschermende folie inslikken. Houd kinderen uit de buurt van het apparaat en de verpakking.



### Waarschuwing!

Dit apparaat mag worden gebruikt door kinderen vanaf een leeftijd van acht jaar en door personen met verminderde lichamelijke, zintuiglijke of verstandelijke vermogens of een tekort aan ervaring en/of kennis, als zij onder toezicht werken of onderricht zijn over het veilige gebruik van het apparaat en de hieruit resulterende gevaren begrepen hebben. Kinderen mogen niet met het apparaat spelen. Reiniging en onderhoud door de gebruiker mogen niet worden uitgevoerd door kinderen zonder toezicht.



### Voorzichtig!

Struikelgevaar door een verkeerd gelegd netsnoer. Leg het netsnoer zo neer dat niemand erover kan struikelen. Zorg ervoor dat er geen schade kan ontstaan aan de stekker en het netsnoer.



### Belangrijk!

Schade aan eigendommen mogelijk. Uitwendige invloeden zoals rook, stof, schokken, chemicaliën, vocht, hitte of direct zonlicht vermijden. Gebruik de papierversnipperaar alleen binnenshuis en binnen de toelaatbare omgevingsomstandigheden zoals vermeld in de **technische gegevens**.

Neem de volgende instructies in acht, zodat de papierversnipperaar altijd werkt zoals u verwacht.



Lees voorafgaand aan de ingebruikneming de gebruiksaanwijzing door.



Houd lang haar uit de buurt van de papierversnipperaar.



Houd losse delen van kleding, sieraden of andere losse voorwerpen uit de buurt van de papierversnipperaar.



Houd stropdassen en sjaals uit de buurt van de papierversnipperaar.



Algemene informatie over mogelijke gevaren die uw speciale aandacht vereisen.



Steek nooit uw vingers direct in de invoer.



Houd kinderen en huisdieren uit de buurt van de papierversnipperaar.



Spuit geen ontvlambare gassen in de richting van de papierversnipperaar. Gebruik nooit persluchtspays.



Voer maximaal 10 vellen tegelijkertijd via de invoersleuf in.



### Voorzichtig!

Gevaar voor letsel door de scherpe randen van de snij-eenheid! Niet aanraken!



### Waarschuwing! Houd lichaamsdelen uit de buurt van bewegende delen.

Dit apparaat is niet bedoeld voor gebruik door kinderen. Vermijd het aanraken van de invoeropening met uw handen, kleding of haar. Trek de stekker uit het stopcontact als u het apparaat voor langere tijd niet gaat gebruiken. Dit apparaat bevat gevaarlijke bewegende onderdelen; houd lichaamsdelen uit de buurt van bewegende onderdelen.



Het zegel "Geteste veiligheid" (GS-keurmerk) certificeert dat het product voldoet aan de eisen van de Duitse wet op de productveiligheid (ProdSG). Het GS-keurmerk geeft aan dat de veiligheid en gezondheid van de gebruiker niet in gevaar komen als het product wordt gebruikt zoals bedoeld en bij te verwachten verkeerd gebruik. Dit is een vrijwillig veiligheidskeurmerk dat door een geschikt testinstituut is afgegeven.



Gebruik het product alleen binnenshuis.



Het symbool geeft aan dat het ontwerp van het product overeenstemt met beschermingsklasse I. (Beschermingsgeleidersysteem). Sluit het product via een netsnoer aan op een stopcontact met aardaansluiting.



Gebruik nooit persluchtspays. Deze kunnen ontbranden en ernstig letsel veroorzaken.



Voer creditcards alleen horizontaal in.



Voer geen zware nieten (> 1/4" (6 mm)) in.



Steek nooit uw vingers direct in de invoer.



Plaats nietjes niet in het midden.



Versnipper geen zelfklevende etiketten.



Plaats de nietjeskant hier links.



Verwijder alle jumboclips.



Versnipper geen gevouwen vellen.



Bij het versnipperen van paperclips of nietjes mag de open zijde niet in de aangegeven richting wijzen.



Versnipper geen gelamineerde vellen/tijdschriften.



Versnipper geen papierklemmen.



Plaats de nietjeskant hier rechts.



Versnipper geen ingebonden documenten.



Smeer het product maandelijks.



U mag max. 20 vel papier met paperclips of nietjes in de automatische invoer brengen.



Versnipper geen ongeopende post/enveloppen.



Versnipper niet meer dan het opgegeven maximaal aantal vellen papier van maximaal 400 vel.

## Inhoud van de verpakking controleren

Controleer de inhoud van de verpakking van de papierversnipperaar voordat u de papierversnipperaar in gebruik neemt. Als er iets ontbreekt of beschadigd is, mag u de papierversnipperaar niet gebruiken. Neem contact op met ons service center.

- Papierversnipperaar Pro Shredder Auto 400CC/Pro Shredder Auto 400MC met opvangbak voor snippers
- Gebruiksaanwijzing



## Uw papierversnipperaar in detail

De volgende afbeelding toont de papierversnipperaar in detail.

1	Handgreep voor het openen van het bovenste deksel
2	Hoofdschakelaar On/Off (aan de achterkant van het apparaat)
3	Handmatige invoer
4	Bedieningspaneel
5	Deur van de opvangbak
6	Kijkvenster
7	Opvangbak
8	Rollen

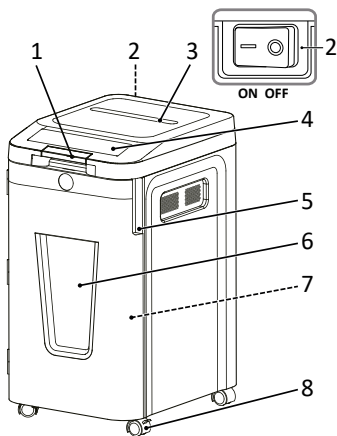

**i** In het inwendige van de papierversnipperaar en de opvangbak kunnen zich versnipperde stukken papier bevinden. Dat is normaal. Alle HP papierversnipperaars worden getest in de fabriek om de kwaliteit te waarborgen.

## Bedieningspaneel

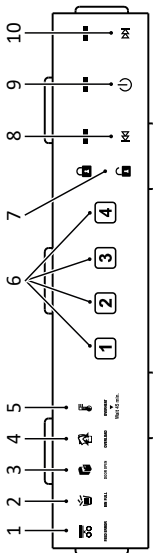

1	FEED ERROR - intrekkfout
2	BIN FULL - opvangbak vol
3	DOOR OPEN - deur open
4	OVERLOAD - overbelasting
5	OVERHEAT - oververhitting
6	4-cijferige numerieke code
7	Veiligheidsvergrendeling
8	Achteruit draaien

9	Drukknop Aan/Uit
10	Vooruit draaien

## Papierversnipperaar plaatsen en in gebruik nemen

Uw papierversnipperaar functioneert alleen samen met de opvangbak. Plaats de papierversnipperaar niet in de buurt van warmtebronnen of water en houd een afstand van minstens 10cm tot de muur aan. Zo wordt de papierversnipperaar voldoende gekoeld.

- 1 Plaats de papierversnipperaar stabiel op een vlakke, horizontale ondergrond en in de buurt van een gemakkelijk toegankelijk stopcontact.
- 2 Open de deur van de opvangbak.

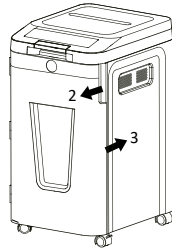

- 3 Schuif de opvangbak in het apparaat. Als de deur van de opvangbak niet correct gesloten is, kan de papierversnipperaar niet werken. De deur van de opvangbak activeert een veiligheidsschakelaar, die de werking van de papierversnipperaar mogelijk maakt.
- 4 Sluit de deur van de opvangbak.
- 5 Steek de stekker in het stopcontact.

**i** Gebruik alleen het meegeleverde netsnoer.

- 6 Schakel het apparaat in door de **hoofdschakelaar** aan de achterkant van het apparaat in te schakelen (On).

- 7 Schakel op het bedieningsveld de **drukknop Aan/Uit** in.
  - De status-led brandt blauw.
  - U hebt de papierversnipperaar in werking gesteld.

## Papierversnipperaar bedienen

De papierversnipperaar werkt met een automatische versnippering. De papierversnipperaar wordt bediend met de bedieningsknoppen aan de bovenkant van het apparaat.

	<b>Drukknop Aan/Uit</b> <b>Drukknop Aan:</b> De status-led brandt blauw. Met deze instelling start u de papierversnipperaar. Wanneer het papier doorgelopen is, stopt de papierversnipperaar automatisch. <b>Drukknop Uit:</b> Met deze instelling schakelt u alle functies van de papierversnipperaar uit. Om veiligheidsredenen raden wij u aan, de papierversnipperaar in de stand <b>Uit</b> te laten staan als hij niet wordt gebruikt. De blauwe status-led gaat uit.
	Met de knop <b>Achteruit draaien</b> kunt u een papierstoring verhelpen. U kunt de snij-inrichtingen van niet versnipperd papier ontdoen. <b>BELANGRIJK:</b> Probeer nooit om een papierstoring met de knop <b>Achteruit draaien</b> te verhelpen voordat u de opvangbak hebt geleegd.

	Met de knop <b>Vooruit draaien</b> kunt u de papierversnipperaar handmatig in de snijmodus schakelen om een papierstoring te verhelpen en de snij-inrichtingen van papier te ontdoen.
	Veiligheidsvergrendeling inactief: Het symbool brandt blauw.
	Veiligheidsvergrendeling actief: Het symbool brandt rood.

**i** Houd rekening met de maximaal toegestane snijcapaciteit en verdere in de **Technische gegevens** aangegeven specificaties.

## Materiaal handmatig versnipperen

### Belangrijk!

Materiële schade door materiaalstoring! Houd rekening met de maximale snijcapaciteit van de handmatige invoer. Het wordt aanbevolen om maximaal 10 vel in één keer in te voeren.

**Auto reverse-technologie:** Als de papierversnipperaar overcapaciteit detecteert, wordt de motor onmiddellijk gestopt en werpt het papier uit, voordat het eigenlijke versnipperingsproces begint.

- 1 Voer het te versnipperen materiaal in het midden van de handmatige invoer in.
    - De handmatige invoer trekt het materiaal automatisch naar binnen en stopt wanneer er geen nieuw materiaal wordt ingevoerd.
- In uitzonderlijke gevallen detecteren de sensoren het ingevoerde materiaal niet.
- 2 Houd de knop **Vooruit draaien** ingedrukt.
    - Het materiaal wordt handmatig ingevoerd en versnipperd.
  - 3 Laat de knop **Vooruit draaien** los.
- i** De werkcyclus voor handmatige invoer bedraagt 30 minuten.

## Materiaal via automatische invoer versnipperen

- 1 Pak de greep met het opschrift **LIFT** vast en klap hem kort naar boven. Het bovenste deksel gaat automatisch open.

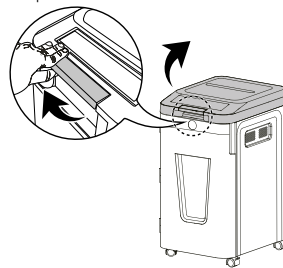

Plaats maximaal 400 vel papier in de automatische invoer.

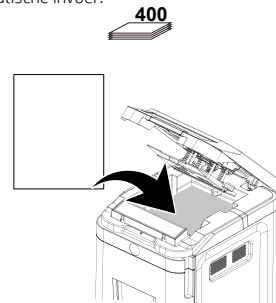

- i** U mag max. 20 vel papier met paperclips of nietjes in de automatische invoer inbrengen.
- 2 Het erin gelegde papier moet onder de oranje markering worden geplaatst en mag niet hoger zijn dan deze markering.
  - 3 Klap het bovenste deksel omlaag totdat hij hoorbaar vastklikt.

**Belangrijk!** Open het bovenste deksel niet terwijl de papierversnipperaar aan het versnipperen is.

- i** U kunt de veiligheidsvergrendeling activeren.
- Het materiaal wordt automatisch versnipperd.
  - Het apparaat stopt wanneer zich geen materiaal meer in de automatische invoer bevindt.
- i** De werkcyclus voor de automatische invoer bedraagt 240 minuten.
- i** Dankzij de energiebesparingsfunctie **Auto Power-Sleep** schakelt de papierversnipperaar wanneer hij niet in gebruik is na ca. 20 minuten automatisch uit.

## Veiligheidsvergrendeling

- 1 Tijdens het versnipperen in de automatische invoer kunt u een willekeurige 4-cijferige numerieke code invoeren.
    - Het bovenste deksel wordt vergrendeld. Het slotsymbool is gesloten en brandt rood.
  - 2 Voer dezelfde 4-cijferige numerieke code in.
    - Het bovenste deksel wordt ontgrendeld. Het slotsymbool is geopend en brandt blauw.
- i** Het bovenste deksel wordt automatisch ontgrendeld als het versnipperingsproces voltooid is of de papierversnipperaar 30 minuten lang inactief is en er zich nog documenten in het papiervak bevinden of een fout tijdens het versnipperen optreedt.

## Cd/dvd- en creditcardversnipperaar

De papierversnipperaar beschikt over een cd/dvd- en creditcardversnipperaar.

- 1 Pak de greep met het opschrift **LIFT** vast en klap hem kort naar boven. Het bovenste deksel gaat automatisch open.
- 2 Voer creditcards of cd's/dvd's horizontaal en centraal in de cd/dvd/creditcardsleuf in.

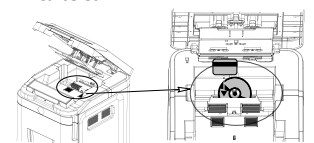

**Voorzichtig!** Voer nooit meer dan één cd/DVD of creditcard in één keer in.

- 3 Klap het bovenste deksel omlaag totdat hij hoorbaar vastklikt. Het versnipperen begint en verdeelt het materiaal in 4 delen.
  - De papierversnipperaar stopt als de hele gegevensdrager of de hele creditcard vernietigd is.

## Papierversnipperaar uitschakelen

Schakel de papierversnipperaar uit als u de papierversnipperaar niet langer nodig hebt.

- 1 Schakel op het bedieningsveld de **drukknop Aan/Uit** uit.

- 2 → De blauwe status-led gaat uit.  
Schakel de **hoofdschakelaar** uit (Off).  
→ U hebt de papierversnipperaars uitgeschakeld.
- i** Trek de stekker uit het stopcontact als de papierversnipperaars langere tijd niet wordt gebruikt.

## Als er iets niet werkt

De volgende instructies helpen u als er iets niet zo werkt als dat u verwacht.

## Beveiliging tegen oververhitting



### OVERHEAT

De status-led **OVERHEAT** brandt rood. De papierversnipperaars heeft de gebruiksduur overschreden en langer dan de maximale looptijd versnipperd. De papierversnipperaars is oververhit en schakelt automatisch uit.

- 1 Wacht minstens 45 minuten totdat de papierversnipperaars is afgekoeld. Neem de minimale afstand tot de muur en de specificaties voor continu gebruik in de **Technische gegevens** in acht.  
→ Na de afkoelfase brandt de status-led **drukknop Aan/Uit** blauw en wordt het versnipperen voortgezet.

## Overbelastingsbeveiliging



### OVERLOAD

De status-led **OVERLOAD** brandt rood. U hebt meer materiaal toegevoerd dan in de **Technische gegevens** aangegeven. De papierversnipperaars start gedurende 5 seconden het automatisch **achteruit draaien**.

- 1 Druk op de knop **Achteruit draaien**.  
2 Trek het materiaal uit de papierversnipperaars.  
→ U hebt de papierstoring verholpen.  
3 Verminder het aantal vellen.

## Deur geopend



### DOOR OPEN

De status-led **DOOR OPEN** brandt rood. De deur van de opvangbak of de bovenste afdekking is niet goed gesloten. Papierversnipperaars met uittrekbare opvangbak hebben een veiligheidsuitschakeling wanneer de deur van de opvangbak wordt geopend.

- 1 Duw de opvangbak in het apparaat totdat hij vastklikt.  
2 Sluit de deur van de opvangbak.  
3 Klap het bovenste deksel omlaag totdat hij hoorbaar vastklikt.  
→ De rode status-led **DOOR OPEN** gaat uit. De papierversnipperaars is klaar voor gebruik.

## Opvangbak vol



### BIN FULL

- 1 Maak de opvangbak leeg (zie **Opvangbak leegmaken**).  
→ U hebt de opvangbak geleegd. De rode status-led **BIN FULL** gaat uit.

## Intrekfout



### FEED ERROR

De status-led **FEED ERROR** brandt rood. Het papier in het papiervak wordt door het toevoersysteem niet gegrepen.

- 1 Open het bovenste deksel.  
2 Zorg ervoor dat het papier opengevouwen en goed geplaatst is.  
3 Klap het bovenste deksel omlaag totdat hij hoorbaar vastklikt.  
→ De papierversnipperaars is klaar voor gebruik. De rode status-led **FEED ERROR** gaat uit.

## Zware papierstoring handmatige invoer

- 1 Schakel op het bedieningsveld de **drukknop Aan/Uit** uit.  
2 Schakel de **hoofdschakelaar** uit (Off).  
3 Trek de stekker uit het stopcontact.  
4 Wacht minstens 45 minuten totdat de thermische overbelastingsbeveiliging is gereset.  
5 Steek de stekker in het stopcontact.  
6 Schakel het apparaat in door de **hoofdschakelaar** in te schakelen (On).  
7 Schakel op het bedieningsveld de **drukknop Aan/Uit** in.  
8 Druk op de knop **Achteruit draaien**.  
9 Trek het materiaal uit de papierversnipperaars.  
→ U hebt de papierstoring verholpen.

**i** Nadat het materiaal uit de papierversnipperaars is verwijderd, blijft de snijeenheid gedurende 3 seconden draaien om zichzelf te reinigen. Wacht tot de papierversnipperaars weer stilstaat en de statusindicator blauw brandt.

## Snijeenheid oliën

Olie de snijeenheid van de papierversnipperaars regelmatig om de levensduur van de papierversnipperaars te verlengen.

**i** Speciale olie en olievellen voor papierversnipperaars zijn verkrijgbaar bij HP.

## Belangrijk!

Materiële schade door het gebruik van verkeerde oliën! Gebruik oliesprays gebruiken. Alleen speciale olie voor papierversnipperaars gebruiken. U hebt verschillende mogelijkheden om de snijeenheid te oliën.

## Oliën van de snij-inrichtingen

Breng maandelijks speciale olie (niet meegeleverd) voor papierversnipperaars op de snij-inrichting aan.

- 1 Schakel de papierversnipperaars uit (zie **Papierversnipperaars uitschakelen**).  
2 Pak de greep met het opschrift **LIFT** vast en klap hem kort naar boven. Het bovenste deksel gaat automatisch open.

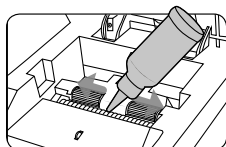

- 3 Olie de snij-inrichting (zie afbeelding).

**! Voorzichtig!** Gebruik nooit olie of smeermiddelen op aardoliebasis of brandbare oliën en smeermiddelen in of op het apparaat, omdat sommige oliën kunnen branden en tot ernstig letsel kunnen leiden.

- 4 Wacht 30 minuten. Schakel de papierversnipperaars in (zie **Papierversnipperaars plaatsen en in werking stellen**).

- 5 Druk de knop **Achteruit draaien** 3 - 5 seconden in.  
→ U hebt de snij-inrichting geolied.

**i** Dit proces zorgt ervoor dat de messen jarenlang goed blijven werken.

## Oliën met olievellen

- 1 Voer het olievel (niet meegeleverd) in de handmatige invoer in.  
→ Het met olie bevochtigde papier wordt ingevoerd en oliet de snijeenheid.

## Opvangbakken leegmaken

Het vulniveau van de opvangbak wordt bewaakt door een sensor. Wanneer het vulniveau hoog is, brandt de status-led **BIN FULL** rood. De snijeenheid van de papierversnipperaars stopt en u moet de opvangbak legen. Het vulniveau van de opvangbak kan door het kijkvenster worden gecontroleerd.



## Voorzichtig!

Maak de opvangbak leeg, voordat hij vol raakt. Het kan gebeuren dat het materiaal in de papierversnipperaars wordt teruggetrokken en een (papier)storing veroorzaakt.

- 1 Schakel de papierversnipperaars uit (zie **Papierversnipperaars uitschakelen**).  
2 Trek de stekker uit het stopcontact.  
3 Open de deur van de opvangbak.  
4 Trek de opvangbak uit het apparaat.  
5 Maak de opvangbak leeg.  
6 Schuif de opvangbak in het apparaat.  
7 Sluit de deur van de opvangbak.  
→ U hebt de opvangbak geleegd.

## Materiaalresten verwijderen

Als de papierversnipperaars het materiaal niet langer correct versnipperd, moet u eventuele resten materiaal verwijderen uit de snijeenheid.

- 1 Houd de knop **Achteruit draaien** ingedrukt. De snijeenheid draait achteruit en geeft het materiaal vrij dat in de snijeenheid is achtergebleven.  
2 Laat de knop **Achteruit draaien** los.  
3 Schakel de papierversnipperaars uit (zie **Papierversnipperaars uitschakelen**).  
4 Trek de stekker uit het stopcontact.



## Voorzichtig!

Gevaar voor letsel door de scherpe randen van de snijeenheid! Ga bij het verwijderen van materiaalresten uiterst voorzichtig te werk.  
5 Verwijder eventuele resten materiaal met een geschikt puntig voorwerp voorzichtig uit de snijeenheid.

## Papierversnipperaars reinigen

Reinig de papierversnipperaars regelmatig.



## Voorzichtig!

Gevaar voor letsel door steekvlam! Bij gebruik van persluchtssprays kunnen steekvlammen ontstaan. Gebruik nooit persluchtssprays.



- 1 Schakel de papierversnipperaars uit (zie **Papierversnipperaars uitschakelen**).  
2 Trek de stekker uit het stopcontact.  
3 Reinig het oppervlak van de behuizing met een zachte, droge, niet-pluizende doek. Gebruik geen persluchtssprays, reinigings- of oplosmiddelen.

## Technische gegevens

Model	Pro Shredder Auto 400CC	Pro Shredder Auto 400MC
Afmetingen (mm)	B: 400 L: 500 H: 764	B: 400 L: 500 H: 764
Veiligheidsniveau volgens DIN 66399-2	P-4	P-5
Grootte van de snippers (dikte x breedte, mm)	4 x 12	2 x 12
Snijcapaciteit handmatige invoer (vellen)	10	10
Snijcapaciteit automatische invoer (vellen)	400	400
Werkbreedte (mm)	240	240
Stroomvoorziening	220 - 240 V~, 50 Hz, 1.5 A, 345 W	220 - 240 V~, 50 Hz, 1.8 A, 414 W
Max. omgevingstemperatuur [°C]	35	35
Inhoud opvangbak (l)	53	53
Gewicht (kg)	23,4	25,6
Volume (dB)	60	60
Handmatige invoer: continu gebruik (min) / afkoeltijd (min)	30 / 45	30 / 45
Automatische invoer: continu gebruik (min) / afkoeltijd (min)	240 / 45	240 / 45
Werk snelheid (m/min)	1,8	1,8
Snijwijze	Cross cut	Micro cut

Wij verklaren dat deze apparaten bij het vernietigen van documenten voldoen aan de voorwaarden van de veiligheidsniveaus P-4 en P-5 volgens DIN 66399.

**P-4:** Aanbevolen voor gegevensdragers met bijzonder gevoelige en vertrouwelijke gegevens. Materiaaldeeltjesoppervlak ≤ 160 mm² en voor regelmatig gevormde deeltjes: strookbreedte ≤ 6 mm (bijv. deeltjes 4 x 40 mm).

**P-5:** Aanbevolen voor gegevensdragers met gegevens die geheim moeten blijven. Materiaaldeeltjesoppervlak ≤ 30 mm² en voor regelmatig gevormde deeltjes: strookbreedte ≤ 2 mm (bijv. deeltjes 2 x 15 mm).

## Verwijdering



Informeer bij uw dealer naar de mogelijkheden om oude apparaten gratis terug te nemen.



Het symbool hiernaast betekent dat oude elektrische en elektronische apparaten op grond van wettelijke bepalingen gescheiden van het huishoudelijk afval moeten worden afgevoerd. Breng uw apparaat naar het inzamelpunt van uw gemeentelijke afvalverwijderingsdienst.



Let op de markering van de verpakkingsmateriaal tijdens het scheiden van afval, deze zijn gemarkeerd met afkorting (b) en nummers (a) met de volgende betekenis: 1-7: kunststoffen / 20-22: papier en karton / 80-98: composietmaterialen.



Voer verpakkingsmateriaal in overeenstemming met de plaatselijke regelgeving af.



De verpakking bestaat uit milieuvriendelijke materialen, die kunnen worden ingeleverd bij de plaatselijke inzamelpunten.

Informeer bij uw gemeente naar de mogelijkheden voor correcte verwijdering.

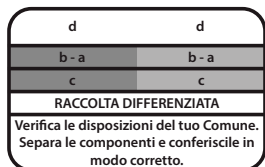

Het logo is alleen van toepassing op Italië.

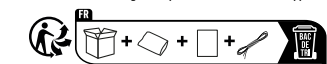

Il logo Triman vale solo per la Francia.

## Instructies voor opslag

Na gebruik moet de papierversnipperaar veilig worden opgeborgen. Neem de volgende instructies in acht:

- Berg de papierversnipperaar op
- alleen in de originele verpakking
- op een droge, schone plaats
- alleen in afgekoelde toestand

## Garantie

Geachte klant, het verheugt ons dat u voor dit apparaat hebt gekozen.

Geef het apparaat in geval van een defect met de kassabon en de originele verpakking terug in de zaak, waar u het gekocht heeft.

## Verklaring van overeenstemming



De CE-markering op het apparaat bevestigt de overeenstemming.

De verklaring van overeenstemming vindt u op [www.hp.com/officeequipment](http://www.hp.com/officeequipment).



Het UKCA-keurmerk op het apparaat bevestigt de overeenstemming.

De verklaring van overeenstemming vindt u op [www.hp.com/officeequipment](http://www.hp.com/officeequipment).

## Fabrikant

GO Europe GmbH  
Zum Kraftwerk 1  
D-45527 Hattingen  
Duitsland  
[www.go-europe.com](http://www.go-europe.com)  
[www.hp.com/officeequipment](http://www.hp.com/officeequipment)

## NO Makuleringsmaskin

### Les bruksanvisningen



Les grundig gjennom bruksanvisningen og følg instruksjonene ved håndtering av din makuleringsmaskin. Oppbevar bruksanvisningen for senere bruk.

## Tiltenkt bruk

Din dokumentmakulator er egnet for makulering av papir, CD/DVD og kredittkort. Makuleringsmaskinen er utelukket egnet for privat bruk i lukkede rom. All annen bruk ansees som ikke tiltenkt bruk. Egenmektige forandringer eller ombygginger er ikke tillatt, og fører til tap av garanti.

## Følg sikkerhetshenvisninger

Les og følg advarslar, for å beskytte deg selv og miljøet.



### Advarsel!

Fare for personskader fra inntreksmekanismen. Løse gjenstander kan bli fanget i inntrekket og føre til personskader. Hold fingre, hår, sjal, slips, smykker o.l. unna inntrekket.



### Advarsel!

Fare for personskader ved strømstøt. Feil håndtering av makuleringsmaskinen kan føre til strømstøt. Egenmektige forandringer eller ombygginger av makuleringsmaskinen er ikke tillatt. Bruk ikke makuleringsmaskinen umiddelbart ved skader eller funksjonsfeil, og trekk ut støpslet.

La kun kvalifisert fagpersonale gjennomføre reparasjoner. Sett opp makuleringsmaskinen i nærheten av en lett tilgjengelig stikkontakt, slik at makuleringsmaskinen i nødstilfeller raskt kan kobles fra strømmettet. Grip aldri med våte hender. Unngå enhver kontakt med vann.

Trekk alltid ut strømledningen når enheten ikke er i bruk. Bruk kun den medfølgende nettkabelen.



### Advarsel!

Kvelningsfare ved små deler, emballasjemateriale eller beskyttelsesfolie. Barn kan spise små deler, emballasjemateriale eller beskyttelsesfolie. Hold barn unna apparatet og dets emballasje.



### Advarsel!

Dette apparatet kan brukes av barn fra åtte år og av personer med begrensede fysiske, sensoriske eller mentale evner eller mangel på erfaring og/eller kunnskap, hvis de blir overvåket eller har fått instruksjoner, og de har mottatt instruksjoner om hvordan man bruker enheten på en sikker måte, og forstår de resulterende farene. Barn skal ikke leke med apparatet. Rengjøring og brukervedlikehold skal ikke gjennomføres av barn uten overvåkning.



### Forsiktig!

Snublefare ved feil lagt nettkabel. Legg nettkabelen slik at ingen kan snuble i den. Pass på at det ikke kan oppstå noen skader på støpslet og nettkabelen.



### Viktig!

Materielle skader er mulig. Unngå miljøpåvirkninger som f.eks. røyk, støv, vibrasjoner, kjemikalier, fuktighet varme eller direkte solinnstråling. Bruk makuleringsmaskinen kun i lukkede rom og innenfor de tillatte miljøforholdene som er spesifisert i de **tekniske dataene**.

Ta hensyn til følgende instruksjoner, slik at din makuleringsmaskin alltid fungerer som forventet.



Les gjennom bruksanvisningen før igangsetting.



Hold langt hår unna din makuleringsmaskin.



Hold løstsittende klær, smykker eller andre løse gjenstander unna din makuleringsmaskin.



Hold langt slips og sjal unna din makuleringsmaskin.



Generelle råd for mulige farer, som krever spesiell oppmerksomhet.



Grip aldri direkte inn i inntrekket.



Hold langt barn og husdyr unna din makuleringsmaskin.



Spray ikke noen brennbare gasser i retning mot makuleringsmaskinen. Bruk aldri trykkluftspray.



Før maksimalt 10 ark inn i inntrekket samtidig.



### Forsiktig!

Fare for personskader ved skarpe kanter i skjæreverket! Ikke rør!



### Advarsel!

**Hold kroppsdelene unna bevegelige deler.** Dette apparatet er ikke bestemt til å bli brukt av barn. Unngå å berøre inntreksåpningen med hendene eller at klær og hår kommer borti den. Trekk ut nettstøpslet når du ikke skal bruke apparatet over lengre tid. I dette apparatet befinner det seg farlige deler i bevegelse, hold kroppsdelene borte fra bevegelige deler.



Seglet "Geprüfte Sicherheit" (GS-merket) sertifiserer at produktet oppfyller kravene i den tyske produktsikkerhetsloven (ProdSG). GS-merket indikerer at brukerens sikkerhet og helse ikke er i fare når produktet brukes som tiltenkt, og ved forutsigbar feil bruk. Dette er et frivillig sikkerhetsmerke som er utstedt av et egnet testinstitutt.



Bruk kun produktet innendørs.



Symbolet angir at produktets konstruksjon tilsvarer beskyttelsesklasse I. (Beskyttelsesledersystem). Koble produktet til en jordat stikkontakt med en strømledning.



Bruk aldri trykkluftspray. Disse kan antennes og forårsake alvorlige skader.



Sett inn kredittkort bare horisontalt.



Ikke bruk kraftige klemmer (> 1/4" (6 mm)).



Grip aldri direkte inn i inntrekket.



Ikke plasser stifter i midten.



Ikke riv selvklebende etiketter.



Plasser stiftesiden til venstre her.



Fjern alle jumbo klips.



Ikke riv brettede blader.



Når du makulerer binders eller stifter, må den åpne siden ikke vende i spesifisert retning.



Når du makulerer binders eller stifter, må den åpne siden ikke vende i spesifisert retning.



Ikke makulere laminerte ark/magasiner.



Ikke makuler mappeklipp.



Plasser stiftesiden til høyre her.



Ikke makuler innbundne dokumenter.



Smør produktet månedlig.



Du kan legge maksimalt 20 ark med binders eller stifter i den automatiske materen.



Ikke makuler uåpnet post/konvolutter.



Ikke makuler mer enn den angitte arkkapasiteten på maksimalt 400 ark.



400

## Kontroller innholdet av pakken

Kontroller innholdet av pakken med din makuleringsmaskin, før du tar i bruk makuleringsmaskinen. Hvis noe mangler eller er skadet, ta ikke makuleringsmaskinen i drift. Henvend deg til vår service.

- Dokumentmakulator Pro Shredder Auto 400CC/Pro Shredder Auto 400MC med oppsamlingsbeholder for stiklinger
- Bruksanvisning

## Din makuleringsmaskin i detalj

Dette bildet viser din makuleringsmaskin i detalj.

1	Håndtak for å åpne topplokket
2	Hovedstrømbryter på/av (på baksiden av enheten)
3	Manuell mating
4	Kontrollpanel
5	Døropsamlingsbeholder
6	Siktvindue
7	Oppsamlingsbeholder
8	Hjul

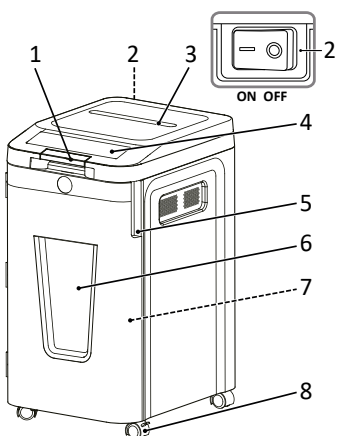

**i** Det kan være makulerte papirbiter inne i makuleringsmaskinen og beholderen. Det er normalt. Alle HP makuleringsmaskiner er fabrikktestet for å sikre kvalitet.

## Kontrollpanel

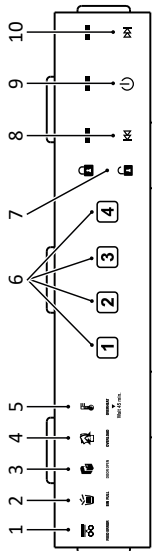

1	FEED ERROR - Føringssfeil
2	BINDEN FULL - oppsamlingsbeholder full
3	DØR ÅPEN - dør åpen
4	OVERBELASTNING - overbelastning
5	OVERHEAT - overoppheting
6	4-sifret tallkode
7	Sikkerhetslås
8	Revers

9	På/av-knapp
10	Forover

## Sette opp makuleringsmaskinen og sette den i drift

Din makuleringsmaskin fungerer kun med oppsamlingsbeholderen. Ikke plasser makuleringsmaskinen i nærheten av varmekilder eller vann og hold den minst 10 cm unna vegg. Dermed blir makuleringsmaskinen tilstrekkelig kjølt.

- 1 Sett opp makuleringsmaskinen stabilt på en plan, vannrett overflate og i nærheten av en lett tilgjengelig stikkontakt.
- 2 Åpne døren til oppsamlingsbeholderen.

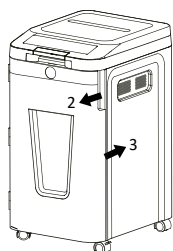

- 3 Skyv oppsamlingsbeholderen inn i maskinen.
  - i** Hvis beholderdøren ikke er ordentlig lukket, kan ikke makuleringsmaskinen fungere. Beholderdøren aktiverer en sikkerhetsbryter som lar makuleringsmaskinen fungere.
- 4 Lukk døren til oppsamlingsbeholderen.
- 5 Koble støpslet til stikkontakten.



Bruk kun den medfølgende nettkabelen.

- 6 Slå på enheten ved å vri **hovedstrømbryteren** på baksiden av enheten (På).
- 7 Slå på **av/på-knappen** på kontrollpanelet.
  - Status-LED-en lyser blått.
  - Du har tatt i bruk din makuleringsmaskin.

## Betjene makuleringsmaskin

Din makuleringsmaskin arbeider med automatisk makulering. Du betjener makuleringsmaskinen med betjeningsknappene på oversiden av den.

	<b>På/av-knapp</b> <b>Knapp På:</b> Status-LED-en lyser blått. Med denne innstillingen starter du makuleringsmaskinen. Når papiret har gått gjennom, stopper makuleringsmaskinen automatisk. <b>Knapp Av:</b> Med denne innstillingen slår du av alle funksjonene til makuleringsmaskinen. Av sikkerhetsgrunner anbefaler vi å la makuleringsmaskinen stå i <b>av</b> -posisjon når den ikke er i bruk. Den blå status-LED-en slukker.
	Du kan bruke <b>Revers</b> -knappen for å fjerne papirstopp. Du kan tømme kutterne for ikke-makulert papir. <b>VIKTIG:</b> Forsøk aldri å fjerne fastkjørt papir ved å bruke <b>Revers</b> -knappen før du har tømt avfallsbeholderen.
	<b>Fremover</b> -knappen lar deg manuelt bytte makuleringsmaskinen til kuttemodus for å fjerne papirstopp og fjerne papir fra kutterne.
	Sikkerhetslås inaktiv: Symbolet lyser blått.

	Sikkerhetslås aktiv: Symbolet lyser rødt.
--	---

**i** Vær oppmerksom på den maksimalt tillatte kutteytelsen og andre spesifikasjoner gitt i de tekniske dataene.

## Materiale manuelt makulere

### Viktig!

Materielle skader ved opphopning av materiale! Legg merke til den maksimale skjærekapasiteten til den manuelle matingen. Det anbefales å legge inn maksimalt 10 ark i en omgang.

**i** **Auto-revers teknologi:** Når makuleringsmaskinen oppdager overkapasitet, vil motoren umiddelbart stoppe og løse ut papiret før selve makuleringsprosessen starter.

- 1 Før materialet som skal makuleres inn i midten av den manuelle matingen.
  - Den manuelle matingen trekker automatisk inn materialet, makulerer det og stopper når det ikke mates mer.

I sjeldne tilfeller registrerer ikke sensorene innført materiale.

- 2 Trykk og hold **Fremover**-knappen.
  - Materialet trekkes inn manuelt og blir makulert.
- 3 Slipp **frem**-knappen Kom igjen.

**i** Driftssyklusen for manuell mating er 30 minutter.

## Materiale om makulere den automatiske materen

- 1 Ta tak i håndtaket merket **LIFT** og brett det kort opp. Toppløkket åpnes automatisk.

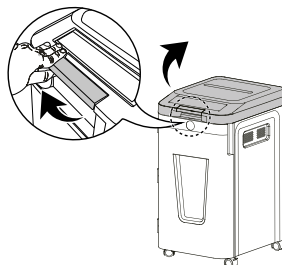

- 2 Legg inn opptil 400 ark i den automatiske materen.

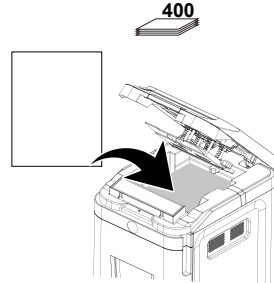

**i** Du kan legge maksimalt 20 ark med binders eller stifter i den automatiske materen.

- 3 Papiret som er lagt i må legges under det oransje merket og må ikke overskride det.
- 4 Brett toppdekelet ned til du hører at det klikker på plass.

### Viktig!

**i** Ikke åpne topplokket mens makuleringsmaskinen makulerer.

**i** Du kan aktivere sikkerhetslåsen.
 

- Materialet makuleres automatisk.
- Enheten stopper når det ikke er mer materiale i den automatiske materen.

**i** Driftssyklusen for den automatiske materen er 240 minutter.

**i** På grunn av energisparingsfunksjonen **Auto Power-Sleep** slår dokumentmakulatoren seg av automatisk etter ca 20 minutter når den ikke er i bruk.

## Sikkerhetslås

- 1 Mens du makulerer i den automatiske materen, kan du taste inn den hvilken som helst 4-sifret tallkode.

→ Toppløkket er låst. Låsesymboler er lukket og lyser rødt.

- 2 Tast inn den samme 4-sifrede numeriske koden.

→ Toppløkket låses opp. Låsesymboler er åpent og lyser blått.

**i** Toppløkket låses automatisk opp når makuleringsprosessen er fullført eller makuleringsmaskinen er inaktiv i 30 minutter med dokumenter fortsatt i papirskuffen eller det oppstår en makuleringsfeil.

## CD/DVD og kredittkort makuleringsmaskin

Dokumentmakulatoren har CD/DVD og kredittkortmakulator.

- 1 Ta tak i håndtaket merket **LIFT** og brett det kort opp. Toppløkket åpnes automatisk.

- 2 Sett inn kredittkort eller CDer/DVDer horisontalt og sentrert inn i CD/DVD/kredittkortsporet.

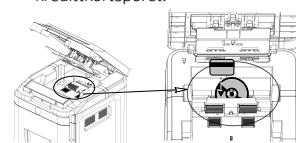

### Forsiktig!

**i** Sett aldri inn mer enn én CD/DVD eller kredittkort om gangen.

- 3 Brett toppdekelet ned til du hører at det klikker på plass. Makulering begynner og deler materialet i 4 deler.

→ Makuleringsmaskinen stopper når hele datalagringseenheten eller kredittkortet er ødelagt.

## Slå av makuleringsmaskinen

Slå av makuleringsmaskinen, når du ikke lenger trenger makuleringsmaskinen.

- 1 Slå av **på/av-knappen** på kontrollpanelet.
  - Den blå status-LED-en slukker.
- 2 Slå av **hovedstrømbryteren (Av)**.
  - Du har slått av makuleringsmaskinen.

**i** Trekk støpslet ut av stikkontakten hvis makuleringsmaskinen ikke skal brukes over en lengre tid.

## Hvis noe ikke fungerer

Følgende instruksjoner hjelper deg hvis noe ikke fungerer som forventet.

### Overopphetingsvern

**OVERHEAT** Status LED **OVERHEAT** status LED lyser rødt. Makuleringsmaskinen har overskredet driftstiden og makulert utover maksimal driftstid. Makuleringsmaskinen er overopphetet og slår seg av automatisk.

- 1 Vent minst 45 minutter til makuleringsmaskinen har kjølt seg ned. Overhold minsteavstanden til eggen

og spesifikasjonene som gjelder for kontinuerlig drift i **Tekniske data**.

→ Etter avkjølingsfasen lyser status-LED **på/av-knappen** blått og makuleringen fortsetter.

## Overlastvern



Status LED **OVERLOAD** status LED lyser rødt. Du har lagt til mer materiale enn angitt i de **tekniske dataene**. Makuleringsmaskinen starter automatisk reversering i 5 sekunder.

- 1 Trykk på **revers-** knappen.
- 2 Trekk materialet ut av makuleringsmaskinen.  
→ Du har fjernet papirstoppen.
- 3 Reduser antall ark.

## Døren åpnet



Status-LED-en **DØR ÅPEN** lyser rødt. Beholderdøren eller toppdekslet er ikke ordentlig lukket. Papirkverner med uttrekkbare oppsamlingsbeholdere har en sikkerhetsavstengning når oppsamlingsbeholderdøren åpnes.

- 1 Skyv oppsamlingsbeholderen inn i enheten til den klikker på plass.
- 2 Lukk døren til oppsamlingsbeholderen.
- 3 Brett toppdekslet ned til du hører at det klikker på plass.  
→ Den røde statuslampen **DØR ÅPEN** slukker. Makuleringsmaskinen er klar til bruk.

## Oppsamlingsbeholder full



Status LED **BØTTE FULD** status LED lyser rødt. Oppsamlingsbeholderen er full og må tømmes.

- 1 Tøm oppsamlingsbeholderen (se **Tømme oppsamlingsbeholderen**).  
→ Du har tømt oppsamlingsbeholderen. Den røde status LED **BØTTE FULD** slukker.

## Feil i feeden



Status LED **INDFØRINGSFEJL** status LED lyser rødt. Papiret i papirskuffen plukkes ikke opp av materne.

- 1 Åpne topplokket.
- 2 Kontroller at papiret er brettet ut og lagt i riktig.
- 3 Brett toppdekslet ned til du hører at det klikker på plass.  
→ Makuleringsmaskinen er klar til bruk. Den røde status LED **INDFØRINGSFEJL** slukker.

## Manuell mater for tungt papirstopp

- 1 Slå av **på/av-knappen** på kontrollpanelet.
- 2 Slå av **hovedstrømbryteren (Av)**.
- 3 Trekk støpslet ut av stikkkontakten.
- 4 Vent i minst 45 minutter til den termiske overbelastningsbeskyttelsen tilbakestilles.
- 5 Koble støpslet til stikkkontakten.
- 6 Slå på enheten ved å slå på **hovedstrømbryteren (På)**.
- 7 Slå på **av/på-knappen** på kontrollpanelet.
- 8 Trykk på **revers-** knappen.
- 9 Trekk materialet ut av makuleringsmaskinen.  
→ Du har fjernet papirstoppen.

Etter at materialet er fjernet fra makuleringsmaskinen, vil kutteren fortsette å bevege seg i 3 sekunder for å rense seg selv. Vent til makuleringsmaskinen igjen står stille og statusindikeringen lyser blått.

## Olje skjæreverket

Olje skjæreverket til makuleringsmaskinen regelmessig, for å forlenge levetiden til makuleringsmaskinen.

Det finnes spesiell olje og oljeark for makuleringsmaskiner fra HP.



### Viktig!

Materielle skader ved bruk av feil olje! Bruk ikke sprayolje. Bruk utelukkende spesialolje for makuleringsmaskin. Du har ulike alternativer for å olje klippeenheten.

## Olje skjæreinnetningene

Påfør spesiell papirkvernerolje (ikke inkludert) på kutteren månedlig.

- 1 Slå av makuleringsmaskinen (se **Slå av makuleringsmaskinen**).
  - 2 Ta tak i håndtaket merket **LIFT** og brett det kort opp. Toppløkket åpnes automatisk.
- 
- 3 Smør inn skjæreanordningen (se illustrasjon).



### Forsiktig!

Bruk aldri petroleumbaserte oljer eller smøremidler eller brennbare oljer og smøremidler i eller rundt enheten, da noen oljer brenner og kan forårsake alvorlig skade.

- 4 Vent 30 minutter. Slå på dokumentmakulatoren (se **Sette opp dokumentmakulatoren og sette den i drift**).
- 5 Trykk på **reversknappen** i 3 - 5 sekunder.  
→ Du har oljet skjæreenheten. Denne prosessen hjelper til med å holde knivene i drift i mange år.

## Olje med olje-ark:

- 1 Sett inn oljepapiret (ikke inkludert) i den manuelle matespalten.  
→ Papiret fuktet med olje trekkes inn og olje skjæreverket.

## Tømme oppsamlingsbeholder

Oppsamlingsbeholderens påfyllingsnivå overvåkes av en sensor. Hvis påfyllingsnivået er høyt, lyser **BØTTE FULD** status LED rødt. Makuleringsmaskinens skjæreverk stanser, og du må tømme oppsamlingsbeholderen. Fyllingsnivået til oppsamlingsbeholderen kan kontrolleres gjennom visningsvinduet.



### Forsiktig!

Tøm oppsamlingsbeholderen før den fylles opp. Materialet kan trekkes tilbake inn i makuleringsmaskinen og forårsake fastkjøring.

- 1 Slå av makuleringsmaskinen (se **Slå av makuleringsmaskinen**).
- 2 Trekk støpslet ut av stikkkontakten.
- 3 Åpne døren til oppsamlingsbeholderen.
- 4 Trekk oppsamlingsbeholderen ut av maskinen.
- 5 Tøm oppsamlingsbeholderen.
- 6 Skyv oppsamlingsbeholderen inn i maskinen.
- 7 Lukk døren til oppsamlingsbeholderen.

→ Du har tømt oppsamlingsbeholderen.

## Fjern materialrester

Hvis din makuleringsmaskin ikke lenger makulerer slik du forventer, fjern gjenværende materialrester fra skjæreverket.

- 1 Trykk og hold **Revers-** knappen. Skjæreverket går baklengs og frigir materiale som ligger i skjæreverket.
- 2 Slipp **reversknappen** Kom igjen.
- 3 Slå av makuleringsmaskinen (se **Slå av makuleringsmaskinen**).
- 4 Trekk støpslet ut av stikkkontakten.



### Forsiktig!

Fare for personskader ved skarpe kanter i skjæreverket! Vær spesielt forsiktig ved fjerning av materialrester.

- 5 Fjern gjenværende materialrester fra skjæreverket forsiktig med en egnet spiss gjenstand.

## Rengjøre makuleringsmaskin

Rengjør makuleringsmaskinen regelmessig.



### Forsiktig!

Fare for personskader ved stikkflamme! Ved bruk av trykkluftspray kan det oppstå stikkflammer. Bruk aldri trykkluftspray.



- 1 Slå av makuleringsmaskinen (se **Slå av makuleringsmaskinen**).
- 2 Trekk støpslet ut av stikkkontakten.
- 3 Rengjør overdelen av huset med en myk, tørr, lufri klut. Bruk ikke noe trykkluftspray, rengjørings- eller løsemiddel.

## Tekniske data

Modell	Pro Shredder Auto 400CC	Pro Shredder Auto 400MC
Mål (mm)	B: 400 L: 500 H: 764	B: 400 L: 500 H: 764
Sikkerhetsnivå iht. DIN 66399-2	P-4	P-5
Størrelse makuleringsmateriale (tykkelse × bredde, mm)	4 × 12	2 × 12
Manuell innmatning av kutteytelse (ark)	10	10
Kutteytelse Automatisk mating (ark)	400	400
Arbeidsbredde (mm)	240	240
Strømforsyning	220 - 240 V~, 50 Hz, 1.5A, 345 W	220 - 240 V~, 50 Hz, 1.8A, 414W
Maks. omgivelsetemperatur [°C]	35	35
Kapasitet oppsamlingsbeholder (l)	53	53
Vekt (kg)	23,4	25,6
Lydstyrke (dB)	60	60

Manuell mating: kontinuerlig drift (min) / kjøletid (min)	30 / 45	30 / 45
Automatisk tilbaketrekking: kontinuerlig drift (min) / kjøletid (min)	240 / 45	240 / 45
Arbeidshastighet (m/min)	1,8	1,8
Kuttetype	Tverrsnitt	Mikrokutt

Vi erklærer at disse enhetene oppfyller kravene til sikkerhetsnivåene P-4 og P-5 i henhold til DIN 66399 ved ødeleggelse av dokumenter.

**P-4:** Anbefalt for datamedier med spesielt følsomme og fortrolige data. Materialpartikkelareal ≤ 160 mm<sup>2</sup> og for vanlige partikler: stripebredde ≤ 6 mm (f.eks. partikler 4 × 40 mm).

**P-5:** Anbefales for databærere med data som må holdes hemmelig. Materialets partikkelareal ≤ 30 mm<sup>2</sup> og for regelmessige partikler: stripebredde ≤ 2 mm (f.eks. partikkel 2 × 15 mm).

## Avfallshåndtering



Finn ut om alternativene for å ta tilbake gamle enheter gratis fra din forhandler.



Symbolet under betyr at brukte elektriske og elektroniske apparater, på grunn av lovbestemmelser, ikke skal kastes som husholdningsavfall. Kasser apparatet ved oppsamlingsstedet til din kommunale renovasjonsordning.



Følg merkingen på emballasjematerialet når du sorterer avfall, det er merket med forkortelser (b) og tall (a) med følgende betydning: 1-7: plast / 20-22: papir og papp / 80-98: komposittmaterialer.



Kasser emballasjemateriale i henhold til lokale forskrifter.



Emballasjen er laget av miljøvennlige materialer som du kan kaste ved ditt lokale gjenvinningscenter. Spør din kommune om mulighetene for korrekt avfallshåndtering.

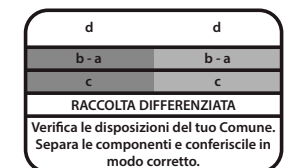

Logoen gjelder kun for Italia.

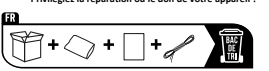

Triman-logoen gjelder kun for Frankrike.

## Informasjon om lagring

Etter bruk må makuleringsmaskinen lagres sikkert. Ta hensyn til følgende instruksjoner: Lagre makuleringsmaskinen

- kun i originalforpakningen
- på et tørt, rent sted
- kun i avkjølt tilstand

## Garanti

Kjære kunde, takk for at du har valgt dette produktet. Hvis det ikke fungerer slik du har forventet, eller er defekt, henvend deg til forhandleren som du har kjøpt produktet fra.

## Samsvarserklæring

**CE** CE-merkingen på apparatet bekrefter samsvar. Samsvarserklæringen finner du på [www.hp.com/officeequipment](http://www.hp.com/officeequipment).  
**UKCA** UKCA-merkingen på apparatet bekrefter samsvar. Samsvarserklæringen finner du på [www.hp.com/officeequipment](http://www.hp.com/officeequipment).

## Produsent

GO Europe GmbH  
Zum Kraftwerk 1  
D-45527 Hattingen  
Tyskland  
[www.go-europe.com](http://www.go-europe.com)  
[www.hp.com/officeequipment](http://www.hp.com/officeequipment)

## PL Niszczarka do dokumentów

### Zapoznanie się z instrukcją obsługi

Proszę uważnie zapoznać się z treścią tej instrukcji obsługi i dostosować się do wskazówek dotyczących zastosowania niszczarki do dokumentów. Instrukcję obsługi przechowywać do późniejszego zastosowania.

### Zastosowanie zgodne z przeznaczeniem

Niszczarka do dokumentów jest zdatna do krajania papieru, płytek CD/DVD i kart kredytowych. Niszczarka dokumentów jest przystosowana wyłącznie do użytku prywatnego w zamkniętych pomieszczeniach. Każde inne zastosowanie uważane jest za niezgodne z przeznaczeniem. Samowolne zmiany i przebudowy nie są dopuszczalne i doprowadzają do utraty gwarancji.

### Przestrzeżenie wskazówek dotyczących bezpieczeństwa

Należy zapoznać się i przestrzegać wskazówek ostrzegawczych, w celu zagwarantowania własnego bezpieczeństwa i bezpieczeństwa otoczenia.

**Ostrzeżenie!** Niebezpieczeństwo doznania obrażeń ciała w wyniku działania mechanizmu wciągania. Luźne przedmioty mogą zaplątać się w podajniku i spowodować skaleczenia. Trzymać palce, włosy, szale, krawaty, biżuterię itp. poza zasięgiem podajnika.

**Ostrzeżenie!** Niebezpieczeństwo doznania obrażeń ciała w wyniku porażenia prądem. Błędne użytkowanie niszczarki do dokumentów może być przyczyną porażenia prądem. Zabrania się dokonywania samowolnych zmian lub modyfikacji niszczarki do dokumentów. Nie eksploatować niszczarki do dokumentów, jeżeli jej kabel zasilający jest uszkodzony. W przypadku uszkodzenia lub nieodpowiedniego działania natychmiast wyłączyć niszczarkę do dokumentów i odłączyć przewód zasilający. Wykonywanie napraw należy zlecać jedynie wykwalifikowanemu personelowi specjalistycznemu. Niszczarkę do dokumentów

ustawić w pobliżu wolno dostępnego gniazdka wtyczkowego, w celu możliwości szybkiego rozłączenia niszczarki od sieci elektrycznej w razie konieczności. Nigdy nie dotykać urządzenia mokrymi rękoma. Unikać kontaktów z wodą. Odłączyć zawsze wtyczkę od prądu, jeżeli urządzenie nie będzie eksploatowane. Stosować wyłącznie kabel zasilający, będący elementem dostawy.

**Ostrzeżenie!** Niebezpieczeństwo uduszenia się przez elementy drobne, materiały opakunkowe lub folie ochronne. Dzieci mogą potknąć drobne elementy, materiały opakowania i folie ochronne. Przechowywać urządzenie i jego opakowanie poza zasięgiem dzieci.

**Ostrzeżenie!** Z urządzenia mogą korzystać dzieci w wieku od ośmiu lat, osoby z ograniczonymi zdolnościami fizycznymi, sensorycznymi lub mentalnymi lub niedysponujące doświadczeniem i/lub wiedzą, jeżeli są pod nadzorem lub zostały poinstruowane o bezpiecznym korzystaniu z urządzenia i rozumieją niebezpieczeństwa mogące wyniknąć wskutek użytkowania. Dzieciom nie wolno bawić się tym urządzeniem. Czyszczenia i konserwacji nie wolno przeprowadzać dzieciom bez nadzoru.

**Ostrożnie!** Niebezpieczeństwo potknięcia się przez nieprawidłowo umieszczone kable sieciowe. Kable sieciowe urządzenia umieścić w taki sposób, aby nie mogło dojść do potknięcia się o nie. Uważać, aby nie doszło do uszkodzeń wtyczki i kabla sieciowego.

**Ważne!** Możliwość szkód materialnych. Unikać wpływów środowiska naturalnego typu dym, pył, wstrząsy, materiały chemiczne, wilgoć, wysoka temperatura i bezpośrednio oddziaływanie promieni słonecznych. Niszczarkę należy stosować wyłącznie w zamkniętych pomieszczeniach i w zakresie warunków otoczenia określonych w **parametrach technicznych**.

Przestrzegać poniższych wskazówek dla zapewnienia oczekiwanego działania niszczarki do dokumentów.

Przed uruchomieniem należy przeczytać instrukcję obsługi.

Długie włosy trzymać poza zasięgiem niszczarki do dokumentów.

Luźne elementy ubrania, biżuterię i inne luźne przedmioty należy trzymać poza zasięgiem niszczarki do dokumentów.

Nie zbliżać się do niszczarki do dokumentów z krawatem lub szalikiem.

Ogólna wskazówka dotycząca możliwych zagrożeń, wymagających szczególnej uwagi.

Nigdy nie sięgać bezpośrednio do podajnika.

Odsunąć dzieci i zwierzęta domowe od niszczarki do dokumentów.



Nie rozpylać palnych gazów w kierunku niszczarki do dokumentów. Nigdy nie stosować rozpylaczy napędzanych sprężonym powietrzem.



Wprowadzić maksymalnie 10 kartek równocześnie do podajnika.



**Ostrożnie!** Niebezpieczeństwo doznania obrażeń ciała w wyniku ostrych krawędzi mechanizmu tnącego! Nie dotykać!



**Ostrzeżenie!** Trzymać części ciała z dala od ruchomych części. Niniejsze urządzenie nie jest przeznaczone do użytku przez dzieci. Należy unikać dotyku otworu mechanizmu wciągania rękoma, ubraniem lub włosami. Odłączyć wtyczkę od prądu, jeżeli urządzenie nie będzie eksploatowane przez dłuższy okres czasu. W tym urządzeniu mieszczą się niebezpieczne ruchome elementy, zachować części ciała z dala od ruchomych części.



Symbol «Geprüfte Sicherheit» (symbol GS) poświadczają, że produkt ten spełnia wymogi niemieckiej ustawy dot. bezpiecznej eksploatacji produktów (ProdSG). Symbol GS wskazuje na to, iż w przypadku zastosowania zgodnego z przeznaczeniem i przewidywanego nieprawidłowego zastosowania oznakowanego produktu bezpieczeństwo i zdrowie użytkownika nie są zagrożone. Jest to dobrowolne oznakowanie bezpieczeństwa, wydawane przez odpowiednie instytuty kontrolne.



Produkt należy stosować jedynie w pomieszczeniach wewnętrznych.



Symbol ten wskazuje na to, że rodzaj konstrukcji produktu odpowiada klasie zabezpieczenia I (system ochronnych przewodów uziemiających). Podłączyć produkt za pomocą przewodu zasilania do wtyczki z uziemieniem.



Nigdy nie stosować rozpylaczy napędzanych sprężonym powietrzem. Mogą się one zapalić i spowodować poważne skaleczenia.



Karty kredytowe wprowadzać jedynie w płaszczyźnie poziomej.



Nie wprowadzać zszywek o dużych rozmiarach (> 1/4" (6 mm)).



Nigdy nie sięgać bezpośrednio do podajnika.



Nie umieszczać zszywek w środku.



Nie rozdrabniać etykiet naklejanych.



Umieszczać stronę zszywką po lewej w tym miejscu.



Usunąć wszystkie spinacze typu Jumbo-Clips.



Nie rozdrabniać pozaginanych kartek.



W przypadku rozdrabniania spinaczy lub zszywek otwarta strona nie może wskazywać w podanym kierunku.



Nie rozdrabniać laminowanych kartek/czasopism.



Nie rozdrabniać spinaczy zakładkowych.



Umieszczać stronę zszywką po prawej w tym miejscu.



Nie rozdrabniać oprawionych dokumentów.



Produkt należy smarować co miesiąc.



Można wprowadzać maks. 20 kartek papieru wraz ze spinkami lub zszywaczami do układu automatycznego wciągania.



Nie rozdrabniać zamkniętych listów/kopert.



Nie rozdrabniać więcej od podanej zdolności kartek wynoszącej maksymalnie 400 kartek.

## Sprawdzenie zawartości opakowania

Sprawdzić zawartość opakowania niszczarki do dokumentów przed jej uruchomieniem. W razie braku lub uszkodzenia części nie należy uruchamiać niszczarki do dokumentów. Należy zwrócić się do naszego działu serwisowego.

- Niszczarka do dokumentów Pro Shredder Auto 400CC/Pro Shredder Auto 400MC z pojemnikiem zbiorczym dla ciętego materiału
- Instrukcja obsługi

## Widok detaliczny niszczarki do dokumentów

Następujący rysunek przedstawia detaliczny wygląd niszczarki do dokumentów.

1	Uchwyt do otwierania górnej pokrywy
2	Główny przełącznik sieciowy On/Off (na tylnej stronie urządzenia)
3	Manualny podajnik
4	Pole obsługi
5	Tür Auffangbehälter
6	Wziernik
7	Pojemnik zbiorczy
8	Kółka

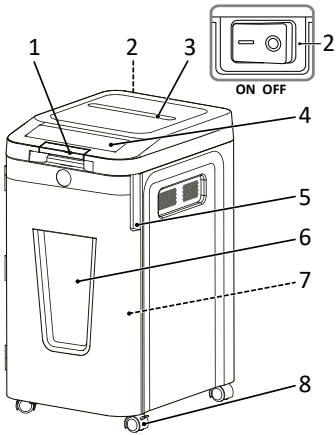

**i** We wnętrzu niszczarki do dokumentów i pojemniku zbiorczym mogą znajdować się pocięte kawałki papieru. To jest normalne. Wszystkie niszczarki do dokumentów firmy HP zostają przez producenta poddawane testom pod kątem zapewnienia jakości.

## Pole obsługi

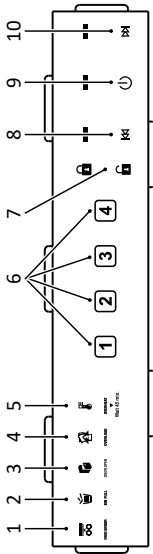

1	FEED ERROR - Błąd w procesie wciągania
2	BIN FULL - Pojemnik zbiorczy pełny
3	DOOR OPEN - Otwarte drzwi
4	OVERLOAD - Przeciążenie
5	OVERHEAT - Przegrzanie
6	4-ro cyfrowy kod
7	Blokada zabezpieczająca
8	Bieg wsteczny
9	Przycisk włączony/wyłączony
10	Praca do przodu

## Ustawianie i uruchamianie niszczarki do dokumentów

Niszczarka do dokumentów pracuje jedynie z pojemnikiem zbiorczym. Niszczarki do dokumentów nie ustawiać w pobliżu źródeł ciepła lub wody i zachować odstęp od ściany wynoszący przynajmniej 10 cm. W ten sposób niszczarka do dokumentów zostaje wystarczająco schładzana.

- 1 Niszczarkę ustawić na równym, poziomym podłożu w pobliżu wolno dostępnego gniazdka wtyczkowego.
- 2 Otworzyć drzwi pojemnika zbiorczego.

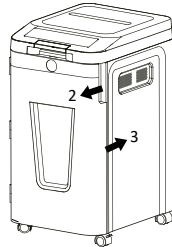

- 3 Wsunąć pojemnik zbiorczy do urządzenia.
- i** Niszczarka do dokumentów nie podejmie pracy, jeżeli drzwi pojemnika zbiorczego nie będą poprawnie zamknięte. Drzwi pojemnika zbiorczego aktywują łącznik zabezpieczający, który umożliwia uruchomienie niszczarki do dokumentów.
- 4 Zamknąć drzwi pojemnika zbiorczego.
- 5 Podłączyć kabel sieciowy do gniazdka wtyczkowego.



Stosować wyłącznie kabel zasilający, będący elementem dostawy.

- 6 Włączyć urządzenie włączając **główny przełącznik sieciowy** na tylnej stronie urządzenia (On).
- 7 Włączyć **przycisk włączony/wyłączony** na polu obsługi.
  - Świeci się dioda LED stanu eksploatacyjnego w kolorze niebieskim.
  - Niszczarka do dokumentów została uruchomiona.

## Obsługa niszczarki do dokumentów

Niszczarka do dokumentów pracuje funkcją automatycznego cięcia. Niszczarkę do dokumentów obsługuje się za pomocą przycisków obsługi na górnej stronie urządzenia.



### Przycisk włączony/wyłączony

**Przycisk włączony:** Świeci się dioda LED stanu eksploatacyjnego w kolorze niebieskim. Za pomocą tego nastawienia zostaje włączona niszczarka do dokumentów. Po przepływie papieru niszczarka do dokumentów zatrzymuje się w sposób automatyczny.

**Przycisk wyłączony:** Za pomocą tego nastawienia zostają wyłączone wszystkie funkcje niszczarki do dokumentów. Z powodów bezpieczeństwa polecamy pozostawienie niszczarki do dokumentów w pozycji **wyłączonej**, jeżeli nie jest ona eksploatowana. Gaśnie niebieska dioda LED stanu eksploatacyjnego.



Za pomocą przycisku **bieg wsteczny** można usunąć zatory papieru. Można usunąć pozostałości papieru z narzędzi tnących. **WAŻNE:** Nie należy nigdy usuwać zatoru papieru stosując przycisk biegu wstecznego przed opróżnieniem pojemnika zbiorczego.



Za pomocą przycisku **bieg do przodu** można przelać niszczarkę do dokumentów w sposób manualny do trybu cięcia, aby móc usunąć zator papieru i wyjąć pozostałości papieru z narzędzi tnących.



Nieaktywna blokada zabezpieczająca: symbol świeci się w kolorze niebieskim.



Aktywna blokada zabezpieczająca: symbol świeci się w kolorze czerwonym.

**i** Należy przestrzegać dopuszczalnej ilości niszczonego kartek i dalszych specyfikacji, podanych w treści **parametrów technicznych**.

## Manualne rozdrabnianie materiału

### Ważne!

Szkody rzeczowe w wyniku zatoru materiału! Przestrzegać maksymalnej wydajności cięcia manualnego podajnika. Poleca się włożenie maksymalnie 10 kartek w jednym przejściu.

### Technologia Auto-Reverse:

**i** Jeżeli niszczarka do dokumentów stwierdzi nadmierną zdolność produkcyjną, wtedy silnik zostaje natychmiast zatrzymany a papier wyprowadzony przed rozpoczęciem właściwego procesu rozdrabniania.

- 1 Wprowadzać materiał, który ma zostać pocięty, w pozycji środkowej do manualnego podajnika.
  - Manualny podajnik wciąga materiał w sposób automatyczny, rozdrabnia go i zatrzymuje się, jeżeli dalszy materiał nie zostanie podawany.
- 2 W rzadkich przypadkach czujniki nie rozpoznają wprowadzanego materiału.
  - 2 Nacisnąć na przycisk **bieg do przodu** i trzymać go pod naciskiem.
    - Materiał wciągany i cięty jest manualnie.
- 3 Zwolnić przycisk **bieg do przodu**.

**i** Cykl pracy dla manualnego wprowadzania wynosi 30 minut.

## Cięcie materiału z zastosowaniem automatycznego podajnika

- 1 Chwycić na uchwyt z napisem **LIFT** i odchylić go do góry. Górna pokrywa otwiera się w sposób automatyczny.

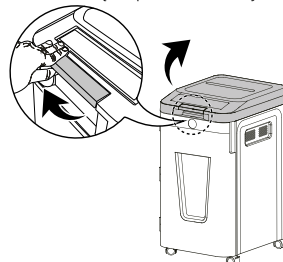

- 2 Wprowadzić do 400 kartek papieru do automatycznego podajnika.

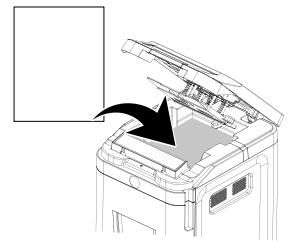

Można wprowadzać maks. 20 kartek papieru wraz ze spinkami lub zszywaczami do układu automatycznego wciągania.

- 3 Papier należy wkładać do poziomu poniżej oznakowania w kolorze pomarańczowym i nie może on przekroczyć ten poziom.

- 4 Odchylić górną pokrywę w dół do momentu, kiedy ta się słyszalnie zażębi.



### Ważne!

Nie otwierać górnej pokrywy w czasie pracy niszczarki do dokumentów.

**i** Można aktywować blokadę zabezpieczającą.

- Materiał zostanie rozdrabniany w sposób automatyczny.
- Urządzenie zatrzymuje się, jeżeli nie będzie dalszego materiału w automatycznym podajniku.

**i** Cykl pracy automatycznego podajnika trwa 240 minut.

**i** Z powodu funkcji oszczędzania energii **Auto Power-Sleep** niszczarka do dokumentów wyłącza się w przypadku jej niezastosowania w sposób automatyczny po upływie okresu ok. 20 minut.

## Blokada zabezpieczająca

- 1 W czasie procesu rozdrabniania w układzie automatycznego wciągania można podać dowolny 4 - cyfrowy kod.
  - Górna pokrywa zostaje zaryglowana. Symbol zamka jest zamknięty i świeci się w kolorze czerwonym.
- 2 Należy podać ten sam 4 - cyfrowy kod.
  - Górna pokrywa zostaje odryglowana. Symbol zamka jest otwarty i świeci się w kolorze niebieskim.
- i** Górna pokrywa zostaje odryglowana w sposób automatyczny po zakończeniu procesu rozdrabniania lub jeżeli niszczarka nie będzie aktywna przez okres 30 minut a w schowku na papier znajdują się jeszcze dokumenty lub jeżeli zaistniał błąd w procesie rozdrabniania.

## Niszczarka do płytek CD/DVD i kart kredytowych

Ta niszczarka do dokumentów została wyposażona w niszczarkę do płytek CD/DVD i kart kredytowych.

- 1 Chwycić na uchwyt z napisem **LIFT** i odchylić go do góry. Górna pokrywa otwiera się w sposób automatyczny.
- 2 Karty kredytowe lub płytki CD/DVD należy wprowadzać w płaszczyźnie poziomej i środkowo do szczeliny dosuwu płytek CD/DVD/kart kredytowych.

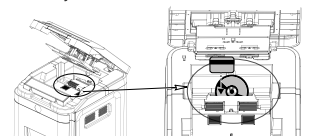

### Ostrożnie!

Nigdy nie wprowadzać więcej niż jedną płytkę CD/DVD lub kartę kredytową na raz.

- Odchylić górną pokrywę w dół do momentu, kiedy ta się słyszalnie zażębi. Proces rozdrabniania zostaje podjęty i rozdzieli materiał na 4 części.
  - Niszczarka do dokumentów zatrzymuje się, jeżeli nośnik danych lub karta kredytowa została w całości zniszczona.

## Wyłączanie niszczarki do dokumentów

Niszczarkę do dokumentów należy wyłączyć, jeżeli nie jest już potrzebna.

- Wyłączyć **przycisk włączony/wyłączony** na polu obsługi.
    - Gaśnie niebieska dioda LED stanu eksploatacyjnego.
  - Wyłączyć **główny przełącznik sieciowy(Off)**.
    - Niszczarka do dokumentów została wyłączona.
- i** Odłączyć wtyczkę sieciową od gniazdka, jeżeli niszczarka do dokumentów nie będzie eksploatowana przez dłuższy okres czasu.

## Postępowanie w przypadku usterki

Poniższe wskazówki są pomocne w przypadku braku lub błędnych funkcji.

### Zabezpieczenie przed przegrzaniem

**OVERHEAT** Dioda LED stanu eksploatacyjnego **OVERHEAT** świeci się w kolorze czerwonym. Został przekroczony czas eksploatacji niszczarki do dokumentów a niszczarka rozdrabniała, przekraczając maksymalny czas użytkowania. Niszczarka do dokumentów przegrzała się i wyłącza się w sposób automatyczny.

- Odczekać przynajmniej 45 minut do czasu ochłodzenia niszczarki do dokumentów. Zachować minimalny odstęp od ściany i przestrzegać danych umieszczonych w **parametrach technicznych** odnośnie pracy ciągłej.
  - Po fazie schłodzenia dioda LED stanu eksploatacyjnego przycisk włączony/wyłączony świeci się w kolorze niebieskim i proces rozdrabniania zostaje kontynuowany.

### Zabezpieczenie przed pełnieniem

**OVERLOAD** Dioda LED stanu eksploatacyjnego **OVERLOAD** świeci się w kolorze czerwonym. Zostało wprowadzone więcej materiału, niż zostało to podane w **parametrach technicznych**. Niszczarka do dokumentów przełącza się w sposób automatyczny na 5 sekund do pracy w **biegu wstecznym**.

- Wykonać nacisk na przycisk **bieg wsteczny**.
- Wyciągnąć materiał z niszczarki do dokumentów.
  - Został usunięty zator papieru.
- Zredukować ilość kartek.

### Otwarte drzwi

**DOOR OPEN** Dioda LED stanu eksploatacyjnego **DOOR OPEN** świeci się w kolorze czerwonym. Drzwi pojemnika zbiorczego lub górna pokrywa nie została poprawnie zamknięta. Niszczarki do dokumentów z wymiowanym pojemnikiem zbiorczym są wyposażone w układ wyłączający zabezpieczającego w czasie otwierania drzwi pojemnika zbiorczego.

- Wsunąć pojemnik zbiorczy do urządzenia do momentu jego zażębnienia.
- Zamknąć drzwi pojemnika zbiorczego.
- Odchylić górną pokrywę w dół do momentu, kiedy ta się słyszalnie zażębi.
  - Gaśnie czerwona dioda LED stanu eksploatacyjnego **DOOR OPEN**. Niszczarka do dokumentów jest gotowa do eksploatacji.

### Pojemnik zbiorczy jest pełny

**BIN FULL** Dioda LED stanu eksploatacyjnego **BIN FULL** świeci się w kolorze czerwonym. Pojemnik zbiorczy jest pełny i należy go opróżnić.

- Opróżnić pojemnik zbiorczy (zob. **Opróżnienie pojemnika zbiorczego**).
  - Został opróżniony pojemnik zbiorczy. Gaśnie czerwona dioda LED stanu eksploatacyjnego **BIN FULL**.

### Błąd w procesie wciągania

**FEED ERROR** Dioda LED stanu eksploatacyjnego **FEED ERROR** świeci się w kolorze czerwonym. Papier znajdujący się w schowku na papier nie zostaje chwytyany przez układ doprowadzania.

- Otworzyć górną pokrywę.
- Upewnić się, że papier został w poprawny sposób wygladzony i wprowadzony.
- Odchylić górną pokrywę w dół do momentu, kiedy ta się słyszalnie zażębi.
  - Niszczarka do dokumentów jest gotowa do eksploatacji. Gaśnie czerwona dioda LED stanu eksploatacyjnego **FEED ERROR**.

### Poważny zator papieru manualny podajnik

- Wyłączyć **przycisk włączony/wyłączony** na polu obsługi.
- Wyłączyć **główny przełącznik sieciowy(Off)**.
- Odłączyć wtyczkę z gniazdka wtykowego.
- Odczekać okres przynajmniej 45 minut do czasu doprowadzenia termicznego zabezpieczenia przeciżeniowego do stanu wyjściowego.
- Podłączyć kabel sieciowy do gniazdka wtykowego.
- Włączyć urządzenie włączając **główny przełącznik sieciowy (On)**.
- Włączyć **przycisk włączony/wyłączony** na polu obsługi.
- Wykonać nacisk na przycisk **bieg wsteczny**.
- Wyciągnąć materiał z niszczarki do dokumentów.
  - Został usunięty zator papieru. Po usunięciu materiału z niszczarki do dokumentów mechanizm tnący pracuje dalej przez okres 3 sekund w celu wyczyszczenia się. Należy odczekać stan bezruchu niszczarki do dokumentów i zapalenie się wskaźnika eksploatacyjnego w kolorze niebieskim.

### Smarowanie mechanizmu tnącego

W regularnych odstępach smarować noże tnące niszczarki do dokumentów, w celu wydłużenia jej żywotności.

**i** Oferowany jest specjalny olej i kartki z olejem do niszczarek do dokumentów firmy HP.

**! Ważne!** Szkody rzeczowe w wyniku zastosowania błędnego oleju! Nie stosować smarów rozpylanych. Stosować wyłącznie oleje specjalne do niszczarek do dokumentów. Istnieją różne możliwości nasmarowania mechanizmu tnącego.

### Smarowanie mechanizmu tnącego

Nanosić co miesiąc olej specjalny (nie będący elementem dostawy) dla niszczarek do dokumentów na mechanizm tnący.

- Wyłączyć niszczarkę do dokumentów (zob. **Wyłączenie niszczarki do dokumentów**).
- Chwycić na uchwyt z napisem **LIFT** i odchylić go do góry. Górna pokrywa otwiera się w sposób automatyczny.

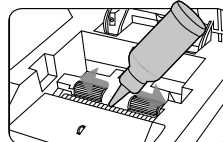

- Nasmarować mechanizm tnący (zob. ilustracja).

**! Ostrożnie!** Nigdy nie stosować oleju lub smaru na bazie ropy naftowej lub palnych olejów lub smarów w lub przy urządzeniu, ponieważ niektóre oleje są zapalne i mogą spowodować poważne urazy ciała.

- Odczekać okres 30 minut. Włączyć niszczarkę do dokumentów (zob. **Ustawienie i uruchomienie niszczarki do dokumentów**).

- Wykonać nacisk na przycisk **bieg wsteczny** przez okres 3 - 5 sekund.
  - Został nasmarowany mechanizm tnący.

**i** Proces ten przyczyni się do poprawnego funkcjonowania ostrzy przez okres wielu lat.

### Smarowanie za pomocą kartek olejowych

- Wprowadzić kartkę papieru z olejem (nie jest elementem dostawy) do manualnego podajnika.
  - Naoliwiona karta papieru zostaje wciągnięta i smaruje mechanizm tnący.

### Opróżnianie pojemnika zbiorczego

Nad poziomem napętnienia pojemnika zbiorczego nadzoruje czujnik. W przypadku wysokiego poziomu napętnienia dioda LED statusu eksploatacyjnego **"BIN FULL"** świeci się w kolorze czerwonym. Mechanizm tnący niszczarki do dokumentów zatrzymuje się i należy opróżnić pojemnik zbiorczy. Poziom napętnienia pojemnika zbiorczego można sprawdzić za pomocą wziernika.

**! Ostrożnie!** Opróżnić pojemnik zbiorczy przed jego przepelnieniem. Może zdarzyć się, że materiał zostanie wciągany z powrotem do niszczarki do dokumentu i wywoła zator.

- Wyłączyć niszczarkę do dokumentów (zob. **Wyłączenie niszczarki do dokumentów**).
- Odłączyć wtyczkę z gniazdka wtykowego.
- Otworzyć drzwi pojemnika zbiorczego.
- Wyjąć pojemnik zbiorczy z urządzenia.
- Opróżnić pojemnik zbiorczy.
- Wsunąć pojemnik zbiorczy do urządzenia.

- Zamknąć drzwi pojemnika zbiorczego.
  - Został opróżniony pojemnik zbiorczy.

## Usuwanie pozostałości materiału

Jeżeli niszczarka do dokumentów nie spełnia oczekiwań odnośnie jakości cięcia materiału, usunąć pozostałe resztki materiału z mechanizmu tnącego.

- Nacisnąć na przycisk **bieg wsteczny** i trzymać go pod naciskiem. Mechanizm tnący porusza się do tyłu i wydaje materiał pozostały w mechanizmie tnącym.
- Zwolnić przycisk **bieg wsteczny**.
- Wyłączyć niszczarkę do dokumentów (zob. **Wyłączenie niszczarki do dokumentów**).
- Odłączyć wtyczkę z gniazdka wtykowego.

**! Ostrożnie!** Niebezpieczeństwo doznania obrażeń ciała w wyniku ostrych krawędzi mechanizmu tnącego! Podczas usuwania resztek materiału należy zachować szczególną ostrożność.

## Czyszczenie niszczarki do dokumentów

Niszczarkę do dokumentów należy czyścić w regularnych odstępach czasu.

**! Ostrożnie!** Zagrożenie doznania obrażeń w wyniku płomienia spiczaste! W przypadku zastosowania rozpylaczy napędzanych sprężonym powietrzem mogą powstawać płomienie spiczaste. Nigdy nie stosować rozpylaczy napędzanych sprężonym powietrzem.



- Wyłączyć niszczarkę do dokumentów (zob. **Wyłączenie niszczarki do dokumentów**).
- Odłączyć wtyczkę z gniazdka wtykowego.
- Oczyścić powierzchnie korpusu za pomocą miękkiej, suchej, nie strzępiącej się ściereki. Nie stosować rozpylaczy na sprężone powietrze, środków czyszczących i rozpuszczalników.

## Parametry techniczne

Model	Pro Shredder Auto 400CC	Pro Shredder Auto 400MC
Wymiary (mm)	szer.: 400 dł.: 500 wys.: 764	szer.: 400 dł.: 500 wys.: 764
Poziom bezpieczeństwa według DIN 66399-2	P-4	P-5
Wielkość ciętego materiału (grubość × szerokość, mm)	4 × 12	2 × 12
Moc cięcia manualne wprowadzenie (ilość kartek)	10	10



Moc cięcia automatyczne wprowadzenie (ilość kartek)	400	400
Szerokość robocza (mm)	240	240
Zasilanie w prąd	220 - 240 V~, 50 Hz, 1,5 A, 345 W	220 - 240 V~, 50 Hz, 1,8 A, 414 W
Maks. temperatura otoczenia [°C]	35	35
Objętość pojemnika zbiorczego (l)	53	53
Masa (kg)	23,4	25,6
Natężenie dźwięku (dB)	60	60
Manualne wprowadzenie: eksploatacja stała (min) / okres schładzania (min)	30 / 45	30 / 45
Automatyczne wprowadzenie: eksploatacja stała (min) / okres schładzania (min)	240 / 45	240 / 45
Prędkość robocza (m/min)	1,8	1,8
Rodzaj cięcia	Cięcie krzyżowe	Cięcie na cząstki mikro

Oświadczamy niniejszym, że urządzenia te spełniają przy niszczeniu dokumentów warunki stopnia bezpieczeństwa P-4 i P-5 według normy DIN 66399.

**P-4:** Zalecany dla nośników danych zawierających dane szczególnie wrażliwe i poufne. Powierzchnia cząstek materiału  $\leq 160 \text{ mm}^2$  i dla foremnych cząstek: szerokość pasma  $\leq 6 \text{ mm}$  (przykładowo cząstki  $4 \times 40 \text{ mm}$ ).

**P-5:** Zalecany stopień dla nośników danych z zachowaniem poufności. Powierzchnia cząstek materiału  $\leq 30 \text{ mm}^2$  i dla foremnych cząstek: szerokość pasma  $\leq 2 \text{ mm}$  (przykładowo cząstki  $2 \times 15 \text{ mm}$ ).

## Utylizacja

 Dowiedz się o możliwości bezpłatnego odbioru zużytych urządzeń od sprzedawcy.

 To urządzenie jest oznaczone zgodnie z Dyrektywą Europejską 2012/19/UE oraz polską Ustawą o zużytym sprzęcie elektrycznym i elektronicznym symbolem

przekreślonego kontenera na odpady. Ten symbol na produkcie lub jego opakowaniu oznacza, że produkt nie może być traktowany jako odpad komunalny, lecz powinien się go dostarczyć do odpowiedniego punktu zbiórki sprzętu elektrycznego i elektronicznego, w celu recyklingu. Odpowiednie zadysonowanie zużytego produktu zapobiega potencjalnym negatywnym wpływom na środowisko oraz zdrowie ludzi, jakie mogłyby wystąpić w przypadku niewłaściwego zagospodarowania odpadów. Recykling materiałów pomaga chronić środowisko naturalne. W celu uzyskania bardziej szczegółowych informacji na temat recyklingu tego produktu, należy skontaktować się z lokalną jednostką samorządu terytorialnego, ze służbami zagospodarowywania odpadów lub ze sklepem, w którym zakupiony został ten produkt.



Przy segregacji materiału opakowania należy dostosować się do jego oznakowania, które zostało opisane za pomocą skrótów (b) i numerów (a) o poniższym znaczeniu: 1-7: tworzywa sztuczne / 20-22: papier i tektura / 80-98: materiały kompozytowe.



Materiały opakowania należy usuwać zgodnie z przepisami lokalnymi.



Opakowanie składa się z materiałów przyjaznych dla środowiska, które można utylizować w miejscowych punktach recyklingu. Informacje dotyczące możliwości poprawnego usuwania odpadów dostępne są w administracji gminy.

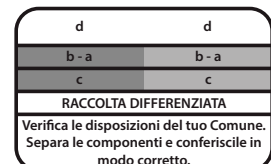

Ten znak graficzny obowiązuje jedynie dla Włoch.

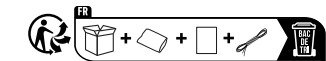

Logo Triman obowiązuje tylko we Francji.

## Wskazówki dotyczące magazynowania

Po zakończeniu użytkowania niszczarki do dokumentów magazynować ją w odpowiednim miejscu. Zwrócić uwagę na następujące informacje:

- Niszczarkę do dokumentów przechowywać
  - jedynie w oryginalnym opakowaniu
  - w suchym, czystym miejscu
  - po schłodzeniu niszczarki

## Gwarancja

Drogi Kliencie, decyzja zakupu właśnie tego urządzenia sprawiła nam szczególną radość. W przypadku defektu prosimy o oddanie urządzenia w oryginalnym opakowaniu wraz z potwierdzeniem zakupu w tej placówce handlowej, w której dokonano zakupu.

## Deklaracja zgodności



Znak CE na urządzeniu potwierdza zgodność.

Deklaracja zgodności jest dostępna pod adresem [www.hp.com/officeequipment](http://www.hp.com/officeequipment).



Oznakowanie UKCA znajdujące się na urządzeniu potwierdza zgodność.

Deklaracja zgodności jest dostępna pod adresem [www.hp.com/officeequipment](http://www.hp.com/officeequipment).

## Producent

GO Europe GmbH  
Zum Kraftwerk 1  
D-45527 Hattingen  
Niemcy  
[www.go-europe.com](http://www.go-europe.com)  
[www.hp.com/officeequipment](http://www.hp.com/officeequipment)

## PT Destruidor de documentos

### Leia o manual de instruções



Leia atentamente o manual de instruções e tenha-o em consideração ao manusear o seu destruidor de documentos. Guarde o manual de instruções para uma consulta posterior.

### Utilização conforme a finalidade

O seu destruidor de documentos é apropriado para destruir papel, CD's/DVD's e cartões de crédito. O destruidor de documentos destina-se exclusivamente para uso privado em recintos fechados.

Qualquer utilização diferente conta como não corrente. Não são permitidas alterações ou remodelações por conta própria que levam a cessação da garantia.

### Observar os avisos de segurança

Leia e tenha em conta as advertências a proteger-se e a proteger o meio ambiente.



#### Advertência!

Risco de lesão através do mecanismo de alimentação. Objetos soltos podem ficar presos no lado de entrada e causar lesões. Mantenha os dedos, o cabelo, os cachecóis, as gravatas, a joalheria, etc. afastados da alimentação.



#### Advertência!

Risco de ferimento por eletrocussão. Uma utilização incorreta do destruidor de documentos pode provocar choques elétricos. Não são permitidas alterações ou remodelações por conta própria no destruidor de documentos. Não operar o destruidor de documentos com um cabo elétrico danificado. Ao notar danificações deve desligar o destruidor de documentos imediatamente e retirar a ficha de rede.

Deixe apenas pessoal qualificado realizar as respetivas reparações. Instalar o destruidor de documentos a uma tomada de fácil acesso para permitir que o destruidor de documentos seja rapidamente desligado da rede elétrica em caso de emergência. Nunca tocar-lo com as mãos molhadas. Evitar qualquer contacto do aparelho com a água. Retire sempre a ficha de rede ao não utilizar o aparelho. Utilizar exclusivamente o cabo elétrico fornecido.



#### Advertência!

Perigo de asfixia através de pequenas peças, materiais de embalagem ou películas de proteção. As crianças podem ingerir pequenas peças, materiais de embalagem ou películas de proteção. Mantenha as crianças afastadas do aparelho e das suas embalagens.



#### Advertência!

Este aparelho pode ser usado por crianças a partir de oito anos de idade bem como por pessoas com deficiências físicas, sensoriais ou mentais ou com falta de experiência e/ou conhecimento, se forem supervisionadas ou instruídas quanto a utilização segura do aparelho e se compreenderem os perigos daí resultantes. Crianças não devem brincar com o aparelho. A limpeza e manutenção não devem ser executadas por crianças sem supervisão.



#### Atenção!

Perigo de tropeçar devido a cabos elétricos indevidamente montados. Instale o cabo elétrico de modo que ninguém possa tropeçar. Certifique-se que não possam ocorrer danos à ficha de rede e ao cabo elétrico.



## Importante!

Possível dano material. Evite fumo, poeiras, vibrações, substâncias químicas, humidade, calor ou insolação direta.

Utilizar o destruidor de documentos só em espaços interiores e dentro das condições ambientais permitidas, indicadas nos **dados técnicos**.

Tenha em atenção os seguintes avisos para que o destruidor de documentos funcione sempre como desejado.



Antes de colocar o aparelho em funcionamento deve ler o manual de instruções.



Mantém os cabelos compridos longe do seu destruidor de documentos.



Mantém peças de roupa largas, jóias ou outros objetos soltos afastados do seu destruidor de documentos.



Mantém as gravatas e os xailes longe do destruidor de documentos.



Aviso geral sobre perigos possíveis que podem requerer a sua atenção especial.



Nunca deve colocar as mãos na entrada.



Mantém crianças e animais domésticos longe do seu destruidor de documentos.



Não dirigir gases inflamáveis contra o seu destruidor de documentos. Nunca utilize sprays de ar de pressão.



Inserir, no máximo, 10 folhas ao mesmo tempo na entrada.



#### Atenção!

Perigo de ferimentos devido ao mecanismo de corte afiado! Não tocar!



#### Alerta!

Mantenha os membros corporais longe das peças móveis.

Este aparelho não é indicado para ser utilizado por crianças. Evitar o contacto da abertura de alimentação com mãos, vestuário ou cabelos. Tire a ficha de rede se o aparelho não for utilizado durante um período prolongado. Neste aparelho há perigosas peças móveis; mantenha os membros corporais longe das peças móveis.



O selo "Segurança testada" (marca GS) certifica que o produto cumpre as exigências da legislação alemã relativa à segurança dos produtos (ProdSG). A marca GS indica que a segurança e a saúde do utilizador não correm riscos se o produto certificado for utilizado conforme a sua finalidade, tendo em conta a má utilização razoavelmente previsível. Trata-se de um símbolo de segurança dado de livre vontade e emitido por um instituto de ensaios adequado.



Utilize o produto apenas em recintos interiores.



O símbolo significa que o tipo construtivo do produto corresponde à classe de proteção I. (Sistema com condutor à terra). Ligue o produto a uma tomada com conexão à terra por meio de um cabo de rede.



Nunca utilize sprays de ar de pressão. Estes podem inflamar-se e causar lesões graves.



Inserir os cartões de crédito apenas na horizontal.



Não inserir agrafos para cargas pesadas (>1/4" (6 mm)).



Nunca deve colocar as mãos na entrada.



Não colocar cliques no meio da folha.



Não triturar etiquetas auto-colantes.



Colocar o lado com os cliques aqui, do lado esquerdo.



Remova todos os jumbo-clipes.



Não triturar folhas dobradas.



Ao triturar cliques ou agrafos, os seus lados abertos não devem apontar na direção indicada.



Não triturar folhas laminadas/jornais.



Não triturar argolas do dossier.



Colocar o lado direito dos cliques aqui.



Não triturar documentos encadernados.



Lubrificar mensalmente o produto.



Pode inserir na abertura de alimentação automática, no máximo, 20 folhas de papel com cliques ou agrafos.



Não triturar correio/envelopes ainda não abertos.



Não triturar mais do que a capacidade indicada de folhas, no máximo de 400 folhas.

## Verificar o conteúdo da embalagem

Verifique o conteúdo da embalagem do seu destruidor de documentos antes de colocar o seu destruidor de documentos em funcionamento.

Por favor, nunca colocar o aparelho em funcionamento caso falte algo ou algo esteja danificado. Entre em contacto com o nosso serviço.

- Destruidor de documentos Pro Shredder Auto 400CC/Pro Shredder Auto 400MC com recipiente de recolha para materiais cortados
- Manual de instruções

## O seu destruidor de documentos em detalhe

As seguintes ilustrações mostram detalhadamente o seu destruidor de documentos.

1	Pega para abrir a tampa superior
2	Interruptor geral On/Off (Ligar/Desligar, no lado traseiro do aparelho)
3	Alimentação manual
4	Consola operacional
5	Porta do recipiente de recolha
6	Visor
7	Recipiente de recolha
8	Rolos

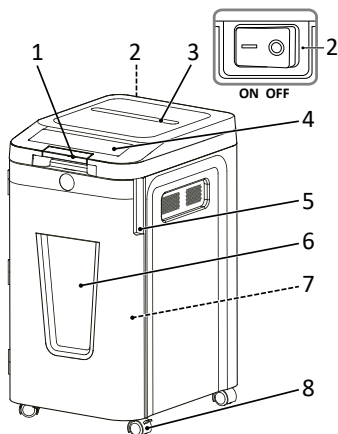

**i** No interior do destruidor de documentos e do recipiente de recolha pode haver pedaços de papel triturados. É normal. Todos os destruidores de documentos da HP são testados na fábrica para garantir a qualidade.

## Consola operacional

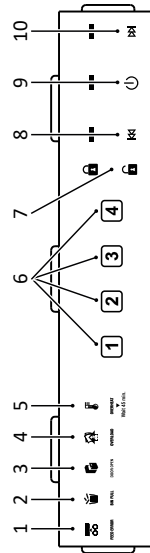

1	FEED ERROR - erro de alimentação
2	BIN FULL - recipiente de recolha cheio
3	DOOR OPEN - porta aberta
4	OVERLOAD - sobrecarga
5	OVERHEAT - sobreaquecimento
6	Código numérico de 4 dígitos
7	Bloqueio de segurança
8	Modo de retrocesso
9	Botão Ligar/Desligar
10	Modo de avanço

## Ligar o destruidor de documentos e iniciar a utilização

O seu destruidor de documentos funciona apenas com o recipiente de recolha. Não instalar o destruidor de documentos perto de fontes de calor ou água e manter uma distância de, pelo menos, 10 cm até à parede. Deste modo, o destruidor de documentos é arrefecido o suficiente.

**1** Posicione o destruidor de documentos bem seguro numa superfície plana e horizontal, perto de uma tomada de bom acesso.

**2** Abrir a porta do recipiente de recolha.

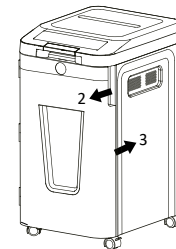

**3** Empurre o recipiente de recolha para dentro do aparelho.

**i** Se a porta do recipiente de recolha não for corretamente fechada o destruidor de documentos não pode trabalhar. A porta do destruidor de documentos ativa um interruptor de segurança que possibilita o funcionamento do destruidor de documentos.

**4** Fechar a porta do recipiente de recolha.

**5** Ligar a ficha de rede à tomada.



Utilizar exclusivamente o cabo elétrico fornecido.

**6** Ligar o aparelho, ligando o **interruptor geral** no lado traseiro do aparelho (On).

**7** Ligar o **interruptor Ligar/Desligar** na consola operacional.

- O LED do estado acende-se a azul.
- Colocou o seu destruidor de documentos em funcionamento.

## Operar o destruidor de documentos

O destruidor de documentos funciona com um mecanismo de triturar automático. O destruidor de documentos é operado por meio dos botões de controlo na parte superior do aparelho.

**Botão Ligar/Desligar**  
**Botão Ligar:** o LED do estado acende-se a azul. Com esta configuração inicia-se o destruidor de documentos. Após a passagem do papel, o destruidor de documentos para automaticamente.  
**Botão Desligar:** com esta configuração desliga todas as funções do destruidor de documentos. Por razões de segurança recomendamos manter o destruidor de documentos na posição **Desligar** enquanto este não for utilizado. O LED azul do estado apaga-se.

**Retorno** Com o botão **Modo de retrocesso** pode resolver uma obstrução de papel. Pode libertar o dispositivo de corte do papel triturado.  
**IMPORTANTE:** nunca tentar de resolver uma obstrução de papel por meio do botão Modo de retrocesso, sem esvaziar antes o recipiente de recolha.

**Avanço** Com o botão **Modo de avanço** pode comutar manualmente o destruidor de documentos para o modo de corte, para resolver uma obstrução de papel e libertar o dispositivo de corte do papel.

**Bloqueio de segurança inativo:** o símbolo está aceso a azul.

**Bloqueio de segurança ativo:** o símbolo está aceso a vermelho.

**i** Tenha em atenção a máxima capacidade de corte permitida e as especificações indicadas nos **dados técnicos**.

## Trituração manual de materiais

### Importante!

Danos materiais devido a obstrução de material! Tenha em atenção a capacidade máxima de corte da alimentação manual. Recomenda-se a inserir, no máximo, 10 folhas de uma vez.

**i** **Tecnologia de "auto-reverse":** se o destruidor de documentos detetar uma sobre-capacidade, o motor para imediatamente e ejeta o papel antes de iniciar o próprio processo de trituração.

**1** Inserir o material a ser triturado no centro da alimentação manual.  
 → A alimentação manual puxa automaticamente o material, tritura-o e para se não haver mais material a ser alimentado.

É raro que os sensores não reconhecem o material a ser alimentado.

**2** Premir o botão **Modo de avanço** e mantê-lo premido.

→ O material é puxado e destruído manualmente.

**3** Soltar o botão **Modo de avanço**.

**i** O ciclo de trabalho da alimentação manual é de 30 minutos.

## Triturar o material através da alimentação automática

- 1 Agarrar a pega com a inscrição **LIFT** e basculá-la brevemente para cima. A tampa superior abre-se automaticamente.

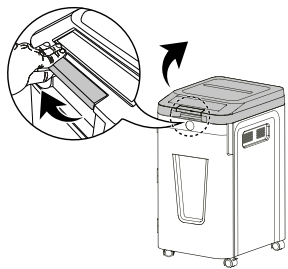

- 2 Colocar até de 400 folhas de papel na alimentação automática.

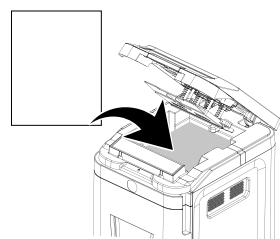

**!** Pode inserir na abertura de alimentação automática, no máximo, 20 folhas de papel com cliques ou agrafos.

- 3 O papel inserido deve ser inserido por baixo da marcação cor-de-laranja, que não deve ser excedida.

- 4 Bascular a tampa superior para baixo até este engrenar audivelmente.

**!** **Importante!**  
Não abrir a tampa superior enquanto o destruidor de documentos tritura.

**i** Pode ativar o bloqueio de segurança.  
→ O material é destruído automaticamente.  
→ O aparelho para quando já não houver mais material na alimentação automática.

**i** O ciclo de trabalho da alimentação automática é de 240 minutos.

**i** Devido à função de poupança energética **Auto Power-Sleep**, o destruidor de documentos desliga-se automaticamente após aprox. 20 minutos de não-utilização.

## Bloqueio de segurança

- 1 Durante a trituração na alimentação automática pode introduzir um código numérico qualquer de 4 dígitos.  
→ A tampa superior será bloqueada. O símbolo de cadeado está fechado e está aceso a vermelho.

- 2 Introduzir o mesmo código numérico de 4 dígitos.  
→ A tampa superior será desbloqueada. O símbolo de cadeado está aberto e está aceso a azul.

**i** A tampa superior é desbloqueada automaticamente, quando o processo de trituração terminou ou o destruidor de documentos ficou inativo durante 30 minutos, mas há ainda documentos no compartimento de papel ou ocorreu um erro durante a destruição.

## Destruidor de CD's/DVD's e cartões de crédito

O destruidor de documentos dispõe de um destruidor de CD's/DVD's e cartões de crédito.

- 1 Agarrar a pega com a inscrição **LIFT** e basculá-la brevemente para cima. A tampa superior abre-se automaticamente.

- 2 Deve inserir na horizontal os cartões de crédito ou os CD's/DVD's no centro da ranhura para CD's/DVD's/cartões de crédito.

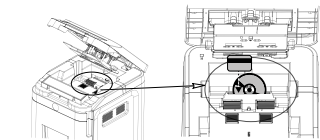

**!** **Atenção!**  
Nunca inserir mais do que um CD/DVD ou cartão de crédito de vez.

- 3 Bascular a tampa superior para baixo até este engrenar audivelmente. A trituração inicia-se e parte o material em 4 partes.  
→ O destruidor de documentos para, quando todo o suporte de dados ou todo o cartão de crédito foi destruído.

## Desligar o destruidor de documentos

Desligue o destruidor de documentos se já não esteja a utilizá-lo.

- 1 Desligar o **botão Ligar/Desligar** na consola operacional.  
→ O LED azul do estado apaga-se.
- 2 Desligar o **interruptor geral (Off)**.  
→ Desligou o destruidor de documentos.

**i** Tirar a ficha de rede da tomada se o destruidor de documentos não for utilizado durante um período prolongado.

## Caso algo não funcione

As seguintes sugestões ajudam se alguma coisa não esteja a funcionar como deseja.

## Proteção contra sobreaquecimento

**!** O LED do estado **OVERHEAT** ascende-se a vermelho. O destruidor de documentos excedeu o tempo operacional e triturou durante mais tempo do que o tempo de funcionamento máximo. O destruidor de documentos sobreaqueceu e desliga-se automaticamente.

- 1 Aguardar pelo menos durante 45 minutos até que o destruidor de documentos fique arrefecido. Tenha em atenção a distância mínima até à parede e as indicações sobre o funcionamento permanente nos **dados técnicos**.  
→ Após a fase de arrefecimento, o LED do estado **Ligar/Desligar** ascende-se a azul e a trituração continua.

## Proteção contra sobrecarregamento

**!** O LED do estado **OVERLOAD** ascende-se a vermelho. Inseriu mais material do que indicado nos **dados técnicos**. O destruidor de documentos inicia o seu **Modo de retrocesso** automático durante 5 segundos.

- 1 Confirmar com o botão **Modo de retrocesso**.

- 2 Puxar o material para fora do destruidor de documentos.

- 3 → Resolveu a obstrução de papel.  
3 Reduzir o número de folhas.

## A porta foi aberta

**!** O LED do estado **DOOR OPEN** ascende-se a vermelho. A porta do recipiente de recolha ou a cobertura superior não estão corretamente fechadas. Os destruidores de documentos com recipiente de recolha extraível dispõem de um desligamento de segurança ao abrir a porta do recipiente de recolha.

- 1 Empurrar o recipiente de recolha para dentro do aparelho até engrenar.
- 2 Fechar a porta do recipiente de recolha.
- 3 Bascular a tampa superior para baixo até este engrenar audivelmente.

→ O LED vermelho do estado **DOOR OPEN** apaga-se. O destruidor de documentos está preparado para ser usado.

## Recipiente de recolha cheio

**!** O LED do estado **BIN FULL** ascende-se a vermelho. Se o recipiente de recolha estar cheio deve ser esvaziado.

- 1 Esvazie o recipiente de recolha (veja **Esvaziar o recipiente de recolha**).  
→ Esvaziou o recipiente de recolha. O LED vermelho do estado **BIN FULL** apaga-se.

## Erro de alimentação

**!** O LED do estado **FEED ERROR** ascende-se a vermelho. O papel no compartimento de papel não é agarrado pelas alimentações.

- 1 Abrir a tampa superior.
- 2 Assegure-se que o papel é introduzido de modo desdobrado e correto.
- 3 Bascular a tampa superior para baixo até este engrenar audivelmente.  
→ O destruidor de documentos está preparado para ser usado. O LED vermelho do estado **FEED ERROR** apaga-se.

## Obstrução de papel grave na alimentação manual

- 1 Desligar o **botão Ligar/Desligar** na consola operacional.
- 2 Desligar o **interruptor geral (Off)**.
- 3 Tire a ficha de rede da tomada.
- 4 Aguardar pelo menos durante 45 minutos até que a proteção de sobrecarga térmica for reposicionada.
- 5 Ligar a ficha de rede à tomada.
- 6 Ligar o aparelho, ligando o **interruptor geral (On)**.
- 7 Ligar o **interruptor Ligar/Desligar** na consola operacional.
- 8 Confirmar com o botão **Modo de retrocesso**.
- 9 Puxar o material para fora do destruidor de documentos.  
→ Resolveu a obstrução de papel.

**i** Depois de ter tirado o material do destruidor de documentos, o dispositivo de corte continua mover-se durante 3 segundos para realizar uma limpeza. Aguardar até que o destruidor de documentos fique novamente imóvel e a indicação do estado se acenda com a cor azul.

## Olear o dispositivo de corte

Para prolongar a vida útil do seu destruidor de documentos, lubrifique o mecanismo de corte do destruidor de documentos em intervalos regulares.

**i** Estão disponíveis um óleo especial e folhas oleadas para o destruidor de documentos da marca HP.

**!** **Importante!**  
Ao utilizar óleo errado pode causar danos materiais! Não utilize óleos de pulverização. Utilize exclusivamente óleo especial para destruidores de documentos. Existem várias possibilidades de olear o dispositivo de corte.

## Olear o dispositivo de corte

Todos os meses deve aplicar um óleo especial para destruidores de documentos (não incluído no volume de fornecimento) no dispositivo de corte.

- 1 Desligue o destruidor de documentos (veja **Desligar o destruidor de documentos**).
- 2 Agarrar a pega com a inscrição **LIFT** e basculá-la brevemente para cima. A tampa superior abre-se automaticamente.

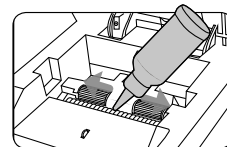

- 3 Olear o dispositivo de corte (veja a imagem).

**!** **Atenção!**  
Nunca utilizar óleos ou lubrificantes à base de petróleo ou óleos e lubrificantes inflamáveis dentro ou perto do aparelho, porque alguns óleos queimam e podem causar graves ferimentos.

- 4 Aguardar durante 30 minutos. Ligar o destruidor de documentos (veja **Instalar o destruidor de documentos e colocá-lo em funcionamento**).

- 5 Pressionar o botão **Modo de retrocesso** durante 3 - 5 segundos.  
→ Aplique óleo ao dispositivo de corte.

**i** Este procedimento ajuda para que as lâminas funcionam durante muitos anos.

## Olear com folhas oleadas

- 1 Insira a folha de papel oleada (não incluída no volume de fornecimento) na entrada na entrada manual.  
→ O papel humedecido pelo óleo é puxado para dentro e lubrifica o mecanismo de corte.

## Esvaziar o recipiente de recolha

O nível de enchimento do recipiente de recolha é controlado por um sensor. No caso de um alto nível de enchimento, o LED do estado **BIN FULL** ascende-se a vermelho. O dispositivo de corte do destruidor de documentos para e o recipiente de recolha deve ser vaziado. O nível de enchimento do recipiente de recolha deve ser controlado através do visor.

**!** **Atenção!**  
Esvazie o recipiente de recolha antes de ficar totalmente cheio. Pode acontecer que o material é puxado para dentro do destruidor de documentos onde causa uma obstrução.

- 1 Desligue o destruidor de documentos (veja **Desligar o destruidor de documentos**).
- 2 Tire a ficha de rede da tomada.
- 3 Abra a porta do recipiente de recolha.
- 4 Puxe o recipiente de recolha para fora do aparelho.
- 5 Esvazie o recipiente de recolha.
- 6 Empurre o recipiente de recolha para dentro do aparelho.
- 7 Fechar a porta do recipiente de recolha.
  - ➔ Esvaziou o recipiente de recolha.

## Retirar restos de material

Caso o seu destruidor de documentos não triture o material como esperado, remova eventuais restos de material ainda existentes no mecanismo de corte.

- 1 Premir o botão **Modo de retrocesso** e mantê-lo premido. O mecanismo de corte anda na marcha inversa e liberta eventuais materiais restantes no mecanismo de corte.
  - 2 Soltar o botão **Modo de retrocesso**.
  - 3 Desligue o destruidor de documentos (veja **Desligar o destruidor de documentos**).
  - 4 Tire a ficha de rede da tomada.
- Atenção!**  
Perigo de ferimentos devido ao mecanismo de corte afiado!  
Tenha especial cuidado ao remover os restos de material.
- 5 Retire com cuidado os restos de material com um objeto afiado e adequado do mecanismo de corte.

## Limpar o destruidor de documentos

Limpe o destruidor de documentos em intervalos regulares.

**Atenção!**  
Risco de ferimento por chama alta!

A utilização de sprays de ar comprimido pode causar chamas grandes. Nunca utilize sprays de ar de pressão.



- 1 Desligue o destruidor de documentos (veja **Desligar o destruidor de documentos**).
- 2 Tire a ficha de rede da tomada.
- 3 Limpar as superfícies da caixa com um pano macio, seco e sem soltar fiapos. Não deve utilizar qualquer spray de ar comprimido, detergente ou solvente.

## Dados técnicos

Modelo	Pro Shredder Auto 400CC	Pro Shredder Auto 400MC
Dimensões (mm)	L: 400 C: 500 A: 764	L: 400 C: 500 A: 764
Classe de proteção conforme DIN 66399-2	P-4	P-5
Tamanho do material de corte (espessura x largura, mm)	4 x 12	2 x 12
Capacidade de corte Alimentação manual (folhas)	10	10

Capacidade de corte Alimentação automática (folhas)	400	400
Largura operacional (mm)	240	240
Alimentação elétrica	220 - 240 V~, 50 Hz, 1,5 A, 345 W	220 - 240 V~, 50 Hz, 1,8 A, 414 W
Temperatura ambiente máx. [°C]	35	35
Capacidade volumétrica Recipiente de recolha (l)	53	53
Peso (kg)	23,4	25,6
Nível sonoro (dB)	60	60
Alimentação manual: funcionamento contínuo (min) / tempo de arrefecimento (min)	30 / 45	30 / 45
Alimentação automático: funcionamento contínuo (min) / tempo de arrefecimento (min)	240 / 45	240 / 45
Velocidade operacional (m/min)	1,8	1,8
Tipo de corte	Corte em cruz	Micro-corte

Declaramos que este aparelho para destruir documentos cumpre os pré-requisitos dos níveis de segurança P-4 e P-5 conforme DIN 66399.

**P-4:** É recomendado para suporte de dados com dados especialmente sensíveis e confidenciais. Área de partículas de material ≤ 160 mm<sup>2</sup> e para partículas regulares: largura da fita ≤ 6 mm (p. ex. partícula de 4 x 40 mm).

**P-5:** É recomendado para suportes de dados com dados que devem ser mantidos em segredo. Área de partículas de material ≤ 30 mm<sup>2</sup> e para partículas regulares: largura da fita ≤ 2 mm (p. ex. partícula de 2 x 15 mm).

## Eliminação



Informe-se sobre as possibilidades de retomar os aparelhos usados gratuitamente junto do seu revendedor.



O símbolo que segue significa que os aparelhos elétricos e eletrónicos antigos devem ser eliminados separadamente dos resíduos domésticos em conformidade com as normas legais. Elimine o seu aparelho num centro de recolha da sua entidade de reciclagem comunal.



Na separação de resíduos, tenha atenção à identificação do material de embalagem, identificados pelas abreviaturas (b) e os números (a) com o seguinte significado: 1-7: plásticos / 20-22: papel e papelão / 80-98: compostos.



Elimine os materiais de embalagem conforme as disposições locais.



A embalagem é feita de materiais biodegradáveis, que podem ser eliminados nas instituições de reciclagem locais. Informe-se sobre as possíveis eliminações corretas no seu município.

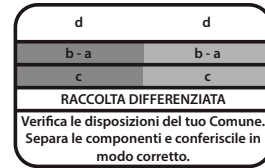

O logotipo é válido apenas na Itália.



O logotipo de Triman é válido apenas na França.

## Avisos para a armazenagem

Após o uso o destruidor de documentos deve ser guardado em segurança. Observar os seguintes avisos:

- Guardar o destruidor de documentos
- apenas na embalagem original
- num local seco e limpo
- e só no estado arrefecido

## Garantia

Prezado cliente, aprez-nos saber que optou em favor desse aparelho.

Caso surja um defeito, queira devolver o aparelho, junto com o comprovante de compra e a embalagem original, ao mercado onde adquiriu.

Vale o prazo de garantia legal.

## Declaração de conformidade



A marcação CE no aparelho confirma a conformidade.

A declaração de conformidade pode ser consultada em [www.hp.com/officeequipment](http://www.hp.com/officeequipment).



A marca UKCA neste aparelho confirma a sua conformidade.

A declaração de conformidade pode ser consultada em [www.hp.com/officeequipment](http://www.hp.com/officeequipment).

## Fabricante

GO Europe GmbH  
Zum Kraftwerk 1  
D-45527 Hattingen  
Alemanha  
[www.go-europe.com](http://www.go-europe.com)  
[www.hp.com/officeequipment](http://www.hp.com/officeequipment)

## RO Distrugător de documente

## Citirea manualului de utilizare



Citiți cu atenție manualul de utilizare și respectați indicațiile în timpul operării distrugătorului de documente. Păstrați manualul de utilizare pentru o utilizare ulterioară.

## Utilizarea conform dispoziției

Distrugătorul de documente este potrivit pentru distrugerea hârtiei, a CD-urilor/ DVD-urilor și a cârților de credit. Distrugătorul de documente este conceput exclusiv utilizării private în spații închise. Orice altă utilizare este considerată ca fiind

neconformă. Sunt interzise modificările sau transformările arbitrare și duc la pierderea garanției.

## Respectarea instrucțiunilor de siguranță

Citiți și respectați indicațiile de avertizare pentru protecția proprie și protejarea mediului.



### Avertisment!

Pericol de rănire prin mecanismul de prindere. Obiectele slăbite pot fi prinse în fantă și pot provoca vătămări. Țineți-vă departe degetele, părul, șalul, cravata, bijuteriile etc. de fantă.



### Avertisment!

Pericol de rănire prin electrocutare. Manipularea necoresctă a distrugătorului de documente

poate duce la electrocutare. Sunt interzise modificările sau transformările arbitrare a distrugătorului de documente. Nu operați distrugătorul de documente cu un cablu de rețea deteriorat. Dacă distrugătorul de documente este deteriorat sau nu funcționează corect, opriți-l imediat și scoateți fișa de rețea.

Reparațiile trebuie efectuate numai de către un personal de specialitate. Amplașiți distrugătorul de documente lângă o priză ușor accesibilă, astfel încât distrugătorul de documente să poată fi deconectat rapid de la sursa de alimentare în caz de urgență. Nu apucați aparatul niciodată cu mâini umede. Evitați contactul cu apă.

Scoateți întotdeauna fișa de rețea când aparatul nu este utilizat. Utilizați exclusiv cablul de rețea livrat.



### Avertisment!

Pericol de sufocare din cauza pieselor mici, materialelor de ambalare sau foliilor de protecție. Copiii pot înghiți piesele mici, foliile de împachetare sau de protecție. Țineți departe copiii de aparat și de ambalajul acestuia.



### Avertisment!

Acest aparat poate fi utilizat de copiii începând cu vârsta de 8 ani, precum și persoane cu dizabilități fizice, tactile sau mentale sau persoane fără experiență și/sau cunoștință, dacă aceste persoane sunt supravegheate sau au fost instruite cu privire la utilizarea în siguranță a aparatului și înțeleg pericolele rezultate din utilizarea aparatului. Este interzis copiilor să se joace cu aparatul. Curățarea și întreținerea nu pot fi efectuate de către copii fără supraveghere.



### Precauție!

Pericol de împiedicare din cauza cablului de alimentare amplasat necorespunzător. Amplașiți cablul de alimentare astfel, încât să nu împiedice nimeni de el. Asigurați-vă că fișa de rețea și cablul de rețea nu sunt deteriorate.



### Important!

Pot apărea daune materiale. Evitați influențele de mediu precum fumul, praful, vibrațiile, substanțele chimice, umezeala, căldura sau lumina directă a soarelui.

Utilizatorul distrugătorului de documente numai în spații închise și în condițiile de mediu admise în **Datele tehnice**.

Respectați următoarele indicații pentru ca distrugătorul de documente să funcționeze mereu conform așteptărilor dvs.



Înainte de punerea în funcțiune, citiți manualul de utilizare.



Țineți-vă departe părul lung de distrugătorul de documente.



Țineți departe piesele mari de îmbrăcăminte, bijuteria sau alte obiecte nefixate de distrugătorul de documente.



Țineți departe cravatele și șalurile de distrugătorul de documente.



Informații generale despre pericolele posibile care necesită o atenție specială.



Nu introduceți niciodată mâna în fantă.



Țineți departe copiii și animalele de casă de distrugătorul de documente.



Nu pulverizați gaze inflamabile în direcția distrugătorului de documente. Nu utilizați niciodată spray-uri cu aer comprimat.



Simultan introduceți maxim 10 coli în fantă.



### Precauție!

Pericol de rănire din cauza dispozitivului de tăiere ascuțit! Nu atingeți!



### Avertisment!

#### Țineți părțile corpului la distanță de piesele în mișcare.

Aparatul nu este conceput pentru utilizarea de către copii. Evitați să atingeți gura de prindere cu mâinile, hainele sau părul. Scoateți fișa de rețea, dacă nu utilizați aparatul pentru o perioadă mai lungă. În aparat există piese mobile periculoase, țineți-vă departe părțile corpului de piesele mobile.



Marca «Geprüfte Sicherheit» (marca GS, Siguranță Testată) certifică faptul că produsul îndeplinește cerințele definite de Legea germană privind siguranța produselor (ProdSG). Marca GS indică faptul că siguranța și sănătatea utilizatorului nu sunt puse în pericol dacă produsul este utilizat conform destinației și în caz de o posibilă utilizare neadecvată. Este vorba de o marcă de certificare voluntară acordată de un institut de testare autorizat.



Utilizați produsul numai în spații interioare.



Simbolul indică faptul că proiectarea produsului corespunde clasei de protecție I. (Sistem de conductoare de protecție). Conectați produsul la o priză cu împământare folosind un cablu de rețea.



Nu utilizați niciodată spray-uri cu aer comprimat.

Acestea se pot aprinde și pot cauza accidentări grave.



Introduceți cărțile de credit numai pe orizontală.



Nu introduceți capsele de mare rezistență (> 1/4" (6 mm)).



Nu introduceți niciodată mâna în fantă.



Nu plasați capsele în mijloc.



Nu distrugeți nicio etichetă adezivă.



Așezați partea cu capse în stânga aici.



Îndepărtați toate clemele jumbo.



Nu mărunțiți foile îndoite.



Atunci când mărunțiți agrafe de hârtie sau capse, partea deschisă nu trebuie să fie îndreptată în direcția indicată.



Nu mărunțiți foi/reviste laminare.



Nu mărunțiți agrafe de dosar.



Așezați partea cu capse în dreapta aici.



Nu mărunțiți documentele legate.



Lubrifiați produsul lunar.



Puteți introduce în alimentatorul automat maximum 20 de coli de hârtie cu agrafe sau capse.



Nu mărunțiți corespondența/plicurile nedeschise.



Nu mărunțiți mai mult decât capacitatea maximă specificată de 400 de coli.

## Verificați conținutul ambalajului

Înainte de punerea în funcțiune a distrugătorului de documente verificați conținutul pachetului.

Dacă lipsește vreo piesă sau este deteriorată, nu puneți în funcțiune distrugătorul de documente. Adresați-vă serviciului nostru.

- Distrugător de documente Pro Shredder Auto 400CC/Pro Shredder Auto 400MC cu coș de colectare pentru materiale mărunțite
- Manual de utilizare

## Prezentarea detaliată a distrugătorului de documente

Ilustrația următoare vă prezintă detaliile distrugătorului de documente.

1	Mâner pentru deschiderea capacului superior
2	Întreprupătorul principal de alimentare Pornit/Oprit (pe partea din spate a aparatului)
3	Fanta manuală
4	Panou de comandă
5	Ușă Recipient colector
6	Fereastră-vizor
7	Coșul de colectare
8	Role

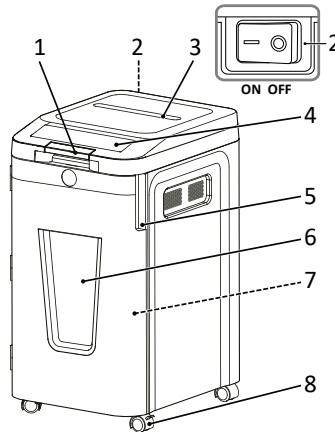

În interiorul distrugătorului de documente și în coșul de colectare se pot afla bucăți de hârtii mărunțite. Acest lucru este un fenomen obișnuit. Toate distrugătoarele de documente HP sunt testate în fabrică pentru asigurarea calității.

## Panou de comandă

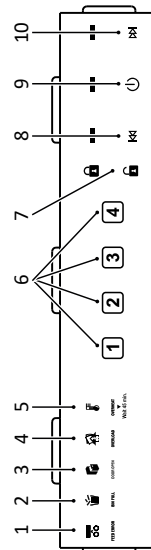

1	FEED ERROR - Eroare de alimentare
2	BIN FULL - Recipientul de colectare este plin
3	DOOR OPEN - Ușă deschisă
4	OVERLOAD - Supraîncărcare
5	OVERHEAT - Supraîncălzire
6	Cod numeric din 4 cifre
7	Blocaj de siguranță
8	Operare inversă
9	Buton Pornit/Oprit
10	Operare înainte

## Amplasarea distrugătorului de documente și punerea în funcțiune

Distrugătorul de documente funcționează numai împreună cu coșul de colectare. Nu așezați distrugătorul de documente în apropierea unor surse de căldură sau apă și păstrați-l la o distanță de cel puțin 10 cm de perete. Astfel distrugătorul de documente se va răci suficient.

- 1 Așezați distrugătorul de documente în siguranță pe o suprafață netedă, orizontală în apropierea unei prize ușor accesibile.
- 2 Deschideți ușa recipientului colector.

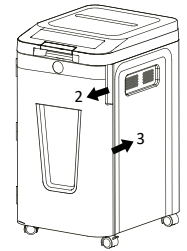

- 3 Împingeți coșul de colectare în aparat. Dacă ușa recipientului colector nu este închisă corespunzător, distrugătorul de documente nu poate funcționa. Ușa recipientului colector activează un comutator de siguranță care permite funcționarea distrugătorului de documente.
- 4 Închideți ușa recipientului colector.
- 5 Introduceți fișa de rețea într-o priză.



Utilizați exclusiv cablul de rețea livrat.

- 6 Porniți aparatul aprinzând **întreprupătorul principal de pe partea din spate a aparatului (On)**.
- 7 Deschideți **butonul Pornit/Oprit** de pe panoul de comandă.
  - ➔ LED-ul de stare se aprinde în albastru.
  - ➔ Ați pus în funcțiune distrugătorul de documente.

## Operarea distrugătorului de documente

Distrugătorul de documente lucrează cu mărunțire automată. Distrugătorul de documente se operează prin tastele de operare de pe partea superioară a aparatului.

	<b>Buton Pornit/Oprit</b> <b>Butonul Pornit:</b> LED-ul de stare se aprinde în albastru. Utilizați această setare pentru a porni distrugătorul de documente. Când hârtia a trecut, distrugătorul de documente se oprește automat. <b>Butonul Oprit:</b> Utilizați această setare pentru a dezactiva toate funcțiile distrugătorului de documente. Din motive de siguranță, vă recomandăm să lăsați distrugătorul de documente în poziția <b>Oprit</b> atunci când nu este utilizat. LED-ul albastru de stare se stinge.
	Puteți elimina un blocaj de hârtie utilizând butonul de <b>Inversare</b> . Puteți îndepărta hârtia nemăruntită de pe dispozitivele de tăiere. <b>IMPORTANT:</b> Nu încercați niciodată să eliminați un blocaj de hârtie cu ajutorul butonului de inversare înainte de a goli recipientul colector.
	Puteți utiliza butonul de <b>Avans</b> pentru a comuta manual distrugătorul de documente în modul de tăiere pentru a elimina un blocaj de hârtie și pentru a îndepărta hârtia din dispozitivele de tăiere.
	Blocajul de siguranță este inactiv: Simbolul se aprinde în albastru.
	Blocajul de siguranță este activ: Simbolul se aprinde în roșu.

**i** Respectați capacitatea maximă admisibilă de tăiere și alte specificații indicate în **datele tehnice**.

## Mărunțire manuală a materialului

### Important!

Daune materiale din cauza blocajului de material! Respectați capacitatea maximă de tăiere a fantei manuale. Se recomandă să introduceți maximum 10 coli într-o singură trecere.

**i** **Tehnologie de inversare automată:** În cazul în care distrugătorul de documente detectează o supracapacitate, motorul se oprește imediat și ejectează hârtia înainte de a începe procesul de distrugere propriu-zis.

**1** Introduceți materialul de mărunțit central în fanta manuală.  
→ Fanta manuală trage materialul automat, îl mărunțește și se oprește, când nu se mai introduce material.

În cazuri rare senzorii nu identifică materialul introdus.

**2** Apăsăți și mențineți apăsat butonul **Avans**.  
→ Materialul va fi tras manual și va fi mărunțit.

**3** Eliberați butonul de **Avans**.

**i** Ciclul de lucru pentru alimentarea manuală este de 30 de minute.

## Mărunțirea materialului prin intermediul alimentării automate

**1** Apucați mânerul etichetat **LIFT** și rabatați-l scurt în sus. Capacul superior se deschide automat.

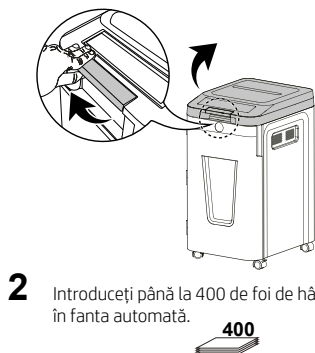

**2** Introduceți până la 400 de foi de hârtie în fanta automată.

400

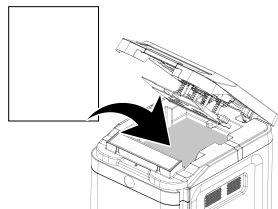

**i** Puteți introduce în alimentatorul automat maximum 20 de coli de hârtie cu agrafe sau capse.

**3** Hârtia introdusă trebuie să fie introdusă sub marcajul portocaliu și nu trebuie să îl depășească.

**4** Rabatați în jos capacul de sus până când auziți un clic în poziție.

**i** **Important!** Nu deschideți capacul de sus în timp ce distrugătorul de documente mărunțește.

**i** Puteți activa blocarea de siguranță.  
→ Materialul este mărunțit automat.

→ Aparatul se oprește, dacă nu se mai află material în fanta automată.

**i** Ciclul de lucru pentru fanta automată este de 240 de minute.

**i** Datorită funcției de economisire a energiei **Auto Power-Sleep**, distrugătorul de documente se oprește automat după aproximativ 20 de minute atunci când nu este utilizat.

## Blocaj de siguranță

**1** În timpul mărunțirii în alimentarea automată, puteți introduce orice cod numeric din 4 cifre.  
→ Capacul de sus este blocat. Simbolul de lacăt este închis și se aprinde în roșu.

**2** Introduceți același cod numeric din 4 cifre.  
→ Capacul de sus este deblocat. Simbolul de lacăt este deschis și se aprinde în roșu.

**i** Capacul de sus se deblochează automat atunci când procesul de mărunțire este finalizat sau când distrugătorul de documente a fost inactiv timp de 30 de minute și există încă documente în tava de hârtie sau când apare o eroare în timpul distrugerii.

**i** Capacul de sus se deblochează automat atunci când procesul de mărunțire este finalizat sau când distrugătorul de documente a fost inactiv timp de 30 de minute și există încă documente în tava de hârtie sau când apare o eroare în timpul distrugerii.

## Distrugător de CD/DVD-uri și carduri de credit

Distrugătorul de documente are un distrugător de CD/DVD și un distrugător de carduri de credit.

**1** Apucați mânerul etichetat **LIFT** și rabatați-l scurt în sus. Capacul superior se deschide automat.

**2** Introduceți cărțile de credit sau CD-urile/DVD-urile pe orizontală și în centrul fantei pentru CD-uri/DVD-uri/cărți de credit.

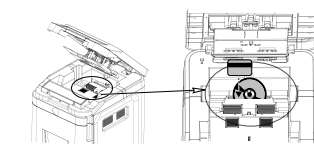

**i** **Precauție!** Nu introduceți niciodată mai mult de un CD/DVD sau un card de credit de o dată.

**3** Rabatați în jos capacul de sus până când auziți un clic în poziție. Se începe mărunțirea și se împarte materialul în 4 părți.  
→ Distrugătorul de documente se oprește atunci când întregul suport de date sau card de credit a fost distrus.

→ Distrugătorul de documente se oprește atunci când întregul suport de date sau card de credit a fost distrus.

## Oprirea distrugătorului de documente

Opriti distrugătorul de documente, dacă nu mai aveți nevoie de acesta.

**1** Închideți **butonul Pornit/Oprit** de pe panoul de comandă.  
→ LED-ul albastru de stare se stinge.

**2** Dezactivați **înterupătorul principal de alimentare (Off)**.  
→ Ați oprit distrugătorul de documente.

**i** Scoateți fișa de rețea din priză, dacă distrugătorul de documente nu va fi utilizat pentru o perioadă mai lungă.

## Dacă ceva nu funcționează

Următoarele indicații vă oferă asistență în cazul în care ceva nu funcționează conform așteptărilor.

### Protecție de supraîncălzire

**i** LED-ul de stare **OVERHEAT** luminează în albastru. Distrugătorul de documente a depășit timpul de funcționare și a mărunțit peste timpul maxim de funcționare. Distrugătorul de documente s-a supraîncălzit și se oprește automat.

**1** Așteptați cel puțin 45 de minute până când distrugătorul de documente s-a răcit. Respectați distanța minimă față de perete și indicațiile privind funcționarea continuă din **Datele tehnice**.  
→ După faza de răcire, LED-ul de stare al **butonului Pornit/Oprit** se aprinde în albastru și mărunțirea continuă.

### Protecția la supraîncărcare

**i** LED-ul de stare **OVERLOAD** luminează în albastru. Ați adăugat mai mult material decât cel specificat în **datele tehnice**. Distrugătorul de documente pornește pentru 5 secunde **inversarea** automată.

**1** Apăsăți butonul de **inversare**.

**2** Scoateți materialul din distrugătorul de documente.  
→ Ați eliminat blocajul de hârtie.

**3** Reduceți numărul de foi.

### Ușa deschisă

**i** LED-ul de stare **DOOR OPEN** luminează în albastru. Ușa recipientului de colectare sau capacul de sus nu sunt închise corespunzător. Distrugătoarele de documente cu recipient de colectare extractabil au un dispozitiv de siguranță la deschiderea ușii recipientului de colectare.

**1** Împingeți recipientul de colectare în aparat până când acesta se fixează în poziție.

**2** Închideți ușa recipientului colector.

**3** Rabatați în jos capacul de sus până când auziți un clic în poziție.

→ LED-ul de stare roșu **DOOR OPEN** se stinge. Distrugătorul de documente este gata de funcționare.

## Containerul de colectare este plin



**BIN FULL** LED-ul de stare **BIN FULL** luminează roșu. Recipientul de colectare este plin și trebuie golit.

**1** Goliți recipientul de colectare (vezi **Golirea recipientului de colectare**).

→ Ați golit recipientul de colectare. LED-ul de stare roșu **BIN FULL** se stinge.

## Eroare de alimentare



**FEED ERROR** LED-ul de stare **FEED ERROR** luminează în albastru. Hârtia din tava de hârtie nu este preluată de alimentatoare.

**1** Deschideți capacul de sus.

**2** Asigurați-vă că hârtia este desfăcută și introdusă corect.

**3** Rabatați în jos capacul de sus până când auziți un clic în poziție.

→ Distrugătorul de documente este gata de funcționare. LED-ul de stare roșu **FEED ERROR** se stinge.

## Blocaj mare de hârtie la fanta manuală

**1** Închideți **butonul Pornit/Oprit** de pe panoul de comandă.

**2** Dezactivați **înterupătorul principal de alimentare (Off)**.

**3** Scoateți fișa de rețea din priză.

**4** Așteptați cel puțin 45 de minute până la resetarea protecției termice la suprasarcină.

**5** Introduceți fișa de rețea într-o priză.

**6** Porniți aparatul acționând **înterupătorul principal de rețea (On)**.

**7** Deschideți **butonul Pornit/Oprit** de pe panoul de comandă.

**8** Apăsăți butonul de **inversare**.

**9** Scoateți materialul din distrugătorul de documente.

→ Ați eliminat blocajul de hârtie.

**i** După îndepărtarea materialului din distrugătorul de documente, dispozitivul de tăiere continuă să funcționeze pentru 3 secunde pentru a se curăța. Așteptați până când distrugătorul de documente se oprește din nou și afișarea stării luminează albastru.

## Lubrifierea dispozitivului de tăiere

Ungeți cu ulei dispozitivul de tăiere al distrugătorului de documente la intervale regulate pentru prelungirea duratei de viață a distrugătorului de documente.

**i** Sunt disponibile uleiuri speciale și coli de hârtie uleioase pentru distrugătorul de documente de la HP.



**Important!** Daune materiale din cauza utilizării unor uleiuri incorecte! Nu utilizați uleiuri de pulverizare. Utilizați exclusiv ulei special pentru distrugătorul de documente. Aveți mai multe opțiuni pentru ungerea unității de tăiere.

## Ungerea dispozitivelor de tăiere

Aplăcați pe dispozitivul de tăiere, o dată pe lună, un ulei special (care nu este inclus în pachetul de livrare) pentru distrugătoarele de documente.

- 1 Oprii distrugătorul de documente (vezi **Oprirea distrugătorului de documente**).
- 2 Apucați mânerul etichetat **LIFT** și rabațați-l scurt în sus. Capacul superior se deschide automat.

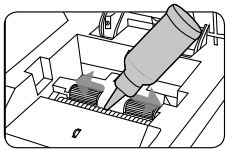

- 3 Ungeți cu ulei dispozitivul de tăiere (vezi imaginea).

**Precauție!**  
Nu folosiți niciodată uleiuri sau lubrifianți pe bază de petrol sau uleiuri și lubrifianți inflamabili în interiorul sau în jurul aparatului, deoarece unele uleiuri pot arde și provoca răni grave.

- 4 Așteptați 30 de minute. Porniți distrugătorul de documente (vezi **Amplasarea distrugătorului de documente și punerea în funcțiune**).

- 5 Apăsăți butonul de **inversare** timp de 3 - 5 secunde.

→ Ați uns dispozitivul de tăiere. Acest proces contribuie la asigurarea funcționării lamei timp de mulți ani.

## Ungerea cu hârtie uleioasă

- 1 Introduceți foaia de hârtie cu ulei (nu este inclusă) în alimentatorul manual.  
→ Hârtia unsă cu ulei va fi trasă și va unge dispozitivul de tăiere.

## Golirea recipientului de colectare

Nivelul de umplere al coșului de colectare este monitorizat de către un senzor. În cazul unui nivel de umplere ridicat, LED-ul de stare **BIN FULL** se aprinde în roșu. Dispozitivul de tăiere al distrugătorului de documente se oprește și trebuie să goliți coșul de colectare. Nivelul de umplere a coșului de colectare poate fi verificat prin fereastra-visor.

**Precauție!**  
Goliți recipientul de colectare înainte ca acesta să se umple. Se poate întâmpla ca materialul să fie tras înapoi în distrugătorul de documente și să provoace un blocaj.

- 1 Oprii distrugătorul de documente (vezi **Oprirea distrugătorului de documente**).
- 2 Scoateți fișa de rețea din priză.
- 3 Deschideți ușa recipientului colector.
- 4 Scoateți coșul de colectare din aparat.
- 5 Goliți coșul de colectare.
- 6 Împingeți coșul de colectare în aparat.
- 7 Închideți ușa recipientului colector.  
→ Ați golit coșul de colectare.

## Îndepărtarea resturilor de material

În cazul în care distrugătorul de documente nu mai mărunțește materialul conform așteptărilor dvs., îndepărtați resturile de material rămase în dispozitivul de tăiere.

- 1 Apăsăți și mențineți apăsat butonul **Inversare**. Dispozitivul de tăiere rulează invers și eliberează materialul rămas în dispozitivul de tăiere.

- 2 Eliberați butonul de **Inversare**.
- 3 Oprii distrugătorul de documente (vezi **Oprirea distrugătorului de documente**).
- 4 Scoateți fișa de rețea din priză.

**Precauție!**  
Pericol de rănire din cauza dispozitivului de tăiere ascuțit! Fiți foarte precaut la îndepărtarea resturilor de material.

- 5 Îndepărtați resturile de material rămase în dispozitivul de tăiere cu un obiect ascuțit adecvat.

## Curățarea distrugătorului de documente

Curățați distrugătorul de documente la intervale regulate.

**Precauție!**  
Pericol de rănire din cauza sclipirii de flăcări!

În cazul utilizării unor spray-uri cu aer comprimat se pot forma sclipiri de flăcări. Nu utilizați niciodată spray-uri cu aer comprimat.



- 1 Oprii distrugătorul de documente (vezi **Oprirea distrugătorului de documente**).
- 2 Scoateți fișa de rețea din priză.
- 3 Curățați suprafața carcasei cu o lavetă moale, uscată, care nu lasă scame. Nu utilizați spray-uri cu aer comprimat, soluții de curățare sau dizolvant.

## Date tehnice

Model	Pro Shredder Auto 400CC	Pro Shredder Auto 400MC
Dimensiuni (mm)	l: 400 L: 500 h: 764	l: 400 L: 500 h: 764
Nivelul de securitate conform DIN 66399-2	P-4	P-5
Dimensiunea materialului de tăiat (grosime x lățime, mm)	4 x 12	2 x 12
Capacitate de tăiere Alimentarea manuală (coli)	10	10
Capacitate de tăiere Alimentarea automată (coli)	400	400
Lățimea de lucru (mm)	240	240
Alimentarea cu tensiune	220 - 240 V~, 50 Hz, 1,5 A, 345 W	220 - 240 V~, 50 Hz, 1,8 A, 414 W
Temperatură ambientală max. [°C]	35	35
Capacitatea coșului de colectare (l)	53	53
Greutate (kg)	23,4	25,6
Volumul sonor (dB)	60	60

Alimentarea manuală: Funcționare continuă (min) / durată de răcire (min)	30 / 45	30 / 45
Alimentarea automată: Funcționare continuă (min) / durată de răcire (min)	240 / 45	240 / 45
Viteza de lucru (m/min)	1,8	1,8
Tip de tăiere	Tăiere transversală	Microparticule

Declarăm că aceste dispozitive îndeplinesc cerințele nivelurilor de securitate P-4 și P-5 conform DIN 66399 pentru distrugerea documentelor.

**P-4:** Recomandat pentru suporturi de date care conțin date deosebit de sensibile sau confidențiale. Suprafața particulelor de material ≤ 160 mm<sup>2</sup> și pentru particule consistente: lățimea benzii ≤ 6 mm (de ex. particule 4 x 40 mm).

**P-5:** Recomandat pentru suporturile de date cu date confidențiale. Suprafața particulelor de material ≤ 30 mm<sup>2</sup> și pentru particule consistente: lățimea benzii ≤ 2 mm (de ex. particule 2 x 15 mm).

## Eliminarea

Aflați despre posibilitățile de a prelua gratuit aparatele uzate de la dealerul dumneavoastră.



Simbolul alăturat indică faptul că echipamentele electrice și electronice uzate fac obiectul unei colectări separate față de gunoiul menajer. Pentru eliminarea duceți aparatul la punctul dumneavoastră local de colectare al entității responsabile cu deșeurile.



Respectați marcajul de pe materialul de ambalare la sortarea deșeurilor, acestea sunt marcate cu prescurtări (b) și cifre (a) cu următoarea semnificație:  
1-7: plastice / 20-22: hârtie și carton / 80-98: compozite.



Eliminați materialele de ambalare conform prevederilor locale.



Ambalajul constă din materiale ecologice, care pot fi eliminate prin intermediul centrelor de reciclare locale. Informații-vă la autoritățile locale cu privire la opțiunile de eliminare corectă.

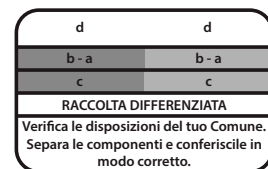

Sigla este valabilă numai pentru Italia.

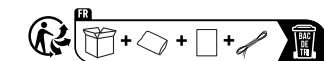

Sigla Triman este valabilă numai pentru Franța.

## Indicații privind depozitarea

După utilizare distrugătorul de documente trebuie depozitat în siguranță. Respectați următoarele indicații:

- Depozitați distrugătorul de documente
- numai în ambalajul original
  - într-un loc uscat, curat
  - numai în stare răcită

## Garanție

Stimate Client,  
Ne bucurăm că ați ales să achiziționați acest aparat.  
În caz de defecțiune, vă rugăm să duceți înapoi aparatul împreună cu bonul de cumpărare și ambalajul original în locul, de unde l-ați cumpărat.

## Declarație de conformitate

**CE** Marcajul CE de pe aparat atestă conformitatea.

Declarația de conformitate se găsește la [www.hp.com/officeequipment](http://www.hp.com/officeequipment).

**UK CA** Marcajul UKCA de pe aparat atestă conformitatea.

Declarația de conformitate se găsește la [www.hp.com/officeequipment](http://www.hp.com/officeequipment).

## Producătorul

GO Europe GmbH  
Zum Kraftwerk 1  
D-45527 Hattingen  
Germania  
[www.go-europe.com](http://www.go-europe.com)  
[www.hp.com/officeequipment](http://www.hp.com/officeequipment)

## RU Шредер

## Чтение руководства по эксплуатации

Внимательно прочитайте руководство по эксплуатации и следуйте указаниям при работе с шредером. Сохранить руководство по эксплуатации для дальнейшего использования.

## Использование по назначению

Ваш шредер подходит для измельчения бумаги, CD/DVD и кредитных карт. Шредер предназначен исключительно для частного использования в закрытых помещениях. Любое иное применение считается использованием не по назначению. Самовольные изменения или реконструкция недопустимы и ведут к утрате гарантии.

## Соблюдение указаний по технике безопасности

Прочтите и соблюдайте предупреждения для защиты себя и окружающей среды.

**Предупреждение!**  
Опасность получения травм от вытягивающего механизма. Незакрепленные предметы могут попасть во вытягивающий механизм и стать причиной травм. Пальцы, волосы, шарфы, галстуки, украшения и т.п. не подносить к вытягивающему механизму.

**Предупреждение!**  
Опасность получения травм из-за удара электрическим током. Неправильное обращение с шредером может привести к удару электрическим током. Самовольные изменения или реконструкция шредера не допустимы. Не использовать шредер с поврежденным кабелем питания. В случае

повреждений или ненадлежащей работы немедленно отключить shredder и вытащить штекер питания из розетки. Поручать выполнение ремонта только квалифицированному специализированному персоналу. Ставить shredder рядом с легко доступной розеткой, чтобы можно было быстро отключить shredder в аварийном случае от электросети. Никогда не брать за него влажными руками. Избегать любого контакта с водой. Всегда вынимать вилку из розетки, когда прибор не используется. Использовать исключительно входящий в комплект поставки кабель питания.



### Предупреждение!

Опасность удوشения из-за мелких деталей, упаковочных материалов или защитных пленок. Дети могут проглотить маленькие детали, упаковочные материалы или защитную пленку. Хранить прибор и его упаковку в недоступном для детей месте.



### Предупреждение!

Данный прибор может использоваться детьми в возрасте старше восьми лет и лицами с ограниченными физическими, сенсорными или умственными способностями или недостаточным опытом и/или знаниями, если они находятся под присмотром или прошли инструктаж по безопасному использованию прибора и поняли возникающие при использовании опасности. Детям запрещается играть с прибором. Детям запрещается выполнять чистку и пользовательское техническое обслуживание без присмотра.



### Осторожно!

Опасность споткнуться из-за проложенного ненадлежащим образом кабеля питания. Прокладывать кабель питания так, чтобы никто не мог споткнуться о него. Следить за тем, чтобы на сетевом штекере или кабеле питания не могли возникнуть повреждения.



### Важно!

Возможен имущественный ущерб. Избегать влияний окружающей среды, например, таких как дым, пыль, вибрации, химикалии, влага, жара или прямые солнечные лучи. Использовать shredder только в закрытых помещениях и в допустимых условиях окружающей среды, указанных в **технических данных**.

Соблюдать следующие указания, чтобы shredder всегда работал в соответствии вашими ожиданиям.



Перед вводом в эксплуатацию прочесть руководство по эксплуатации.



Не допускать нахождения длинных волос рядом с shredderом.



Не допускать нахождения свободных предметов одежды, украшений или иных незакрепленных предметов рядом с shredderом.



Не допускать нахождения галстуков и шарфов рядом с shredderом.



Общее указание на возможные опасности, требующие вашего особого внимания.



Никогда не протягивать конечности непосредственно во втягивающий механизм.



Не допускать нахождения детей и домашних животных рядом с shredderом.



Не распылять легковоспламеняющиеся газы в направлении shredderа. Никогда не использовать спрей со сжатым воздухом.



Одновременно подавать во втягивающий механизм максимум 10 листов.



### Осторожно!

Опасность получения травм из-за острых кромок режущего механизма! Не прикасаться!



### Предупреждение!

#### Соблюдать безопасное расстояние относительно движущихся частей.

Этот прибор не подходит для использования детьми. Не допускать касания втягивающего отверстия кистями рук, одежды или волосами. Вытащить сетевой штекер из розетки, если прибор не будет использоваться в течение длительного времени. В этом приборе находятся опасные движущиеся части, держите части тела подальше от движущихся частей.



Знак "Geprüfte Sicherheit (проверенная безопасность)" (знак GS) удостоверяет, что продукт соответствует требованиям Закона ФРГ о безопасности продукции (ProdSG). Знак GS означает, что безопасность и здоровье пользователя не подвергаются опасности при использовании маркированного продукта по назначению и при предполагаемом неправильном использовании. Это получаемый добровольно знак безопасности, выданный соответствующим испытательным институтом.



Использовать прибор только в помещении.



Символ указывает на то, что конструкция устройства соответствует классу защиты I. (система защитного заземления). Подключить устройство к розетке с заземлением с помощью кабеля питания.



Никогда не использовать спрей со сжатым воздухом. Они могут воспалиться и стать причиной серьезных травм.



Вводить кредитные карты только вертикально.



Не вводить сверхпрочные зажимы (> 1/4" (6 мм)).



Никогда не протягивать конечности непосредственно во втягивающий механизм.



Не размещать скобы в центре.



Не измельчать клейкие этикетки.



Располагать здесь сторону со скобами слева.



Удалить все крупные скрепки.



Не измельчать сложенные листы.



При измельчении скрепок или скоб открытая сторона не должна быть направлена в указанном направлении.



Не измельчать ламинированные листы/журналы.



Не измельчать скрепки для скоросшивателей.



Располагать здесь сторону со скобами справа.



Не уничтожать скрепленные документы.



Смазывать устройство ежемесячно.



В автоматический втягивающий механизм закладывать не более 20 листов бумаги со скрепками или скобами.



Не уничтожать нераспечатанные письма/конверты.



Не измельчать больше указанного максимального объема в 400 листов.

### Проверить содержимое упаковки

Проверить содержимое упаковки вашего shredderа перед тем, как вводить его в эксплуатацию. Если что-то отсутствует или повреждено, ни в коем случае не начинать эксплу-

атацию shredderа. Обратиться в нашу сервисную службу.

- Shredder Pro Shredder Auto 400CC/ Pro Shredder Auto 400MC с приемной корзиной для измельченного продукта
- Руководство по эксплуатации

### Детальное представление shredderа

Следующий рисунок детально представляет shredder.

1	Ручка для открытия верхней крышки
2	Главный сетевой выключатель On/Off (с обратной стороны устройства)
3	Ручной втягивающий механизм
4	Панель управления
5	Дверца приемной корзины
6	Смотровое окно
7	Приемная корзина
8	Колесики

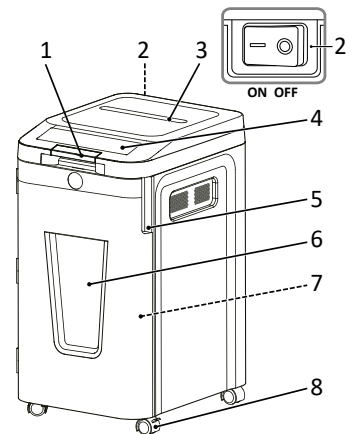

Внутри shredderа и мусорного контейнера может находиться измельченная бумага. Это нормально. Все shredderы HP тестируются на заводе для обеспечения качества.

### Панель управления

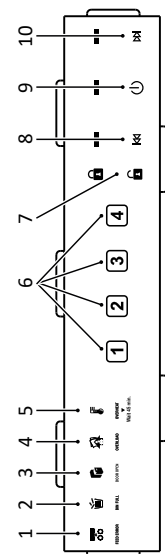

1	FEED ERROR - ошибка втягивающего механизма
2	BIN FULL - приемная корзина заполнена
3	DOOR OPEN - дверца открыта
4	OVERLOAD - перегруз



5	OVERHEAT - перегрев
6	4-значный цифровой код
7	Защитная блокировка
8	Обратный ход
9	Кнопка ВКЛ./ВЫКЛ.
10	Прямой ход

## Установка и ввод шредера в эксплуатацию

Ваш шредер работает только с приемной корзиной. Не устанавливать шредер рядом с источниками тепла или водой, соблюдать расстояние как минимум в 10 см относительно стены. Так обеспечивается достаточное охлаждение шредера.

- 1 Устойчиво установить шредер на ровной, горизонтальной поверхности, рядом с легко доступной розеткой.
- 2 Открыть дверцу приемной корзины.

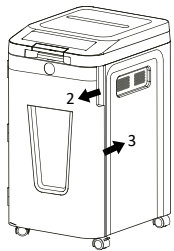

- 3 Задвинуть приемную корзину в прибор.
- 4 Если дверца приемной корзины не закрыта должным образом, шредер не может работать. Дверца приемной корзины активирует предохранительный выключатель, который позволяет работу шредера.
- 5 Задвинуть приемную корзину в прибор.
- 4 Задвинуть приемную корзину в прибор.
- 5 Задвинуть приемную корзину в прибор.



Использовать исключительно входящий в комплект поставки кабель питания.

- 6 Включить устройство, включив **главный сетевой выключатель** с обратной стороны устройства (On).
- 7 Включить на панели управления **выключатель ВКЛ./ВЫКЛ.**
  - Светодиод состояния горит синим цветом.
  - Ввод шредера в эксплуатацию выполнен.

## Управление шредером

Ваш шредер работает с автоматическим измельчением. Управление шредером осуществляется посредством кнопок управления на верхней стороне прибора.



### Кнопка ВКЛ./ВЫКЛ.

**Выключатель ВКЛ.:** Светодиод состояния горит синим цветом. Использовать эту настройку для запуска шредера. Когда бумага полностью пройдет, шредер автоматически остановится.

**Выключатель ВЫКЛ.:** Использовать эту настройку для отключения всех функций шредера. Из соображений безопасности мы рекомендуем оставлять шредер в положении **Выкл.**, когда он не используется. Синий светодиод состояния гаснет.

	Замятие бумаги можно устранить с помощью кнопки <b>обратный ход</b> . Неизмельченную бумагу можно удалить с резаков. <b>ВАЖНО:</b> Никогда не пытаться устранить замятие бумаги с помощью кнопки обратного хода до опорожнения приемной корзины.
	Вы можете использовать кнопку <b>Прямой ход</b> , чтобы вручную переключить шредер в режим резки для устранения замятия бумаги и удаления бумаги с резаков.
	Защитная блокировка не активна: символ горит синим.
	Защитная блокировка активна: символ горит красным.

Соблюдать максимально допустимую режущую способность и другие спецификации, указанные в **технических данных**.

## Ручное измельчение материала

### Важно!

Имущественный ущерб из-за затора материала! Учитывать максимальную режущую способность ручного втягивающего механизма. Рекомендуется загружать не более 10 листов за один проход.

**Технология автоматического реверса:** если шредер распознает перегруз, двигатель немедленно останавливается и выбрасывает бумагу до начала самого процесса измельчения.

- 1 Подавать измельчаемый материал во втягивающий механизм по центру.
  - Ручной втягивающий механизм втягивает материал автоматически и останавливается, если материал больше не подается.
- 2 Нажать и удерживать кнопку **Прямой ход**.
  - Материал втягивается вручную и измельчается.
- 3 Отпустить кнопку **Прямой ход**.

Рабочий цикл для ручного втягивающего механизма составляет 30 минут.

## Измельчение материала с помощью автоматического втягивающего механизма

- 1 Взяться за ручку с надписью **LIFT** и коротко сложить ее вперед. Верхняя крышка откроется автоматически.

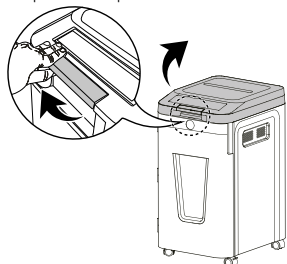

- 2 Вложить до 400 листов бумаги в автоматический втягивающий механизм.

400

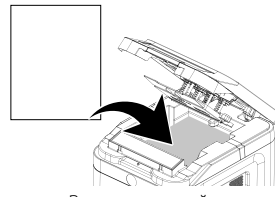

- 3 Загруженная бумага должна быть вставлена ниже оранжевой метки и не должна выходить за ее пределы.
- 4 Сложить верхнюю крышку вниз, чтобы она с щелчком закрылась.



В автоматический втягивающий механизм закладывать не более 20 листов бумаги со скрепками или скобами.



### Важно!

Не открывать верхнюю крышку во время работы шредера.

- Вы можете активировать защитную блокировку.
  - Материал автоматически измельчается.
  - Прибор останавливается, когда в автоматическом втягивающем механизме больше нет материала.
- Рабочий цикл для автоматического втягивающего механизма составляет 240 минут.
- Благодаря функции энергосбережения **Auto Power-Sleep** шредер автоматически отключается примерно через 20 минут, если он не используется.

## Защитная блокировка

- 1 Во время измельчения в автоматическом втягивающем механизме можно ввести любой 4-значный цифровой код.
  - Верхняя крышка блокируется. Символ замка закрыт и горит красным цветом.
- 2 Ввести тот же 4-значный цифровой код.
  - Верхняя крышка разблокируется. Символ замка открыт и горит синим цветом.
- 3 Верхняя крышка автоматически разблокируется, когда процесс уничтожения будет завершен или если шредер не работал в течение 30 минут, а в лотке для бумаги все еще находятся документы, или если во время уничтожения произошла ошибка.

## Уничтожитель CD/DVD-дисков и кредитных карт

Шредер оснащен уничтожителем CD/DVD-дисков и кредитных карт.

- 1 Взяться за ручку с надписью **LIFT** и коротко сложить ее вперед. Верхняя крышка откроется автоматически.
- 2 Вводить кредитные карты или CD/DVD-диски горизонтально и в центр слота для CD/DVD/кредитных карт.

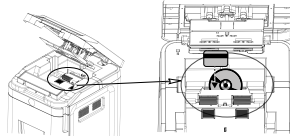

### Осторожно!

Никогда не вставлять одновременно более одного CD/DVD-диска или кредитной карты.

- 3 Сложить верхнюю крышку вниз, чтобы она с щелчком закрылась. Начинается процесс измельчения, в ходе которого материал разделяется на 4 части.
  - Шредер останавливается, когда весь носитель данных или вся кредитная карта уничтожены.

## Выключение шредера

Выключить шредер, если он больше не требуется.

- 1 Выключить на панели управления **выключатель ВКЛ./ВЫКЛ.**
  - Синий светодиод состояния гаснет.
- 2 Выключить **главный сетевой выключатель (Off)**.
  - Шредер выключен.
- 3 Вытащить сетевой штекер из розетки, если шредер в течение длительного времени использоваться не будет.

## Если что-то не работает

Следующие указания помогут вам, если что-то работает не так, как ожидалось.

### Защита от перегрева



#### OVERHEAT

Светодиод состояния **OVERHEAT** горит красным цветом. Шредер превысил время работы и выполнял измельчение больше максимального времени работы. Шредер перегрелся и автоматически выключился.

- 1 Выждать как минимум 45 минут, пока шредер не остынет. Соблюдать минимальное расстояние до стены и указания по длительной работе в **технических данных**.
  - После фазы охлаждения светодиод состояния **Выключатель Вкл./Выкл.** горит синим цветом, и продолжается измельчение.

### Защита от перегрузки



#### OVERLOAD

Светодиод состояния **OVERLOAD** горит красным цветом. Вы загрузили больше материала, чем указано в **технических данных**. Шредер запускает на 5 секунд автоматический **обратный ход**.

- 1 Нажать кнопку **Обратный ход**.
- 2 Вытащить материал из шредера.
  - Застревание бумаги устранено.
- 3 Уменьшить количество листов.

## Дверца открыта



#### DOOR OPEN

Светодиод состояния **DOOR OPEN** горит красным цветом. Дверца приемной корзины или верхняя крышка не закрыты должным образом. Шредеры с выдвинутой приемной корзиной оснащены защитной блокировкой при открытии дверцы приемной корзины.

- 1 Задвигать приемную корзину в устройство, пока она не зафиксируется.
- 2 Задвигать приемную корзину в устройство, пока она не зафиксируется.
- 3 Сложить верхнюю крышку вниз, чтобы она с щелчком закрылась.
  - Красный светодиод состояния **DOOR OPEN** гаснет. Шредер готов к работе.

## Приемная корзина заполнена



Светодиод состояния **BIN FULL** горит красным цветом. Приемная корзина заполнена, ее следует опорожнить.

### BIN FULL

**1** Опорожнить приемную корзину (см. **Опорожнение приемной корзины**).

→ Опорожнение приемной корзины выполнено. Красный светодиод состояния **BIN FULL** гаснет.

## Ошибка вытягивающего механизма



### FEED ERROR

Светодиод состояния **FEED ERROR** горит красным цветом. Бумага в лотке не захватывается устройствами подачи.

**1** Открыть верхнюю крышку.

**2** Убедитесь, что бумага расправлена и вставлена правильно.

**3** Сложить верхнюю крышку вниз, чтобы она с щелчком закрылась.

→ Шредер готов к работе. Красный светодиод состояния **FEED ERROR** гаснет.

## Сложное застревание бумаги при ручном вытягивающем механизме

**1** Выключить на панели управления выключатель **ВКЛ./ВЫКЛ.**

**2** Выключить **главный сетевой выключатель (Off)**.

**3** Вытащить сетевой штекер из розетки.

**4** Выждать как минимум 45 минут, пока не произойдет сброс защиты от термической перегрузки.

**5** Подключить сетевой штекер к розетке.

**6** Включить устройство, включив **главный сетевой выключатель** с обратной стороны устройства (**On**).

**7** Включить на панели управления выключатель **ВКЛ./ВЫКЛ.**

**8** Нажать кнопку **Обратный ход**.

**9** Вытащить материал из шредера.

→ Застревание бумаги устранено. После удаления материала из шредера режущий механизм работает еще в течение 3 секунд для очистки. Выждать, пока шредер снова не остановится и индикация состояния не загорится синим цветом.

## Смазка режущего механизма

Регулярно смазывать режущий механизм шредера, чтобы продлить срок службы шредера.

В продаже имеются специальное масло и промасленная бумага для шредеров от HP.



### Важно!

Имущественный ущерб при использовании неподходящих масел! Не использовать распыляемые масла. Использовать исключительно специальное масло для шредера. Есть различные возможности для смазки режущего механизма.

## Смазка резаков

Раз в месяц наносить на резак специальное масло (не входит в комплект поставки) для шредеров.

**1** Выключить шредер (см. **Выключение шредера**).

**2** Взяться за ручку с надписью **LIFT** и коротко сложить ее вперед. Верхняя крышка откроется автоматически.

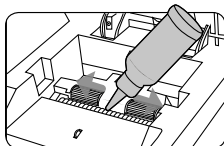

**3** Смазать резак (см. рис).



### Осторожно!

Никогда не использовать масла и смазки на нефтяной основе или легковоспламеняющиеся масла и смазки в устройстве или рядом с ним, так как некоторые масла могут воспламениться и нанести серьезные травмы.

**4** Выждать 30 минут. Включить шредер (см. **Установка и ввод шредера в эксплуатацию**).

**5** Удерживать кнопку **Обратный ход** нажатой в течение 3 – 5 секунд.

→ Смазка резака выполнена.

Этот процесс гарантирует, что лезвия будут работать долгие годы.

## Смазка с помощью промасленной бумаги

**1** Подать лист промасленной бумаги (не входит в комплект поставки) в ручной вытягивающий механизм.

→ Промасленная бумага вытягивается и смазывает режущий механизм.

## Опорожнение приемной корзины

Уровень заполнения приемной корзины контролирует датчик. При высоком уровне заполнения СИД состояния **BIN FULL** горит красным цветом. Режущий механизм шредера останавливается и необходимо опорожнить приемную корзину. Уровень заполнения приемной корзины можно проверить через смотровое окно.



### Осторожно!

Опорожнить приемную корзину до того, как она переполнится. Может случиться так, что материал втянется обратно в шредер и вызовет заклинивание.

**1** Выключить шредер (см. **Выключение шредера**).

**2** Вытащить сетевой штекер из розетки.

**3** Открыть дверцу приемной корзины.

**4** Вытащить приемную корзину из прибора.

**5** Опорожнить приемную корзину.

**6** Задвинуть приемную корзину в прибор.

**7** Закрыть дверцу приемной корзины.

→ Опорожнение приемной корзины выполнено.

## Удаление остатков материала

Если ваш шредер больше не измельчает материал так, как вы того ожидаете, удалить имеющиеся остатки материала из режущего механизма.

**1** Нажать и удерживать кнопку **Обратный ход**. Режущий механизм работает в обратном направлении и высвобождает оставшийся в режущем механизме материал.

**2** Нажать кнопку **Обратный ход**.

**3** Выключить шредер (см. **Выключение шредера**).

**4** Вытащить сетевой штекер из розетки.



### Осторожно!

Опасность получения травм из-за острых кромок режущего механизма! При удалении остатков материала проявлять особую осторожность.

**5** Осторожно удалить имеющиеся остатки материала подходящим острым предметом из режущего механизма.

## Чистка шредера

Регулярно очищать шредер.



### Осторожно!

Опасность получения травм из-за вспышек пламени!

При использовании спреев со сжатым воздухом возможны вспышки пламени. Никогда не использовать спреи со сжатым воздухом.



**1** Выключить шредер (см. **Выключение шредера**).

**2** Вытащить сетевой штекер из розетки.

**3** Очистить поверхности прибора мягкой, сухой тряпкой без ворса. Не использовать пневматические спреи, чистящие средства или растворители.

## Технические данные

Модель	Pro Shredder Auto 400CC	Pro Shredder Auto 400MC
Габариты (мм)	Ш: 400 Д: 500 В: 764	Ш: 400 Д: 500 В: 764
Уровень секретности согласно DIN 66399-2	P-4	P-5
Размер фрагмента (толщина × ширина, мм)	4 × 12	2 × 12
Режущая способность ручного вытягивающего механизма (листов)	10	10
Режущая способность автоматического вытягивающего механизма (листов)	400	400
Рабочая ширина (мм)	240	240
Электропитание	220 - 240 В~, 50 Гц, 1,5 Вт, 345 Вт	220 - 240 В~, 50 Гц, 1,8 Вт, 414 Вт
Макс. температура окружающей среды [°C]	35	35
Емкость приемной корзины (л)	53	53
Вес (кг)	23,4	25,6
Громкость (дБ)	60	60

Ручной вытягивающий механизм: Непрерывная работа (мин.) / время остывания (мин.)	30 / 45	30 / 45
Автоматический вытягивающий механизм: Непрерывная работа (мин.) / время остывания (мин.)	240 / 45	240 / 45
Рабочая скорость (м/мин.)	1,8	1,8
Тип резки	Перекрестная резка	микрорезка

Мы заявляем, что данные устройства соответствуют требованиям уровней безопасности P-4 и P-5 согласно DIN 66399 при уничтожении документов.

**P-4:** Рекомендуется для носителей данных с особо секретными и конфиденциальными данными. Площадь частиц материала ≤ 160 мм<sup>2</sup> и для обычных частиц: ширина полосы ≤ 6 мм (например, частицы 4 × 40 мм).

**P-5:** Рекомендуется для носителей конфиденциальных данных. Площадь частиц материала ≤ 30 мм<sup>2</sup> и для обычных частиц: ширина полосы ≤ 2 мм (например, частицы 2 × 15 мм).

## Утилизация



Узнайте о возможности бесплатного возврата бывших в употреблении приборов у вашего дилера.



Расположенный рядом символ означает, что отработавшие электрические и электронные приборы согласно предписаниям закона следует утилизировать отдельно от бытовых отходов. Утилизировать Ваш прибор в пункт сбора отходов местного предприятия по утилизации отходов.



Обращать внимание на маркировку упаковочного материала при разделении отходов. Они обозначаются аббревиатурами (b) и цифрами (a) со следующим значением: 1-7: пластик / 20-22: бумага и картон / 80-98: композитные материалы.



Утилизировать упаковочные материалы в соответствии с местными предписаниями.



Упаковка изготовлена из экологически чистых материалов, которые можно утилизировать через местные пункты приема вторсырья. Получить в местных органах власти информацию о том, как правильно утилизировать отходы.

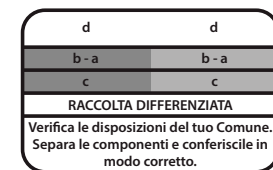

Логотип действителен только для Италии.



Points de collecte sur [www.quefairemesdechets.fr](http://www.quefairemesdechets.fr)  
Privilégiez la réparation ou le don de votre appareil!

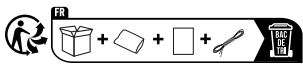

Logotyp Triman действителен только для Франции.

## Указания по хранению

После использования необходимо обеспечить безопасное хранение shreddера. Соблюдать следующие указания:

Хранить shreddер

- только в оригинальной упаковке
- в сухом, чистом месте
- только в охлажденном состоянии

## Гарантия

Уважаемый клиент, Большое спасибо, что вы выбрали этот продукт.

Если он работает не так, как вы того ожидали, или неисправен, обратитесь к дилеру, у которого вы приобрели этот продукт.

## Сертификат соответствия

Соответствие подтверждается знаком «CE» на изделии.

Сертификат соответствия вы найдете по адресу [www.hp.com/officeequipment](http://www.hp.com/officeequipment).

Соответствие подтверждается знаком «UKCA» на изделии.

Сертификат соответствия вы найдете по адресу [www.hp.com/officeequipment](http://www.hp.com/officeequipment).

## Изготовитель

GO Europe GmbH  
Цум Крафтверк 1  
D-45527 Хаттинген  
Германия  
[www.go-europe.com](http://www.go-europe.com)  
[www.hp.com/officeequipment](http://www.hp.com/officeequipment)

## SK Skartovačka

### Prečítajte si návod na obsluhu

Pozorne si prečítajte návod na obsluhu a pri manipulácii so skartovačkou dodržiavajte bezpečnostné pokyny. Návod na obsluhu si uschovajte na neskoršie použitie.

### Použitie podľa určenia

Vaša skartovačka je určená na skartovanie papiera, CD/DVD a platobných kariet. Skartovačka je určená výhradne na súkromné použitie v uzavretých miestnostiach. Akékoľvek iné použitie sa považuje za použitie nezodpovedajúce účelu. Neautorizované zmeny alebo prestavby nie sú povolené a záruka stráca platnosť.

### Dodržiavajte bezpečnostné pokyny

Prečítajte si a dodržujte varovné pokyny, aby ste chránili seba a životné prostredie.

**Varovanie!** Nebezpečenstvo poranenia v dôsledku podávacieho mechanizmu. Uvoľnené predmety sa môžu zachytiť v podávači a spôsobiť zranenia. Držte prsty, vlasy, šatky, kravaty, šperky atď. v dostatočnej vzdialenosti od podávача.

**Varovanie!** Nebezpečenstvo úrazu elektrickým prúdom. Nesprávna manipulácia so skartovačkou môže viesť k úrazu elektrickým prúdom. Neautorizované zmeny alebo úpravy skarto-

vačky nie sú povolené. Skartovačku neprevádzkujte s poškodeným sieťovým káblom. Skartovačku v prípade poškodenia alebo neprimeraného fungovania ihneď vypnite a sieťovú vidlicu vyťahnite zo zásuvky. Nechajte vykonávať opravy iba kvalifikovanému personálu. Skartovačku umiestnite v blízkosti ľahko prístupnej zásuvky, aby bolo možné skartovačku v núdzovom prípade rýchlo odpojiť od elektrickej siete. Nikdy sa nedotýkajte skartovačky mokrymi rukami. Zabráňte kontaktu s vodou. Ak prístroj nepoužívate, vždy vyťahnite zástrčku zo zásuvky. Používajte iba dodaný napájací kábel.

**Varovanie!** Nebezpečenstvo zadusenía spôsobeného malými časťami, obalovými materiálmi alebo ochrannými fóliami. Deti môžu prehltnúť malé časti, obalový materiál alebo ochranné fólie. Udržujte zariadenie a jeho obal mimo dosahu detí.

**Varovanie!** Toto zariadenie môžu používať deti staršie ako osem rokov a osoby s obmedzenými fyzickými, zmyslovými alebo mentálnymi schopnosťami alebo nedostatkom skúseností a/alebo vedomostí, keď sú pod dozorom alebo poučenými o bezpečnom používaní zariadenia a výsledného zariadenia a pochopili vzniknuté nebezpečenstvá. Deti sa so zariadením nesmú hrať. Čistenie a údržbu užívateľa nesmú vykonávať deti bez dozoru.

**Upozornenie!** Nebezpečenstvo zakopnutia o nesprávne položené káble. Sieťový kábel uložte tak, aby oň nemohol nikto zakopnúť. Uistite sa, že zástrčka ani sieťová šnúra nie sú poškodené.

**Dôležité!** Možné škody na majetku. Zabráňte pôsobeniu vplyvov okoliťého prostredia, ako je napríklad dym, prach, otrasy, chemikálie, vlhkosť, teplo alebo priame slnečné žiarenie. Skartovačku používajte iba v interiéri a v rámci prípustných podmienok prostredia uvedených v časti **Technické údaje**.

Dbajte na dodržiavanie pokynov uvedených v ďalšom texte, aby Vaša skartovačka vždy fungovala tak, ako to očakávate.

Pred uvedením do prevádzky si prečítajte návod na obsluhu.

Dlhé vlasy držte ďalej od Vašej skartovačky.

Voľné časti odevu, šperky alebo iné voľne sa pohybujúce predmety držte ďalej od Vašej skartovačky.

Kravaty a šály držte ďalej od Vašej skartovačky.

Všeobecne platné upozornenie na možné nebezpečenstvá, ktoré si vyžadujú Vašu osobitnú pozornosť.

Nikdy nesiahajte priamo do podávача.

Skartovačku udržujte mimo dosahu detí a domácich zvierat.



V smere umiestnenia Vašej skartovačky nestriekajte horľavé plyny. Tlakové spreje nikdy nepoužívajte.



Do vstupného otvoru zasunúť maximálne 10 listov súčasne.



**Upozornenie!** Nebezpečenstvo poranenia o rezací mechanizmus s ostrými hranami. Nedotýkajte sa!



**Varovanie!** Časti tela chráňte pred pohyblivými súčiastkami. Toto zariadenie nie je určené do rúk detí. Zabezpečte, aby v žiadnom prípade nedošlo k dotyku vstupného otvoru rukami, odevom alebo vlasmi. Ak zariadenie dlhší čas nepoužívate, sieťovú vidlicu vyťahnite zo zásuvky. V tomto zariadení sa nachádzajú nebezpečne pohyblivé súčiastky, časti tela chráňte pred pohyblivými súčiastkami.



Pečať «Geprüfte Sicherheit» (Odkúšaná bezpečnosť) (značka GS) potvrdzuje, že výrobok zodpovedá požiadavkám nemeckého zákona o bezpečnosti výrobkov (ProdSG). Značka GS označuje, že pri použití v súlade s určením a pri predvídateľnom chybnom použití označeného výrobku nie je ohrozená bezpečnosť ani zdravie užívateľa. Ide pri tom o dobrovoľnú bezpečnostnú značku, ktorú vydal príslušný skúšobný ústav.



Zariadenie prevádzkujte iba v interiéri.



Symbol špecifikuje, že druh konštrukcie výrobku zodpovedá triede ochrany I. (sústava ochranného vodiča). Pripojte výrobok k elektrickej zásuvke s uzemneným pripojením pomocou napájacieho kábla.



Tlakové spreje nikdy nepoužívajte. Tieto sa môžu zapáliť a spôsobiť vážne zranenie.



Platobné karty vkladajte len vo horizontálnej polohe.



Nevkladajte silné svorky (> 1/4" (6 mm)).



Nikdy nesiahajte priamo do podávача.



Neumiestňujte sponky do stredu.



Neskartujte lepiace etikety.



Tu umiestnite stranu so sponkou na ľavú stranu.



Odstráňte všetky Jumbo klipy.



Neskartujte zložené listy.



Pri skartovaní kancelárskych sponiek nesmie otvorená strana smerovať v uvedenom smere.



Neskartujte laminované listy/časopisy.



Neskartujte sponky priechokov.



Umiestnite stranu so sponkou na pravú stranu.



Neskartujte zviazané dokumenty.



Raz za mesiac namažte.



Do automatického podávача môžete vložiť maximálne 20 listov papiera s kancelárskymi sponkami alebo sponami.



Neskartujte neotvorenú poštu/obálky.



Neskartujte viac, ako je uvedená maximálna kapacita 400 listov.

### Skontrolujte obsah obalu

Pred uvedením skartovačky do prevádzky skontrolujte obsah balenia vašej skartovačky. Ak niečo chýba alebo je poškodené, skartovačku nepoužívajte. Kontaktujte náš servis.

- Skartovačka Pro Shredder 400CC/ Pro Shredder 400MC s košom na skartovaný odpad
- Návod na obsluhu

### Podrobné zobrazenie Vašej skartovačky

Nasledovný obrázok predstavuje podrobné zobrazenie skartovačky.

1	Rukoväť na otváranie horného krytu
2	Hlavný vypínač zapnutia/vypnutia (na zadnej strane zariadenia)
3	Manuálne plnenie
4	Ovládací panel
5	Dvierka koša na odpad
6	priehľadné okienko
7	Zberná nádoba
8	Kolieska

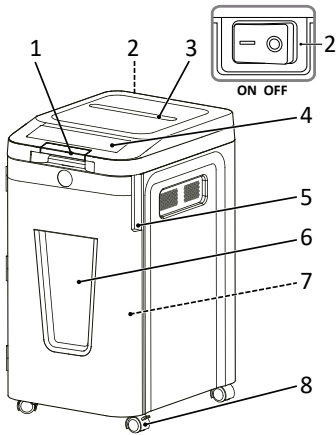

**i** Vo vnútri skartovačky a záchytnej nádoby sa môže nachádzať skartovaný papier. To je normálne. Všetky skartovačky HP sa testujú vo výrobe, aby sa zabezpečila ich kvalita.

### Ovládací panel

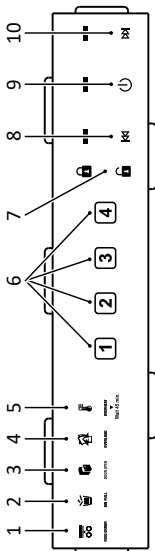

1	FEED ERROR – chyba podávania
2	BIN FULL - kôš na odpad plný
3	DOOR OPEN - otvorené dvierka
4	OVERLOAD - preťaženie
5	OVERHEAT - prehriatie
6	4-miestny číselný kód
7	Bezpečnostný zámok
8	spätný chod
9	Tlačidlo zapnutia/vypnutia
10	Chod dopredu

### Postavenie a uvedenie skartovačky do prevádzky

Vaša skartovačka funguje iba so zbernou nádobou. Skartovačku neumiestňujte v blízkosti tepelných zdrojov alebo vody a zachovajte minimálnu vzdialenosť 10 cm od steny. Tým sa zabezpečí dostatočné chladenie skartovačky.

- 1 Skartovačku stabilne postavte na rovný, vodorovný povrch a do blízkosti dobre prístupnej zásuvky.
- 2 Otvorte dvierka koša na odpad.

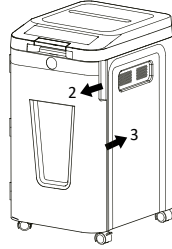

- 3 Záchytnú nádobu zasuňte do skartovačky.  
**i** Ak nie sú dvierka koša na odpad správne zatvorené, skartovačka nebude fungovať. Dvierka koša na odpad aktivujú bezpečnostný spínač, ktorý umožňuje prevádzku skartovačky.
- 4 Zatvorte dvierka koša na odpad.
- 5 Sieťovú vidlicu zasuňte do zásuvky.

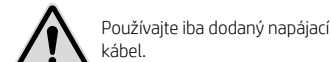

Používajte iba dodaný napájací kábel.

- 6 Zapnite zariadenie **hlavným sieťovým vypínačom** na zadnej strane (On).
- 7 Na ovládacom paneli stlačte **tlačidlo zapnutia/vypnutia**.  
→ Stavová LED sa rozsvieti namodro.  
→ Tým ste Vašu skartovačku uviedli do prevádzky.

### Obsluha skartovačky

Vaša skartovačka pracuje v režime automatického rezania a skartovania. Skartovačka sa obsluhuje prostredníctvom ovládacích tlačidiel umiestnených na hornej strane zariadenia.

	<b>Tlačidlo zapnutia/vypnutia</b> <b>Tlačidlo zapnutia:</b> Stavová LED dióda sa rozsvieti namodro. S týmto nastavením spustíte skartovačku dokumentov. Keď papier prejde, skartovačka sa automaticky zastaví. <b>Tlačidlo vypnutia:</b> Týmto nastavením vypnete všetky funkcie skartovačky dokumentov. Keď skartovačku nepoužívate, odporúčame ju z bezpečnostných dôvodov ponechať <b>vypnutú</b> . Modrá stavová LED zhasne.
	Na odstránenie zaseknutého papiera môžete použiť tlačidlo <b>spätný chod</b> . Z rezacích zariadení tak môžete odstrániť neskartovaný papier. <b>DÔLEŽITÉ:</b> Nikdy sa nepokúšajte odstrániť zaseknutý papier pomocou tlačidla spätného chodu skôr, ako vyprázdните kôš na odpad.
	Tlačidlom <b>chod dopredu</b> môžete ručne prepnúť skartovačku dokumentov do režimu rezania, aby ste odstránili zaseknutý papier a odstránili ho z rezacích zariadení.
	Bezpečnostný zámok neaktívny. Symbol svieti namodro.

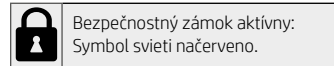

**i** Dbajte na maximálne prípustný rezný výkon a ďalšie špecifikácie, ktoré sú uvedené v **Technických údajoch**.

### Manuálne skartovanie materiálu

#### Dôležité!

Možné vecné škody kvôli vzpriecheniu materiálu! Dbajte na maximálny rezný výkon pri manuálnom plnení. Odporúča sa vložiť maximálne 10 listov do jedného priechodu.

**i** **Technológia automatického spätného chodu:**  
Ak skartovačka dokumentov zistí prekročenie kapacity, motor sa okamžite zastaví a vyhodí papier skôr, ako sa začne samotný proces skartovania.

- 1 Materiál, ktorý je určený na skartovanie, zasuňte stredom do vstupného otvoru manuálneho plnenia.  
→ Materiál sa pri manuálnom plnení automaticky vtiahne do vstupného otvoru, skartuje sa a chod sa zastaví, keď sa nezastaví žiadny ďalší materiál.

V zriedkavo sa vyskytujúcich prípadoch senzory nezistia zasunutý materiál.

- 2 Stlačte a podržte tlačidlo **chodu dopredu**.  
→ Materiál sa vtiahne a skartuje manuálne.
- 3 Uvoľnite tlačidlo **chodu dopredu**.

**i** Pracovný cyklus automatického podávača je 30 minút.

### Skartovanie materiálu prostredníctvom automatického podávača

- 1 Uchopte rukoväť s označením **LIFT** a krátko ju otočte nahor. Horný kryt sa otvorí automaticky.

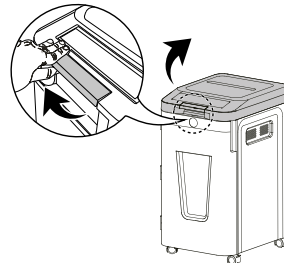

- 2 Do automatického podávača vložte až 400 listov papiera.

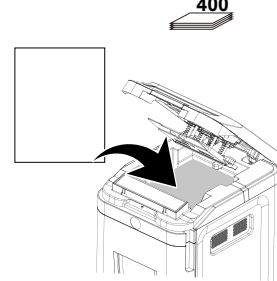

**i** Do automatického podávača môžete vložiť maximálne 20 listov papiera s kancelárskymi sponkami alebo svorkami.

- 3 Vložený papier musí byť umiestnený pod oranžovou značkou a nesmie ju prekročiť.
- 4 Sklopte horný kryt, kým nebudete počuť, že zapadol na miesto.

#### Dôležité!

Počas skartovania dokumentov neotvárajte horný kryt.

**i** Môžete aktívovať bezpečnostný zámok.  
→ Materiál je automaticky skartovaný.

→ Prístroj sa zastaví, keď v automatickom podávači už nie je žiadny materiál.

**i** Pracovný cyklus automatického podávača je 240 minút.

**i** Vďaka funkcii **Auto Power-Sleep** na úsporu energie sa skartovačka automaticky vypne približne po 20 minútach nepoužívania.

### Bezpečnostný zámok

- 1 Počas skartovania v automatickom podávači môžete zadať ľubovoľný 4-miestny číselný kód.  
→ Horný kryt bude uzamknutý. Symbol zámku je zatvorený a svieti načerveno.
- 2 Zadajte rovnaký 4-miestny číselný kód.  
→ Horný kryt je odomknutý. Symbol zámku je otvorený a svieti namodro.
- i** Horný kryt sa automaticky odomkne, keď je proces skartovania dokončený alebo keď je skartovačka neaktívna 30 minút s dokumentmi stále v zásobníku papiera alebo keď sa vyskytne chyba skartovania.

### Skartovačka CD/DVD a kreditných kariet

Skartovačka dokumentov má skartovačku CD/DVD a kreditných kariet.

- 1 Uchopte rukoväť s označením **LIFT** a krátko ju otočte nahor. Horný kryt sa otvorí automaticky.
- 2 Kreditné karty alebo disky CD/DVD vkladajte vodorovne a v strede do otvoru na disky CD/DVD/kreditné karty.

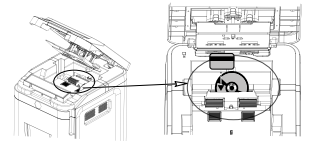

**i** **Upozornenie!**  
Nikdy nekladajte súčasne viac ako jeden disk CD/DVD alebo kreditnú kartu.

- 3 Sklopte horný kryt, kým nebudete počuť, že zapadol na miesto. Začne sa skartovanie a materiál sa rozdelí na 4 časti.  
→ Skartovačka sa zastaví, keď sa zničí celý disk alebo kreditná karta.

### Vypnutie skartovačky

Skartovačku vypnite, ak ho už nebudete potrebovať.

- 1 Na ovládacom paneli stlačte **tlačidlo zapnutia/vypnutia**.  
→ Modrá stavová LED zhasne.
  - 2 Vypnite **hlavný vypínač (Off)**.  
→ Skartovačku ste vypli.
- i** Ak skartovačku dlhšie nepoužívate, vytahnite sieťovú vidlicu zo zásuvky.

### Ak niečo nefunguje

Nasledujúce pokyny vám pomôžu, ak nebude niečo fungovať tak, ako očakávate.

### Ochranný systém proti prehriatiu

**OVERHEAT**  
Svieti stavová LED kontrolka "OVERHEAT" (prehriatie). Skartovačka prekročila svoj prevádzkový čas a skartovala nad rámec maximálneho

prevádzkového času. Skartovačka sa prehriala a automaticky sa vypne.

**1** Vyčkejte najmenej 45 minút, kým skartovačka nevychladne. Dbajte na dodržanie minimálnej vzdialenosti od steny a na informácie ohľadne trvalého chodu, ktoré sú uvedené v **Technických údajoch**.

→ Po vychladnutí stavová LED kontrolka "tlačidla zapnutia/vypnutia" svieti namodro a skartovanie pokračuje.

## Ochrana proti preťaženiu



### OVERLOAD

Svieti stavová LED kontrolka "OVERLOAD" (preťaženie). Vložili ste viac materiálu, ako je uvedené v časti **Technické údaje**. Skartovačka spustí automaticky

**spätný chod** v trvaní piatich sekúnd.

**1** Stlačte tlačidlo **Spätný chod**.

**2** Materiál vyťahnite zo skartovačky.

→ Vzpriečenie papiera ste odstránili.

**3** Znížte počet listov.

## Dvierka otvorené



### DOOR OPEN

Stavová LED **DOOR OPEN** (otvorené dvierka) sa rozsvieti načerveno. Dvierka koša na odpad alebo horný kryt nie sú správne zatvorené. Skartovačka

s výsuvným košom na odpad majú bezpečnostné vypnutie pri otvorení dvierok koša na odpad.

**1** Zasuňte kôš na odpad do skartovačky, kým nezacvakne na miesto.

**2** Zatvorte dvierka koša na odpad.

**3** Sklopte horný kryt, kým nebudete počuť, že zapadol na miesto.

→ Červená stavová LED **DOOR OPEN** (otvorené dvierka) zhasne. Skartovač je pripravený na prevádzku.

**1** Zasuňte kôš na odpad do skartovačky, kým nezacvakne na miesto.

**2** Zatvorte dvierka koša na odpad.

**3** Sklopte horný kryt, kým nebudete počuť, že zapadol na miesto.

→ Červená stavová LED **DOOR OPEN** (otvorené dvierka) zhasne. Skartovač je pripravený na prevádzku.

**1** Zasuňte kôš na odpad do skartovačky, kým nezacvakne na miesto.

**2** Zatvorte dvierka koša na odpad.

**3** Sklopte horný kryt, kým nebudete počuť, že zapadol na miesto.

→ Červená stavová LED **DOOR OPEN** (otvorené dvierka) zhasne. Skartovač je pripravený na prevádzku.

**1** Zasuňte kôš na odpad do skartovačky, kým nezacvakne na miesto.

**2** Zatvorte dvierka koša na odpad.

**3** Sklopte horný kryt, kým nebudete počuť, že zapadol na miesto.

→ Červená stavová LED **DOOR OPEN** (otvorené dvierka) zhasne. Skartovač je pripravený na prevádzku.

**1** Zasuňte kôš na odpad do skartovačky, kým nezacvakne na miesto.

**2** Zatvorte dvierka koša na odpad.

**3** Sklopte horný kryt, kým nebudete počuť, že zapadol na miesto.

→ Červená stavová LED **DOOR OPEN** (otvorené dvierka) zhasne. Skartovač je pripravený na prevádzku.

**1** Zasuňte kôš na odpad do skartovačky, kým nezacvakne na miesto.

**2** Zatvorte dvierka koša na odpad.

**3** Sklopte horný kryt, kým nebudete počuť, že zapadol na miesto.

→ Červená stavová LED **DOOR OPEN** (otvorené dvierka) zhasne. Skartovač je pripravený na prevádzku.

**1** Zasuňte kôš na odpad do skartovačky, kým nezacvakne na miesto.

**2** Zatvorte dvierka koša na odpad.

**3** Sklopte horný kryt, kým nebudete počuť, že zapadol na miesto.

→ Červená stavová LED **DOOR OPEN** (otvorené dvierka) zhasne. Skartovač je pripravený na prevádzku.

**1** Zasuňte kôš na odpad do skartovačky, kým nezacvakne na miesto.

**2** Zatvorte dvierka koša na odpad.

**3** Sklopte horný kryt, kým nebudete počuť, že zapadol na miesto.

→ Červená stavová LED **DOOR OPEN** (otvorené dvierka) zhasne. Skartovač je pripravený na prevádzku.

**1** Zasuňte kôš na odpad do skartovačky, kým nezacvakne na miesto.

**2** Zatvorte dvierka koša na odpad.

**3** Sklopte horný kryt, kým nebudete počuť, že zapadol na miesto.

→ Červená stavová LED **DOOR OPEN** (otvorené dvierka) zhasne. Skartovač je pripravený na prevádzku.

**1** Zasuňte kôš na odpad do skartovačky, kým nezacvakne na miesto.

**2** Zatvorte dvierka koša na odpad.

**3** Sklopte horný kryt, kým nebudete počuť, že zapadol na miesto.

→ Červená stavová LED **DOOR OPEN** (otvorené dvierka) zhasne. Skartovač je pripravený na prevádzku.

**1** Zasuňte kôš na odpad do skartovačky, kým nezacvakne na miesto.

**2** Zatvorte dvierka koša na odpad.

**3** Sklopte horný kryt, kým nebudete počuť, že zapadol na miesto.

→ Červená stavová LED **DOOR OPEN** (otvorené dvierka) zhasne. Skartovač je pripravený na prevádzku.

**1** Zasuňte kôš na odpad do skartovačky, kým nezacvakne na miesto.

**5** Sieťovú vidlicu zasuňte do zásuvky.

**6** Zapnite zariadenie stlačením **hlavného sieťového vypínača(On)**.

**7** Na ovládacom paneli stlačte **tlačidlo zapnutia/vypnutia**.

**8** Stlačte tlačidlo **Spätný chod**.

**9** Materiál vyťahnite zo skartovačky.

→ Vzpriečenie papiera ste odstránili.

**i** Nachdem das Material aus dem Aktenvernichter entfernt wurde, bewegt sich das Schneidwerk für 3 Sekunden weiter, um sich zu reinigen. Vyčkejte, až kým sa skartovačka opäť nezastaví a indikácia stavu nesvieti modrou farbou.

## Naolejovanie rezacieho mechanizmu

Rezací mechanizmus skartovačky v pravidelných intervaloch namažte olejom, aby sa predĺžila životnosť skartovačky.

**i** K dostaniu je špeciálny olej a olejové listy na údržbu skartovačky HP.

### Dôležité!

**!** Pri použití nesprávnych olejov môže dôjsť k vecným škodám! Nepoužívajte sprejové oleje. Používajte len špeciálny olej určený pre skartovačky. K dispozícii máte rôzne možnosti namažania rezacieho mechanizmu olejom.

## Olejovanie rezacích zariadení

Raz mesačne naneste na rezacie zariadenie špeciálny olej (nie je súčasťou dodávky) pre skartovačky dokumentov.

**1** Vypnite skartovačku (pozri **Vypnutie skartovačky**).

**2** Uchopte rukoväť s označením **LIFT** a krátko ju otočte nahor. Horný kryt sa otvorí automaticky.

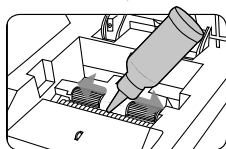

**3** Naolejujte rezacie zariadenie (pozri obrázok).

### Upozornenie!

**!** Nikdy nepoužívajte olej alebo mazivá na báze ropy alebo horľavé oleje a mazivá v zariadení alebo v jeho okolí, pretože niektoré oleje môžu horieť a spôsobiť vážne zranenie.

**4** Počkajte 30 minút. Zapnite skartovačku dokumentov (pozri **Nastavenie a uvedenie skartovačky do prevádzky**).

**5** Stlačte tlačidlo **spätný chod** na 3 - 5 sekúnd.

→ Naolejovali ste rezacie zariadenie.

**i** Tento proces pomáha udržať čepele v prevádzke po mnoho rokov.

## Namazanie olejom pomocou olejových listov

**1** Vložte list olejového papiera (nie je súčasťou balenia) do ručného podávača. → Papier postriekaný olejom sa vtiahne a namaže rezací jednotku.

## Vyprázdnenie zbernej nádoby

Stav naplnenia záchytnej nádoby sa kontroluje prostredníctvom senzora. Keď je úroveň naplnenia vysoká, stavová LED kontrolka "BIN FULL" (plný zásobník) svieti načerveno. Resací mechanizmus skartovačky sa zastaví a musíte vyprázdniť záchytную nádobu. Výšku hladiny naplnenia záchytnej nádoby môžete kontrolovať v priehľadnom okienku.



## Upozornenie!

Kôš na odpad vyprázdňte skôr, kým sa naplní. Mohlo by sa stať, že sa materiál vtiahne späť do skartovačky a spôsobí zaseknutie.

**1** Vypnite skartovačku (pozri **Vypnutie skartovačky**).

**2** Vyťahnite sieťovú zástrčku zo zásuvky.

**3** Otvorte dvierka koša na odpad.

**4** Záchytную nádobu vyťahnite zo skartovačky.

**5** Záchytную nádobu vyprázdňte.

**6** Záchytную nádobu zasuňte do skartovačky.

**7** Zatvorte dvierka koša na odpad.

→ Vyprázdnil ste záchytную nádobu

## Odstránenie zvyšku materiálu

Ak Vaša skartovačka už materiál neskartuje tak, ako to očakávate, z rezacieho mechanizmu odstráňte zvyšky materiálu, ktoré v ňom zostali.

**1** Stlačte a podržte tlačidlo **spätný chod**. Resací mechanizmus spustí spätý chod a uvoľní materiál, ktorý v ňom zostal.

**2** Uvoľnite tlačidlo **spätný chod**.

**3** Vypnite skartovačku (pozri **Vypnutie skartovačky**).

**4** Vyťahnite sieťovú zástrčku zo zásuvky.



## Upozornenie!

Nebezpečenstvo poranenia o rezací mechanizmus s ostrými hranami. Nebezpečenstvo poranenia v dôsledku rezacieho mechanizmu s ostrými hranami.

**5** Zvyšky materiálu, ktoré zostali v skartovačke, opatrne odstráňte z rezacieho mechanizmu pomocou vhodného ostrého predmetu.

## Čistenie skartovačky

Skartovačku čistite v pravidelných intervaloch.



## Upozornenie!

Nebezpečenstvo poranenia ostrým plameňom! Pri použití tlakových sprejov môže dôjsť k výskytu ostrého plameňa. Tlakové spreje nikdy nepoužívajte.



**1** Vypnite skartovačku (pozri **Vypnutie skartovačky**).

**2** Vyťahnite sieťovú zástrčku zo zásuvky.

**3** Povrch prístroja čistite mäkkou, suchou handričkou, ktoré nemá chlpy. Nepoužívajte tlakové spreje, čistiace prostriedky alebo rozpúšťadlá.

## Technické údaje

Model	Pro Shredder Auto 400CC	Pro Shredder Auto 400MC
Rožmery (mm)	Š: 400 D: 500 H: 764	Š: 400 D: 500 H: 764
Stupeň bezpečnosti podľa normy DIN 66399-2	P-4	P-5
Veľkosť rezaného materiálu (hrúbka × šírka, mm)	4 × 12	2 × 12

Kapacita skartovania pri ručnom podávaní (listy)	10	10
Kapacita skartovania pri automatickom podávaní (listy)	400	400
Pracovná šírka (mm)	240	240
Napájanie prúdom	220 - 240 V~, 50 Hz, 1,5 A, 345 W	220 - 240 V~, 50 Hz, 1,8 A, 414 W
Max. teplota okolia [°C]	35	35
Objem záchytnej nádoby (l)	53	53
Hmotnosť (kg)	23,4	25,6
Hlasitosť (dB)	60	60
Ručné podávanie: Nepretržitá prevádzka (min) / doba chladenia (min)	30 / 45	30 / 45
Automatické podávanie: Nepretržitá prevádzka (min) / doba chladenia (min)	240 / 45	240 / 45
Pracovná rýchlosť (m/min.)	1,8	1,8
Druh rezania	Křížový rez	Mikro rez

Prehlasujeme, že tieto zariadenia pri likvidácii dokumentov spĺňajú predpoklady stupňov bezpečnosti P-4 a P-5 podľa DIN 66399.

**P-4:** Odporúčané pre nosiče údajov s obzvlášť citlivými a dôvernými údajmi. Plocha kúsok materiálu ≤ 160 mm<sup>2</sup> a pre pravidelné kúsky: šírka prúžkov ≤ 6 mm (napr. kúsky 4 x 40 mm).

**P-5:** Odporúča sa pre dátové nosiče s dôvernými údajmi. Plocha kúsok materiálu ≤ 30 mm<sup>2</sup> a pre pravidelné kúsky: šírka prúžkov ≤ 2 mm (napr. kúsky 2 x 15 mm).

## Likvidácia



Informujte sa o možnostiach bezplatného prevzatia použitých spotrebičov od predajcu.



Symbol vľavo znamená, že staré elektrické a elektronické zariadenia sa musia z dôvodu zákonných predpisov likvidovať oddelene od domového odpadu.

Zlikvidujte prístroj na zbernom mieste na likvidáciu komunálneho odpadu.



Pri triedení odpadu dodržiavajte označenie obalových materiálov, ktoré sú označené skratkami (a) a číslami (a) v tomto význame: 1-7: plasty / 20-22: papier a lepenka / 80-98: kompozity.



Obalový materiál zlikvidujte podľa lokálnych predpisov.



Obal sa skladá z materiálov, ktoré nezaťažujú životné prostredie a ktoré môžete zlikvidovať prostredníctvom miestne

príslušných miest recyklácie. O možnostiach správne vykonanej likvidácie sa informujte na Vašom obecnom úrade.

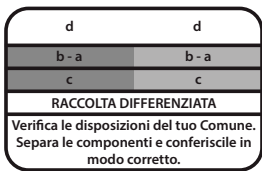

Logo platilac pre Taliansko.

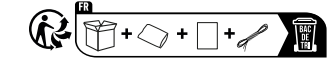

Logo Triman platilac iba pre Francúzsko.

## Pokyny na uskladnenie

Skartovačka sa musí po použití bezpečne uskladniť. Dbajte na nasledovné pokyny: Skartovačku skladujte

- len v originálnom obale
- na suchom, čistom mieste
- len po vychladnutí

## Záruka

Vážený zákazník, teší nás, že ste sa rozhodli pro tento prístroj. V prípade vzniku závady odevzdejte prístroj spolu s pokladničným dokladom a originálnym obalom v predajni, kde ste prístroj zakúpili.

## Vyhlasenie o zhode

**CE** Značka CE na prístroji potvrdzuje zhodu.

Vyhlasenie o zhode nájdete na [www.hp.com/officeequipment](http://www.hp.com/officeequipment).

**UKCA** Značka UKCA na prístroji potvrdzuje zhodu.

Vyhlasenie o zhode nájdete na [www.hp.com/officeequipment](http://www.hp.com/officeequipment).

## Výrobca

GO Europe GmbH  
Zum Kraftwerk 1  
D-45527 Hattingen  
Nemecko  
[www.go-europe.com](http://www.go-europe.com)  
[www.hp.com/officeequipment](http://www.hp.com/officeequipment)

## SR Šreder

### Pročítati uputstvo za upotrebu

**i** Pažljivo pročítate ovo uputstvo i sledite uputstva za rukovanje Vašim šrederom. Sačuvajte Uputstvo za upotrebu za kasniju upotrebu.

### Pravilna upotreba

Vaš šreder je pogodan za usitnjavanje papira, CD/DVD i kreditnih kartica. Šreder je namenjen isključivo za privatnu upotrebu u zatvorenim prostorijama. Svaka druga upotreba se smatra nenamenskom. Svojevoljne promene ili nadogradnje nisu dozvoljene i dovode do gubitka garancije.

### Poštovati sigurnosne napomene

Pročítajte i sledite upozorenja kako biste zaštitili sebe i okolinu.

**Upozorenje!** Opasnost od povređivanja usled mehanizma uvlačenja. Slobodni predmeti se mogu zahvatiti prilikom uvlačenja i izazvati povrede. Prste, kosu, šalove, kravate, nakit itd. držite dalje od uvlačenja.



## Upozorenje!

Opasnost od povređivanja usled strujnog udara. Pogrešno rukovanje šrederom može dovesti do strujnog udara. Svojevoljne promene ili nadogradnje na šrederu nisu dozvoljene. Nemojte koristiti šreder sa oštećenim kablom. U slučaju oštećenja ili nepravilnog funkcionisanja odmah isključite šreder i izvucite utikač.

Popravke treba da izvodi samo kvalifikovano osoblje. Postavite šreder u blizini pristupačne utičnice tako da se u hitnom slučaju utikač može brzo izvući iz utičnice. Nikada ne hvatajte mokrim rukama. Izbegavajte svaki kontakt sa vodom. Uvek izvucite mrežni utikač kada se uređaj ne koristi. Isključivo koristite dostavljeni priključni kabl.



## Upozorenje!

Opasnost od gušenja malim delovima, materijalom pakovanja ili zaštitnom folijom. Deca mogu da progutaju male delove, materijal pakovanja ili zaštitnu foliju. Držati decu dalje od uređaja i njegovog pakovanja.



## Upozorenje!

Ovaj uređaj mogu da koriste deca starosti od osam godina kao i osobe sa ograničenim fizičkim, senzornim ili mentalnim sposobnostima ili nedostatkom iskustva ili znanja ako su pod nadzorom ili ako su obučeni za sigurnu upotrebu uređaja i ako razumeju opasnosti koje iz toga proizilaze. Deca se ne smeju igrati uređajem. Čišćenje i održavanje od strane korisnika ne smeju vršiti deca bez nadzora.



## Oprez!

Opasnost od spoticanja usled nepravilno postavljenog mrežnog kabla. Postavite kabl tako da se niko ne može o njega spotaći. Vodite računa o tome da na utikaču ili mrežnom kablom ne mogu da nastanu oštećenja.



## Važno!

Moguće su materijalne štete. Izbegavati uticaj okoline kao što su npr. dim, prašina potresi, hemikalije, vlaga, vrućina ili direktno sunčevo zračenje. Uništavač dokumenta koristite samo u zatvorenim prostorijama pod dozvoljenim prostornim uslovima navedenim u **Tehničkim podacima**.

Sledite sledeće napomene da bi šreder uvek funkcionisao kako očekujete.



Pre puštanja u rad pročítajte ovo Uputstvo za upotrebu.



Vašu dugu kosu držite daleko od šredera.



Slobodne delove odeće, nakit ili druge slobodne delove držite daleko od Vašeg šredera.



Kravate i šalove držite daleko od šredera.



Opšta napomena o mogućim opasnostima koje zahtevaju Vašu posebnu pažnju.



Nikada nemojte direktno hvatati za mesto uvlačenja.



Decu i kućne ljubimce držite daleko od šredera.



Nemojte prskati zapaljive gasove u smeru Vašeg šredera. Nikada ne koristite sprejeve pod vazдушnim pritiskom.



U mesto za uvlačenje istovremeno stavljajte maksimalno 10 listova.



## Oprez!

Opasnost od povreda usled oštih ivica jedinice za sečenje! Ne dodirivati!



## Upozorenje!

**Držite delove tela podalje od pokretnih delova.** Ovaj uređaj nije predviđen da ga koriste deca. Izbegavajte da otvor za uvlačenje dodirujete rukama, odećom ili kosom.

Iskopčajte priključni utikač, ako uređaj duže vreme ne koristite. U ovom uređaju se nalaze opasni pokretni delovi, držite delove tela dalje od pokretnih delova.



Pečat «Proverena bezbednost» (GS-znak) potvrđuje, da proizvod odgovara zahtevima nemačkog Zakona o bezbednosti proizvoda (ProdSG). GS-znak pokazuje, da kod ispravne upotrebe i predvidive pogrešne primene označenog proizvoda bezbednost i zdravlje korisnika nisu ugroženi. Pri tome se radi o dobrovoljnom znaku bezbednosti, kojeg je izdao odgovarajući institut za ispitivanje.



Proizvod samo koristite u unutrašnjim prostorima.



Simbol pokazuje da tip proizvoda odgovara klasi zaštite I. (Sistem zaštitnog voda). Priključite proizvod pomoću mrežnog kabla na utičnicu sa priključkom za uzemljenje.



Nikada ne koristite sprejeve pod vazдушnim pritiskom. Uređaj bi mogli da se zapale i da prouzrokuju ozbiljne povrede.



Uvlačite kreditne kartice samo horizontalno.



Ne uvlačite stezaljke za teške uslove rada (> 1/4" (6 mm)).



Nikada nemojte direktno hvatati za mesto uvlačenja.



Ne stavljajte spajalice od heftalice po sredini.



Ne usitnjavajte nalepnice.



Stranicu sa spajalicama od heftalice stavite levo.



Uklonite sve velike spajalice.



Ne usitnjavajte savijene listove.



Prilikom usitnjavanja spajalica, otvorena stranica ne sme da pokazuje u navedenom smeru.



Ne usitnjavajte laminirane listove/časopise.



Ne usitnjavajte spajalice za registrator.



Stranicu sa spajalicama od heftalice stavite desno.



Ne usitnjavajte uvezana dokumenta.



Mesečno podmažite proizvod.



U odeljak za automatsko uvlačenje smete da stavite maks. 20 listova papira sa spajalicama.



Ne usitnjavajte neotvorenu poštu/koverte.



Ne usitnjavajte više od navedenog kapaciteta listova od maksimalno 400 listova.

## Proveriti sadržaj pakovanja

Proverite sadržaj pakovanja Vašeg šredera, pre nego što pustite šreder u rad.

Ukoliko nešto nedostaje ili je oštećeno, ni u kom slučaju nemojte puštati šreder u rad. Obratite se našem servisu.

- Šreder Pro Shredder Auto 400CC/Pro Shredder Auto 400MC sa posudom za sakupljanje za isečeni materijal.
- Uputstvo za upotrebu

## Vaš šreder detaljno

Sledeća slika detaljno predstavlja šreder.

1	Ručka za otvaranje gornjeg poklopca
2	Glavni mrežni prekidač On/Off (na zadnjoj strani uređaja)
3	Manuelno uvlačenje
4	Upravljačko polje
5	Vrata Posuda za sakupljanje
6	Okno
7	Posuda za sakupljanje
8	Kotači

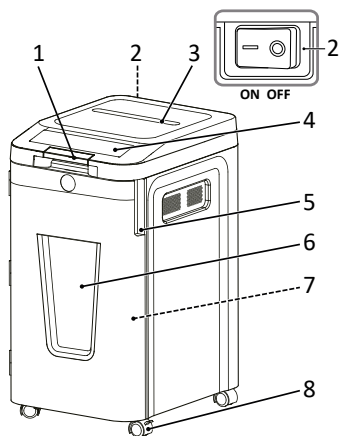

**i** U unutrašnjosti šredera i posude za sakupljanje mogu da se nalaze usitnjeni komadi papira. To je normalno. Svi HP šrederi su fabrički testirani kako bi se osigurao kvalitet.

## Upravljačko polje

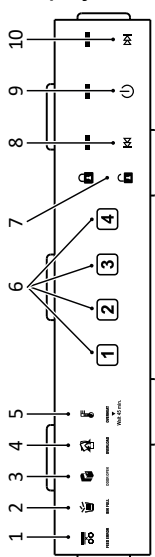

1	FEED ERROR - Greška prilikom uvlačenja
2	BIN FULL - Posuda za sakupljanje puna
3	DOOR OPEN - Vrata otvorena
4	OVERLOAD - Preopterećenje
5	OVERHEAT - Pregrevanje
6	4-cifreni numerički kôd
7	Sigurnosna blokada
8	Hod unazad
9	Taster za uključivanje/isključivanje
10	Hod napred

## Postaviti šreder i pustiti ga u rad

Vaš šreder radi samo sa posudom za prihvat. Ne postavljajte šreder u blizini izvora toplote ili vode i držite rastojanje od najmanje 10 cm prema zidu. Tako se šreder optimalno hladi.

- 1 Postavite šreder na ravnu vodoravnu površinu i u blizini lako pristupačne utičnice.
- 2 Otvorite vrata na posudi za sakupljanje.

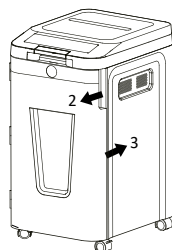

- 3 Gurnite posudu za sakupljanje u uređaj.
  - i** Kada vrata posude za sakupljanje nisu propisno zatvorena, šreder ne može da radi. Vrata posude za sakupljanje aktiviraju sigurnosni prekidač koji omogućava rad šredera.
- 4 Zatvorite vrata na posudi za sakupljanje.
- 5 Priključite mrežni kabl na utičnicu.



Isključivo koristite dostavljeni priključni kabl.

- 6 Uključite uređaj tako što ćete uključiti glavni mrežni prekidač na zadnjoj strani uređaja (On).
- 7 Uključite taster za uključivanje/isključivanje na upravljačkom polju.
  - Statusna LED lampica svetli plavo.
  - Pustili ste Vaš šreder u pogon.

## Upotreba šredera

Vaš šreder radi sa automatskim usitnjavanjem. Šrederom se upravlja preko tastera za posluživanje na gornjoj strani uređaja.

	<b>Taster za uključivanje/isključivanje</b> <b>Taster Uključeno:</b> Statusna LED lampica svetli plavo. Sa ovim podešavanjem pokrećete šreder. Kada je papir prošao kroz uređaj, šreder se automatski zaustavlja. <b>Taster Isključeno:</b> Sa ovim podešavanjem isključujete sve funkcije šredera. Iz bezbednosnih razloga preporučujemo da šreder ostavite u položaju <b>Isključeno</b> kada se ne koristi. Plava statusna LED lampica se gasi.
	Pomoću tastera <b>Hod unazad</b> možete da otklonite zastoj papira. Možete da oslobodite mehanizam za sečenje od neusitnjenog papira. <b>VAŽNO:</b> Ne pokušavajte nikada da zastoj papira otklonite tasterom „Hod unazad“ pre nego što ste ispraznili posudu za sakupljanje.
	Tasterom <b>Hod unapred</b> možete manuelno da prebacite šreder u režim sečenja, da biste otklonili zastoj papira i da biste mehanizam za sečenje oslobodili od papira.
	Sigurnosna blokada nije aktivna: Simbol svetli plavo.
	Sigurnosna blokada aktivna: Simbol svetli crveno.

**i** Obratite pažnju na maksimalno dozvoljen kapacitet sečenja i na ostale specifikacije koje su navedene u poglavlju **Tehnički podaci**.

## Manuelno usitnjavanje materijala

### Važno!

Materijalna šteta kroz zastoj materijala! Obratite pažnju na maksimalni kapacitet sečenja kod manualnog uvlačenja.

Preporučuje se da umetnete maksimalno 10 listova u jednom prolazu.

**i Tehnologija Auto-Reverse:** Kada šreder detektuje prekomerni kapacitet, motor se odmah zaustavlja i izbacuje papir, pre nego što počne sam postupak usitnjavanja.

- 1 Stavljajte materijal za usitnjavanje po sredini u prostor za manuelno uvlačenje.
  - Manuelno uvlačenje automatski uvlači materijal, usitnjava ga i zaustavlja se kada se više ne dodaje drugi materijal.
- U retkim slučajevima senzori ne prepoznaju ubačeni materijal.
- 2 Pritisnite i držite taster **Hod unapred**.
  - Materijal se manuelno uvlači i usitnjava.
- 3 Pustite taster **Hod unapred**.
- i** Radni ciklus za manuelno uvlačenje iznosi 30 minuta.

## Usitnjavanje materijala pomoću automatskog uvlačenja

- 1 Uхватite ručku sa natpisom **LIFT** i nakratko je preklonite nagore. Gornji poklopac se otvara automatski.

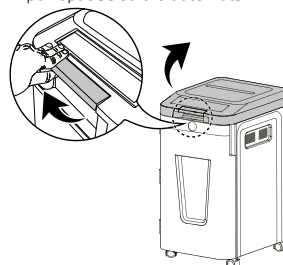

- 2 Stavite do 400 listova papira u automatsko uvlačenje.

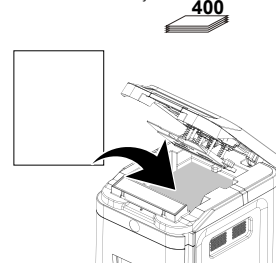

- 3 Ubačen papir mora da se ubaci ispod narandžaste oznake i ne sme da je prekorači.
- 4 Preklonite gornji poklopac nadole, dok čujno ne usadne.

**Važno!** Ne otvarajte gornji poklopac dok šreder usitnjava.

**i** Možete da aktivirate sigurnosnu blokadu.
 

- Materijal se automatski usitnjava.
- Uređaj se zaustavlja kada se u automatskom uvlačenju više ne nalazi drugi materijal.

**i** Radni ciklus za automatsko uvlačenje iznosi 240 minuta.

**i** Zahvaljujući funkciji uštede energije **Auto Power-Sleep** šreder se automatski isključuje nakon oko 20 minuta, kada se ne koristi.

## Sigurnosna blokada

- 1 U toku usitnjavanja sa automatskim uvlačenjem, možete da unesete proizvoljan 4-cifreni numerički kôd.
  - Gornji poklopac će biti zabavljen. Simbol brave je zatvoren i svetli crveno.
- 2 Unesite isti 4-cifreni numerički kôd.
  - Gornji poklopac će biti odbavljen. Simbol brave je otvoren i svetli plavo.
- i** Gornji poklopac će biti automatski odbavljen kada je postupak usitnjavanja završen ili kada šreder 30 minuta nije aktivan i kada se u pregradi za papir još uvek nalaze dokumenta ili kada nastupi greška prilikom uništavanja.

## Mehanizam za uništavanje CD/DVD i kreditnih kartica

Šreder raspolaže mehanizmom za uništavanje CD/DVD i kreditnih kartica.

- 1 Uхватite ručku sa natpisom **LIFT** i nakratko je preklonite nagore. Gornji poklopac se otvara automatski.
- 2 Ubacite kreditne kartice ili CD/DVD horizontalno i po sredini u prorez za CD/DVD/kreditne kartice.

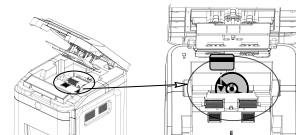

**Opasno!** Ne smete odjednom da ubacite više od jedne CD/DVD ili jedne kreditne kartice.

- 3 Preklonite gornji poklopac nadole, dok čujno ne usadne. Usitnjavanje počinje i usitnjava materijal na 4 dela.
  - Šreder se zaustavlja kada je ceo nosač podataka ili cela kreditna kartica uništena.

## Isključiti šreder

Isključite šreder kada Vam više nije potreban.

- 1 Isključite taster za uključivanje/isključivanje na upravljačkom polju.
  - Plava statusna LED lampica se gasi.
- 2 Isključite glavni mrežni prekidač (Off).
  - Isključili ste šreder.
- i** Izvucite utikač iz utičnice, ako se šreder ne koristi duži vremenski period.

## Ako nešto ne funkcioniše

Sledeće napomene će Vam pomoći, ako nešto ne funkcioniše, na način na koji očekujete.

## Zaštita od pregrevanja

**OVERHEAT** Statusna LED lampica **OVERHEAT** svetli crveno. Šreder je prekoračio radni interval i usitnjava preko maksimalno dozvoljenog vremena rada. Šreder se pregrejao i automatski se isključuje.

- 1 Sačekajte najmanje 45 minuta da se šreder ohladi. Poštujte minimalno odstojanje od zida i podatke o trajnom pogonu u **Tehničkim podacima**.
  - Nakon faze hlađenja, statusna LED lampica **Taster za uključivanje/isključivanje** svetli plavo i usitnjavanje se nastavlja.

## Zaštita od pregrevanja



Statusna LED lampica **OVERLOAD** svetli crveno. Ubacili ste više materijala u uređaj nego što je navedeno u poglavlju **Tehnički podaci**. Šreder započinje na 5 sekundi automatski **Hod unazad**.

**1** Aktivirajte taster **Hod unazad**.

**2** Izvucite materijal iz šredera.  
→ Otklonili ste zaglavljivanje papira.

**3** Smanjite broj listova.

## Vrata otvorena



Statusna LED lampica **DOOR OPEN** svetli crveno. Vrata posuda za sakupljanje ili gornji poklopac nisu ispravno zatvoreni. Šrederi sa

teleskopskom posudom za sakupljanje raspolažu sigurnosnim isključivanjem prilikom otvaranja vrata posude za sakupljanje.

**1** Gurnite posudu za sakupljanje u uređaj, dok ne usedne.

**2** Zatvorite vrata na posudi za sakupljanje.

**3** Preklonite gornji poklopac nadole, dok čujno ne usedne.

→ Crvena statusna LED lampica **DOOR OPEN** se gasi. Šreder je spreman za rad.

## Posuda za sakupljanje puna



Statusna LED lampica **BIN FULL** svetli crveno. Posuda za sakupljanje je puna i mora da se isprazni.

**1** Ispraznite posudu za sakupljanje (pogledajte **Pražnjenje posude za sakupljanje**).

→ Ispraznili ste posudu za sakupljanje. Crvena statusna LED lampica **BIN FULL** se gasi.

## Greška prilikom uvlačenja



Statusna LED lampica **FEED ERROR** svetli crveno. Papir u pregradi za papir nije obuhvaćen mehanizmima za dotur.

**1** Otvorite gornji poklopac.

**2** Uverite se da papir nije presavijen i da je ispravno umetnut.

**3** Preklonite gornji poklopac nadole, dok čujno ne usedne.

→ Šreder je spreman za rad. Crvena statusna LED lampica **FEED ERROR** se gasi.

## Zaglavljivanje papira kod manuelnog uvlačenja

**1** Isključite taster za uključivanje/isključivanje na upravljačkom polju.

**2** Isključite glavni mrežni prekidač (Off).

**3** Izvucite prekidač iz utičnice.

**4** Sačekajte najmanje 45 minuta dok se termička zaštita od pregrevanja ne resetuje.

**5** Priključite mrežni kabl na utičnicu.

**6** Uključite uređaj tako što ćete uključiti glavni mrežni prekidač (On).

**7** Uključite taster za uključivanje/isključivanje na upravljačkom polju.

**8** Aktivirajte taster **Hod unazad**.

**9** Izvucite materijal iz šredera.

→ Otklonili ste zaglavljivanje papira.

**i** Nakon što je materijal uklonjen iz šredera, jedinica za sečenje se naredne 3 sekunde dalje pokreće da bi se očistila. Sačekajte da se šreder ponovo zaustavi i da prikaz statusa svetli plavo.

## Podmazati jedinicu za sečenje

Jedinicu za sečenje podmazivati u pravilnim vremenskim razmacima, da bi ste produžili vek trajanja šredera.

**i** Kod HP-a se može nabaviti specijalno ulje i uljani papir za šreder.



### Važno!

Materijalne štete usled upotrebe pogrešnih ulja! Ne upotrebljavati ulja za prskanje. Upotrebljavati isključivo specijalna ulja za šreder. Imate različite mogućnosti za podmazivanje mehanizma za sečenje uljem.

## Podmazivanje mehanizama za sečenje uljem

Mesečno nanosite specijalno ulje (nije sadržano u obimu isporuke) za šreder na mehanizam za sečenje.

**1** Isključite šreder (pogledajte **Isključivanje šredera**).

**2** Uхватite ručku sa natpisom **LIFT** i nakratko je preklonite nagore. Gornji poklopac se otvara automatski.

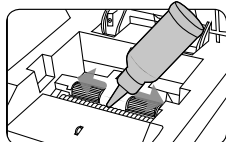

**3** Podmažite mehanizam za sečenje uljem (pogledajte sliku).



### Oprez!

Nikada ne koristite ulja ili sredstva za podmazivanje na bazi nafte ili zapaljiva ulja i sredstva za podmazivanje u i oko uređaja, zato što neka ulja gore i mogu da dovedu do teških povreda.

**4** Čekajte 30 minuta. Uključite šreder (pogledajte **Postavljanje šredera i puštanje u rad**).

**5** Aktivirajte taster **Hod unazad** 3–5 sekundi.

→ Podmazali ste mehanizam za sečenje uljem.

**i** Ovaj postupak doprinosi da sečiva tokom mnogo godina funkcionišu.

## Podmazivanje voštanim listovima

**1** Uvucite nauljen list papira (nije sadržan u obimu isporuke) u odeljak za manuelno uvlačenje.

→ Nauljani papir se uvlači i podmazuje jedinicu za sečenje.

## Isprazniti posudu za prihvatanje

Stanje punjenja posude za sakupljanje kontroliše senzor. Statusna LED lampica **BIN FULL** svetli crveno kada je visok nivo napunjenosti. Mehanizam za sečenje šredera se zaustavlja i morate da ispraznite posudu za prihvatanje. Nivo napunjenosti posude za sakupljanje može da se proveriti kroz vizir.



### Oprez!

Ispraznite posudu za sakupljanje, pre nego što se potpuno napuni. Može da se dogodi da materijal bude povučen nazad u šreder, to će prouzrokovati zastoj.

**1** Isključite šreder (pogledajte **Isključivanje šredera**).

**2** Izvucite prekidač iz utičnice.

**3** Otvorite vrata na posudi za sakupljanje.

**4** Izvadite posudu za sakupljanje iz uređaja.

**5** Ispraznite posudu za sakupljanje.

**6** Gurnite posudu za sakupljanje u uređaj.

**7** Zatvorite vrata na posudi za sakupljanje.

→ Ispraznili ste posudu za sakupljanje.

## Ukloniti ostatke materijala

Ako Vaš šreder više ne usitnjava materijal, kao što ste očekivali, uklonite ostatke materijala iz jedinice za sečenje.

**1** Pritisnite i držite taster **Hod unazad**. Jedinica za sečenje radi unazad i oslobađa materijal koji je zaostao u jedinici za sečenje.

**2** Pustite taster **Hod unazad**.

**3** Isključite šreder (pogledajte **Isključivanje šredera**).

**4** Izvucite prekidač iz utičnice.



### Oprez!

Opasnost od povreda usled oštih ivica jedinice za sečenje! Budite posebno pažljivi kada uklanjate ostatke materijala.

**5** Pažljivo uklonite ostatke materijala odgovarajućim oštirim predmetom iz jedinice za sečenje.

## Čišćenje šredera

Redovno čistite šreder.



### Oprez!

Opasnost od povredovanja usled mlaznog plamena.

Pri primeni spreja pod vazдушnim pritiskom može doći do mlaznog plamena. Nikada ne koristite sprejeve pod vazдушnim pritiskom.



**1** Isključite šreder (pogledajte **Isključivanje šredera**).

**2** Izvucite prekidač iz utičnice.

**3** Površinu kućišta čistite mekom, suvom i glatkom krpom. Ne upotrebljavati sprejeve pod vazдушnim pritiskom, sredstva za čišćenje i rastvarače.

## Tehnički podaci

Model	Pro Shredder Auto 400CC	Pro Shredder Auto 400MC
Dimenzije (mm)	Š: 400 D: 500 V: 764	Š: 400 D: 500 V: 764
Nivo bezbednosti prema DIN 66399-2	P-4	P-5
Veličina isečenih komada (debljina × širina, mm)	4 × 12	2 × 12
Kapacitet sečenja Manuelno uvlačenje (listovi)	10	10
Kapacitet sečenja Automatsko uvlačenje (listovi)	400	400
Radna širina (mm)	240	240

Snabdevanje strujom	220 - 240 V~, 50 Hz, 1,5 A, 345 W	220 - 240 V~, 50 Hz, 1,8 A, 414 W
Maks. prostorna temperatura [°C]	35	35
Kapacitet posude za prihvatanje (l)	53	53
Težina (kg)	23,4	25,6
Jačina zvuka (dB)	60	60
Manuelno uvlačenje: Trajni režim rada (min) / Period hlađenja (min.)	30 / 45	30 / 45
Automatsko uvlačenje: Trajni režim rada (min) / Period hlađenja (min.)	240 / 45	240 / 45
Radna brzina (m/min)	1,8	1,8
Vrsta sečenja	Unakrsno sečenje	Mikrorez

Mi izjavljujemo da ovi uređaji prilikom uništavanja dokumenata ispunjavaju pretpostavke nivoa bezbednosti P-4 i P-5 prema DIN 66399.

**P-4:** Preporučeno sa nosače podataka sa posebno osetljivim i pouzdanim podacima. Površina delića materijala ≤ 160 mm<sup>2</sup> i za redovne čestice: Širina trake ≤ 6 mm (npr. čestice 4 × 40 mm).

**P-5:** Preporučeno za nosače podataka sa podacima koji se drže u tajnosti. Površina delova materijala ≤ 30 mm<sup>2</sup> i za pravilne partikule; ili širina trake ≤ 2 mm (npr. partikula 2 × 15 mm).

## Zbrinjavanje



Saznajte više o opcijama za besplatno preuzimanje starih uređaja od vašeg prodavca.



Simbol koji se nalazi pored označava da električne i elektronske uređaje na osnovu zakonskih odredbi treba odlagati odvojeno od kućnog smeća.

Odložite Vaš uređaj na mestima za sakupljanje Vašeg komunalnog preduzeća za odlaganje otpada. Materijal pakovanja odložite u skladu s lokalnim propisima.



Obratite pozor na oznaku ambalažnog materijala prilikom odvajanja smeća, isto je označeno sa kraćicama (a) i brojem (b) koji imaju sledeće značenje: 1–7:

plastike/20–22: papir i karton/ 80–98: kompozitni materijali.



Materijal pakovanja odložite u skladu s lokalnim propisima.



O mogućnostima za zbrinjavanje potrošenih uređaja možete da se informišete kod Vaše opštinske i gradske uprave.

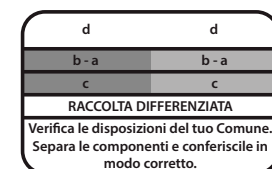

Ovaj logo važi samo za Italiju.





Points de collecte sur [www.quefairemesdechets.fr](http://www.quefairemesdechets.fr)  
Privilégiez la réparation ou le don de votre appareil!

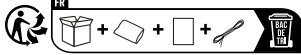

Triman logo važi samo u Francuskoj.

## Napomene o skladištenju

Nakon upotrebe šreder se mora skladištiti na sigurnom mestu. Sledite sledeće napomene: Skladištite šreder

- samo u originalnom pakovanju
- na suvom i čistom mestu
- samo u ohlađenom stanju

## Pitanja i servis

Poštovani kupče, raduje nas što ste se odlučili za ovaj proizvod.

Ukoliko on ne funkcioniše kao što ste očekivali ili je defektan, obratite se prodavcu od koga se kupili ovaj proizvod.

## Izjava o konformnosti

CE oznaka na uređaju potvrđuje usaglašenost.

Izjavu o usaglašenosti možete naći pod [www.hp.com/officeequipment](http://www.hp.com/officeequipment).

UKCA oznaka na uređaju potvrđuje usaglašenost.

Izjavu o usaglašenosti možete naći pod

[www.hp.com/officeequipment](http://www.hp.com/officeequipment).

## Proizvođač

GO Europe GmbH  
Zum Kraftwerk 1  
D-45527 Hattingen  
Njemačka  
[www.go-europe.com](http://www.go-europe.com)  
[www.hp.com/officeequipment](http://www.hp.com/officeequipment)

## SV Dokumentförstörare

### Läs bruksanvisningen

Läs igenom bruksanvisningen noga och beakta anvisningarna vid hanteringen av din dokumentförstörare. Spara bruksanvisningen för senare bruk.

### Ändamålsenlig användning

Din dokumentförstörare lämpar sig för att strimla papper, CD/DVD och kreditkort. Dokumentförstöraren är uteslutande avsedd för privat användning inomhus.

All annan användning är ej ändamålsenlig. Egenmäktiga förändringar eller ombyggnader är inte tillåtna och leder till att garantin slutar gälla.

### Beakta säkerhetsanvisningarna

Läs och beakta varningarna för att skydda dig och miljön.

**Varning!**  
Risk för personskador på grund av indragningsmekanismen. Lösa föremål kan fastna i indraget och leda till skador. Håll fingrar, hår, halsdukar, slipsar, smycken etc. borta från indraget.

**Varning!**  
Risk för personskador på grund av elektrisk stöt. En felaktig hantering av dokumentförstöraren kan leda till en elektrisk stöt. Egenmäktiga förändringar eller ombyggnader av dokumentförstöraren är inte tillåtna. Använd inte dokumentförstöraren med en skadad nätkabel. Stäng omedelbart av dokument-

förstöraren vid skada eller felfunktion och dra ut nätsstickkontakten. Låt endast kvalificerad fackpersonal utföra reparationer. Placera dokumentförstöraren i närheten av ett lättillgängligt eluttag så att den snabbt kan skiljas från elförsörjningen i nödfall. Rör den aldrig med våta händer. Undvik all kontakt med vatten. Dra alltid ut nätsstickkontakten när apparaten inte används. Använd endast den medföljande nätkabeln.

**Varning!**  
Risk för kvävning på grund av smådelar, förpackningsmaterial eller skyddsfolier. Barn kan förtära smådelar, förpackningsmaterial eller skyddsfolier. Håll barn borta från enheten och dess förpackning.

**Varning!**  
Denna enhet kan användas av barn från åtta års ålder och av personer med begränsade fysiska, sensoriska eller mentala förmågor eller brist på erfarenhet och/eller kunskaper om de står under uppsikt eller instruerats i en säker användning av enheten och har förstått de risker detta innebär. Barn får inte leka med enheten. Rengöring och användarunderhåll får inte göras av barn utan uppsikt.

**Försiktigt!**  
Risk för att snubbla på grund av felaktigt dragen nätkabel. Dra nätkabeln på ett sådant sätt att ingen kan snubbla över den. Se till att näts-tickkontakten och nätkabeln inte skadas.

**Viktigt!**  
Risk för materiella skador. Undvik inverkan från miljön i form av rök, damm, vibrationer, kemikalier, fukt, värme eller direkt solstrålning. Använd dokumentförstöraren endast i slutna utrymmen och inom ramen för de tillåtna omgivningsförhållandena, som anges under **Tekniska data**.

Beakta följande anvisningar så att din dokumentförstörare alltid fungerar på förväntat sätt.

Läs igenom bruksanvisningen innan idrifttagning.

Håll långt hår borta från dokumentförstöraren.

Håll löst sittande kläder, smycken eller andra lösa föremål borta från dokumentförstöraren.

Håll slipsar och halsdukar borta från dokumentförstöraren.

Allmän information om möjliga faror som kräver din speciella uppmärksamhet.

Stick aldrig in händerna i indraget.

Håll barn och husdjur borta från dokumentförstöraren.

Spruta inga brännbara gaser i riktning mot dokumentförstöraren. Använd aldrig tryckluftssprayer.

För maximalt in 10 blad åt gången i indraget.



### Försiktigt!

Risk för personskador på grund av vasst skärverktyg!  
Rör inte!



### Varning!

**Håll dina kroppsdelar borta från rörliga delar.** Denna enhet är inte avsedd att användas av barn. Undvik att röra vid indragningsöppningen med händer, kläder eller hår. Dra ut nätsstickkontakten om enheten inte skall användas under en längre tidsperiod. I denna enhet finns farliga rörliga delar. Håll kroppsdelar borta från rörliga delar.



Märkningen "Geprüfte Sicherheit" (Testad säkerhet) (GS-tecknet) intygar att produkten uppfyller kraven i tyska Produktsicherheitsgesetz (Produktsäkerhetslagen) (ProdSG). GS-märkningen anger att användarens hälsa och säkerhet inte sätts i fara under förutsättningen att produkten används ändamålsenligt eller förutsägbart felaktigt. Det rör sig om en frivillig säkerhetsmärkning, som har utfärdats av ett lämpligt provningsinstitut.



Använd endast produkten inomhus.



Symbolen anger att produktens konstruktion uppfyller kraven för skyddsklass I. (Skyddsledarsystem). Anslut produkten till ett jordat uttag med en nätsladd.



Använd aldrig tryckluftssprayer. Dessa kan antändas och förorsaka allvarliga personskador.



Stoppa bara in kreditkort horisontellt.



Stoppa inte in kraftiga klammer (>1/4" (6 mm)).



Stick aldrig in händerna i indraget.



Placera inte häftklammer i mitten.



Strimla inte självhäftande etiketter.



Placera häftklammersidan till vänster här.



Ta bort alla jumboklämmor.



Strimla inte vikta blad.



När du strimlar gem eller häftklamrar får den öppna sidan inte vara vänd mot den angivna riktningen.



Strimla inte laminerade blad/tidningar.



Strimla inte pärmklämmor.

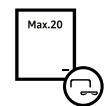

Placera häftklammersidan till höger här.



Strimla inte bundna dokument.



Smörj produkten varje månad.

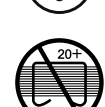

Du kan ladda maximalt 20 pappersark med gem eller häftklamrar i den automatiska indragaren.



Strimla inte öppnad post/öppnade kuvert.

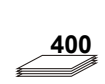

Strimla inte mer än den angivna arkkapaciteten på max 400 ark.

### Kontrollera förpackningsinnehållet

Kontrollera dokumentförstörarens förpackningsinnehåll innan du tar den i drift. Om något skulle saknas eller vara skadat så får dokumentförstöraren inte tas i drift. Vänd dig i så fall till vår service.

- Dokumentförstörare Pro Shredder Auto 400CC/Pro Shredder Auto 400MC med uppfångningsbehållare för malningsgods
- Bruksanvisning

### Dokumentförstöraren i detalj

Följande bild visar dokumentförstöraren i detalj.

1	Grepp för att öppna det övre locket
2	Huvudströmbrytare On/Off (på enhetens baksida)
3	Manuell indragning
4	Kontrollpanel
5	Lucka till uppfångningsbehållare
6	Synfönster
7	Uppfångningsbehållare
8	Rullar

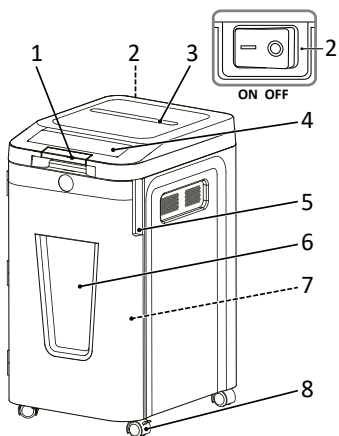

**i** Inne i dokumentförstöraren och uppfångningsbehållaren kan det finnas sönderdelade pappersbitar. Det är normalt. Samtliga dokumentförstörare från HP testas i fabriken för att säkerställa kvaliteten.

## Kontrollpanel

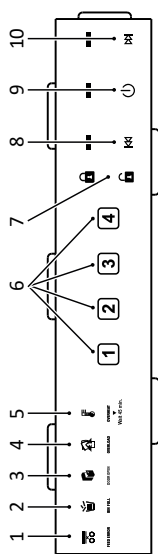

1	FEED ERROR - Indragningsfel
2	BIN FULL - Uppfångningsbehållare full
3	DOOR OPEN - Dörr öppen
4	OVERLOAD - Överladdning
5	OVERHEAT - Överhettning
6	4-siffrigt sifferkod
7	Säkerhetsspärr
8	Backning
9	Knapp På/Av
10	Framåtgång

## Ställa upp dokumentförstöraren och ta den i drift

Dokumentförstöraren fungerar bara med uppfångningsbehållaren. Placera inte dokumentförstöraren nära värmekällor eller vatten och håll den på ett avstånd på minst 10 cm från väggen. Så här kyls dokumentförstöraren tillräckligt.

- 1 Placera uppfångningsbehållaren stabilt på en jämn och vågrät yta och i närheten av ett lättillgängligt eluttag.
- 2 Öppna luckan till uppfångningsbehållaren.

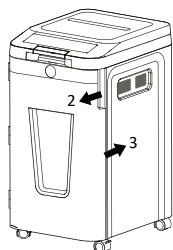

- 3 Skjut in uppfångningsbehållaren i dokumentförstöraren.
- i** Dokumentförstöraren fungerar inte om luckan till uppfångningsbehållaren inte är ordentligt stängd. Luckan till uppfångningsbehållaren aktiverar en säkerhetsbrytare som gör att dokumentförstöraren fungerar.

- 4 Stäng luckan till uppfångningsbehållaren.
- 5 Anslut nätstickkontakten till uttaget.



Använd endast den medföljande nätkabeln.

- 6 Slå på enheten med **huvudströmbrytaren** på enhetens baksida (On).
- 7 Slå på med **Knapp På/Av** på kontrollpanelen.
  - Status-LED-lampan lyser blått.
  - Du har tagit din dokumentförstörare i drift.

## Hantering av dokumentförstöraren

Din dokumentförstörare arbetar med en automatisk nedmalning. Dokumentförstöraren hanteras med manöverknapparna på dess ovsida.

	<b>Knapp På/Av</b> <b>Knapp På:</b> Status-LED-lampan lyser blått. Dokumentförstöraren startar med denna inställning. När papperet har dragits igenom stannar dokumentförstöraren automatiskt. <b>Knapp Av:</b> Med denna inställning stänger du av alla funktioner på dokumentförstöraren. Av säkerhetsskäl rekommenderar vi att du lämnar dokumentförstöraren i läget <b>Av</b> när den inte används. Den blå status-LED-lampan slocknar.
	Du kan använda knappen <b>Backning</b> för att åtgärda ett pappersstopp. Du kan rensa skärnanordningarna från icke strimlat papper. <b>VIKTIGT:</b> Försök aldrig att åtgärda en pappersstockning med knappen <b>Backning</b> innan du tömmer uppfångningsbehållaren.
	Med knappen <b>Framåt</b> kan du manuellt växla dokumentförstöraren till skärläge för att rensa en pappersstockning och ta bort papper från skärnanordningarna.
	Säkerhetsspärr inaktiv: Symbolen lyser blått.
	Säkerhetsspärr aktiv: Symbolen lyser rött.

**i** Observera maximalt tillåten skärprestanda och övriga specifikationer som anges i **Tekniska data**.

## Strimla material manuellt

### Viktigt!

Materiella skador på grund av materialstockning! Beakta den manuella indragningens maximala malningsprestanda. Vi

rekommenderar att du lägger in maximalt 10 ark åt gången.

**Auto-Reverse-teknik:**  
**i** När dokumentförstöraren upptäcker överkapacitet kommer motorn omedelbart att stanna och mata ut papperet innan den faktiska strimlingsprocessen börjar.

- 1 För in det material som skall malas ner centrert i det manuella indraget.
  - Det manuella indraget drar in materialet, sönderdelar det och stoppar när inget material förs in mer.

I sällsynta fall identifierar inte sensorerna infört material.

- 2 Tryck och håll in knappen **Framåt**.
  - Materialet dras in manuellt och mals ner.
- 3 Släpp knappen **Framåt**.

**i** Arbetscykeln för manuell indragning är 30 minuter.

## Strimla material via automatisk indragning

- 1 Ta tag i handtaget märkt **LIFT** och fäll upp det kort. Det övre locket öppnas automatiskt.

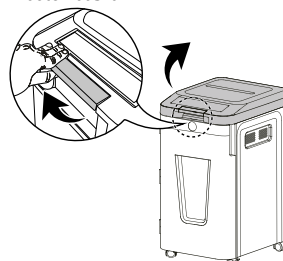

- 2 Lägg in upp till 400 pappersark i den automatiska indragningen.

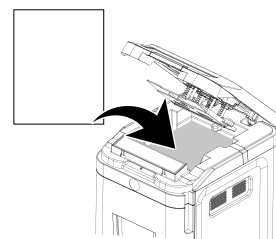

- 3 Du kan ladda maximalt 20 pappersark med gem eller häftklamar i den automatiska indragaren.

- 3 Det instoppade papperet måste läggas in under den orangea markeringen och får inte överskrida den.

- 4 Fäll ner det övre locket tills du hör att det snäpps på plats.

### Viktigt!

Öppna inte det övre locket medan dokumentförstöraren strimlar.

**i** Du kan aktivera säkerhetsspärren.
 

- Materialet strimlas automatiskt.
- Apparaten stannar när det inte finns mer material i den automatiska indragningen.

**i** Arbetscykeln för den automatiska indragningen är 240 minuter.

**i** På grund av energisparfunktionen **Auto Power-Sleep** stängs dokumentförstöraren av automatiskt efter ca 20 minuter när den inte används.

## Säkerhetsspärr

- 1 När du strimlar med automatisk indragning kan du ange en valfri 4-siffrig sifferkod.
  - Det övre locket låses. Låssymbolen är stängd och lyser rött.
- 2 Ange samma 4-siffriga sifferkod.
  - Det övre locket låses upp. Låssymbolen är öppen och lyser blått.

**i** Det övre locket låses automatiskt upp när strimlingsprocessen är klar eller dokumentförstöraren är inaktiv i 30 minuter med dokument kvar i pappersfacket eller ett strimlingsfel inträffar.

## CD/DVD- och kreditkortsstrimlare

Dokumentförstöraren har en CD/DVD- och kreditkortsstrimlare.

- 1 Ta tag i handtaget märkt **LIFT** och fäll upp det kort. Det övre locket öppnas automatiskt.
- 2 Stoppa in kreditkort eller CD/DVD horisontellt och centrert i CD/DVD-kreditkortsfacket.

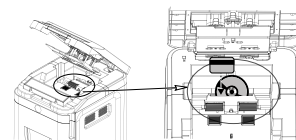

### Försiktigt!

Stoppa aldrig in mer än en CD/DVD eller ett kreditkort åt gången.

- 3 Fäll ner det övre locket tills du hör att det snäpps på plats. Strimlingen börjar och delar upp materialet i 4 delar.
  - Dokumentförstöraren stannar när hela datalagringsenheten eller kreditkortet har strimlats.

## Stänga av dokumentförstöraren

Stäng av dokumentförstöraren när du inte längre behöver den.

- 1 Stäng av med **Knapp På/Av** på kontrollpanelen.
  - Den blå status-LED-lampan slocknar.
- 2 Stäng av **Huvudströmbrytaren (Off)**.
  - Du har stängt av dokumentförstöraren.

**i** Om dokumentförstöraren inte används under längre tid så skall nätstickkontakten dras ut ur vägguttaget.

## Om något inte fungerar

Följande anvisningar hjälper dig när något inte fungerar på förväntat sätt.

### Överhettningsskydd

**OVERHEAT** Status-LED-lampan **OVERHEAT** lyser rött. Dokumentförstöraren har överskridit drifttiden och strimlat utöver dess maximala löptid. Dokumentförstöraren är överhettad och stängs av automatiskt.

- 1 Vänta minst 45 minuter tills dokumentförstöraren har svalnat. Beakta minimiavståndet till väggen och uppgifterna om kontinuerlig drift i **Tekniska data**.
  - Efter avkylningsfasen lyser status-LED-lampan **Knapp På/Av** blått och strimlingen fortsätter.

## Överbelastningsskydd



Status-LED **OVERLOAD** lyser rött. Du har stoppat in mer material än vad som anges i **Tekniska data**. Dokumentförstöraren startar automatisk backning i 5 sekunder.

**1** Tryck på knappen **Backning**.

**2** Dra ut materialet ur dokumentförstöraren.  
→ Du har tagit bort pappersstockningen.

**3** Minska arkantalet.

## Lucka öppen



Status-LED-lampan **DOOR OPEN** lyser rött. Luckan till uppfångningsbehållaren eller den övre luckan är inte ordentligt stängd. Pappersförstörare med utdragbar uppfångningsbehållare har en säkerhetsavstängning när uppfångningsbehållarens lucka öppnas.

**1** Skjut in uppfångningsbehållaren i enheten tills den snäpps på plats.

**2** Stäng luckan till uppfångningsbehållaren.

**3** Fäll ner det övre locket tills du hör att det snäpps på plats.

→ Den röda status-LED-lampan **DOOR OPEN** slocknar. Dokumentförstöraren är redo för drift.

## Uppfångningsbehållare full



Status-LED-lampan **BIN FULL** lyser rött. Uppfångningsbehållaren är full och måste tömmas.

### BIN FULL

**1** Töm uppfångningsbehållaren (se **Tömma uppfångningsbehållaren**).

→ Du har tömt uppfångningsbehållaren. Den röda status-LED-lampan **BIN FULL** slocknar.

## Indragningsfel



### FEED ERROR

Status-LED-lampan **FEED ERROR** lyser rött. Matarna drar inte med sig papperet i pappersfacket.

**1** Öppna det övre locket.

**2** Se till att papperet är utvikt och laddat på rätt sätt.

**3** Fäll ner det övre locket tills du hör att det snäpps på plats.

→ Dokumentförstöraren är redo för drift. Den röda status-LED-lampan **FEED ERROR** slocknar.

## Svår pappersstockning manuell indragning

**1** Stäng av med **Knapp På/Av** på kontrollpanelen.

**2** Stäng av **Huvudströmbrytaren (Off)**.

**3** Dra ut nätstickkontakten ur vägguttaget.

**4** Vänta minst 45 minuter tills det termiska överbelastningsskyddet har återställts.

**5** Anslut nätstickkontakten till uttaget.

**6** Slå på enheten med **huvudströmbrytaren (På)**.

**7** Slå på med **Knapp På/Av** på kontrollpanelen.

**8** Tryck på knappen **Backning**.

**9** Dra ut materialet ur dokumentförstöraren.

→ Du har tagit bort pappersstockningen.

**i** Efter att materialet tagits bort ur dokumentförstöraren fortsätter skärverket att röra sig i 3 sekunder för rengöring. Vänta tills dokumentförstöraren står stilla igen och statusvisningen lyser blått.

## Olja skärverket

Olja skärverket till dokumentförstöraren regelbundet för att förlänga dokumentförstörarens livslängd.

**i** Det finns speciell olja och oljeblad för dokumentförstörare från HP.

**Viktigt!** Materiella skador vid användningen av felaktiga oljor! Använd inga sprutoljor. Använd endast specialolja för dokumentförstörare. Du kan olja in skärverket på olika sätt.

## Olja in skärningarna

Applicera specialolja (ingår ej) för dokumentförstörare på skärningarna varje månad.

**1** Stäng av dokumentförstöraren (se **Stänga av dokumentförstöraren**).

**2** Ta tag i handtaget märkt **LIFT** och fäll upp det kort. Det övre locket öppnas automatiskt.

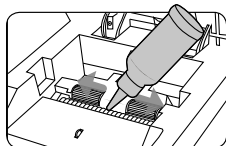

**3** Olja in skärningarna (se bild).

## Försiktigt!

Använd aldrig petroleumbaserade oljor eller smörjmedel eller brandfarliga oljor och smörjmedel i eller runt enheten eftersom vissa oljor brinner och kan orsaka allvarliga personskador.

**4** Vänta 30 minuter. Slå på dokumentförstöraren (se **Ställa upp dokumentförstöraren och ta den i drift**).

**5** Tryck på knappen **Bakåt** i 3–5 sekunder.

→ Du har oljat in skärningarna. Denna process hjälper till att hålla bladen i funktion i många år.

## Olja med oljepapper

**1** För in oljepapperet (ingår ej) i den manuella indragningen.

→ Det oljefuktade bladet dras in och oljar skärverket.

## Tömma uppfångningsbehållaren

Uppfångningsbehållarens nivå övervakas av en sensor. Om påfyllningsnivån är hög lyser status-LED-lampan **BIN FULL** rött. Dokumentförstörarens skärverk stannar och du måste tömma uppfångningsbehållaren. Uppfångningsbehållarens nivå kan kontrolleras genom kontrollfönstret.

## Försiktigt!

Töm uppfångningsbehållaren innan den överfylls. Det kan hända att materialet dras tillbaka in i dokumentförstöraren och orsaka ett stopp.

**1** Stäng av dokumentförstöraren (se **Stänga av dokumentförstöraren**).

**2** Dra ut nätstickkontakten ur vägguttaget.

**3** Öppna luckan till uppfångningsbehållaren.

**4** Dra ut uppfångningsbehållaren ur dokumentförstöraren.

**5** Töm uppfångningsbehållaren.

**6** Skjut in uppfångningsbehållaren i dokumentförstöraren.

**7** Stäng luckan till uppfångningsbehållaren.

→ Du har tömt uppfångningsbehållaren.

## Ta bort materialrester

Om dokumentförstöraren inte sönderdelar materialet på det förväntade sättet tar du bort fastnade materialrester ur skärverket.

**1** Tryck och håll in knappen **Bakåt**. Skärverket backar och matar ut kvarvarande material i skärverket.

**2** Släpp knappen **Bakåt**.

**3** Stäng av dokumentförstöraren (se **Stänga av dokumentförstöraren**).

**4** Dra ut nätstickkontakten ur vägguttaget.



## Försiktigt!

Risk för personskador på grund av vasst skärverktyg! Var speciellt försiktig vid borttagningen av materialrester.

**5** Ta försiktigt bort materialrester ur skärverket med ett lämpligt vasst föremål.

## Rengöring av dokumentförstöraren

Rengör dokumentförstöraren med jämna mellanrum.



## Försiktigt!

Risk för personskador på grund av plötsligt upptämmande låga! Vid användning av tryckluftssprayer kan det plötsligt flamma upp en låga. Använd aldrig tryckluftssprayer.



**1** Stäng av dokumentförstöraren (se **Stänga av dokumentförstöraren**).

**2** Dra ut nätstickkontakten ur vägguttaget.

**3** Rengör kåpens yta med en mjuk, torr och luddfri duk. Använd inga tryckluftssprayer, rengörings- eller lösningsmedel.

## Tekniska data

Modell	Pro Shredder Auto 400CC	Pro Shredder Auto 400MC
Mått (mm)	B: 400 L: 500 H: 764	B: 400 L: 500 H: 764
Säkerhetssteg enligt DIN 66399-2	P-4	P-5
Malningsgodsets storlek (tjocklek × bredd, mm)	4 × 12	2 × 12
Skärprestanda manuell indragning (ark)	10	10
Skärprestanda automatisk indragning (ark)	400	400
Arbetsbredd (mm)	240	240

Strömförsörjning	220 - 240 V~, 50 Hz, 1,5 A, 345 W	220 - 240 V~, 50 Hz, 1,8 A, 414 W
Max. omgivningstemperatur [°C]	35	35
Volym uppfångningsbehållare (l)	53	53
Vikt (kg)	23,4	25,6
Ljudstyrka (dB)	60	60
Manuell indragning: Kontinuerlig drift (min)/kylltid (min)	30 / 45	30 / 45
Automatisk indragning: Kontinuerlig drift (min)/kylltid (min)	240 / 45	240 / 45
Matningshastighet (m/min)	1,8	1,8
Typ av malning	Korssnitt	Mikro-snitt

Vi försäkrar att dessa enheter uppfyller kraven för säkerhetsnivåerna P-4 och P-5 enligt DIN 66399 vid strimlingen av dokument.

**P-4:** Rekommenderas för databärande med speciellt känsliga och förtroliga data. Materialpartikelnya ≤ 160 mm<sup>2</sup> och för regelbundna partiklar: remsbredd ≤ 6 mm (t.ex partiklar 4 × 40 mm).

**P-5:** Rekommenderas för databärande med data som måste hållas hemliga. Materialpartikelnya ≤ 30 mm<sup>2</sup> eller regelbundna partiklar: remsbredd ≤ 2 mm (t.ex partiklar 2 × 15 mm).

## Avfallshantering



Ta reda på vilka möjligheter du har att ta tillbaka begagnade apparater gratis från din återförsäljare.



Den vidstående symbolen betyder att den förbrukade elektriska och elektroniska apparaten på grund av lagstadgade bestämmelser inte får avfallshanteras som hushållsavfall. Avfallshanterar enheten på din kommunala återvinningsstation. Avfallshanterar förpackningsmaterial enligt de lokala föreskrifterna.



Beakta märkningen av förpackningsmaterialet vid källsorteringen. Dessa är märkta med förkortningar (b) och nummer (a) med följande betydelse: 1–7: plast / 20–22: papper och papp / 80–98: kombinationsmaterial.



Förpackningsmaterial avfallshanterar du i enlighet med de lokala föreskrifterna.



Förpackningen består av miljövänliga material, som du kan avfallshanterar via de lokala återvinningsstationerna.

Informera dig hos din kommun om möjligheterna för en korrekt avfallshantering.

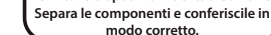

Logotypen gäller bara Italien.



Triman-loggan gäller endast Frankrike.

## Förvaringsanvisningar

Efter användningen skall dokumentförstöraren förvaras säkert. Beakta följande anvisningar:

- Förvara dokumentförstöraren
- endast i originalförpackningen
- på ett torrt och rent ställe
- endast i svalttillstånd

## Garanti

Bäste kund!

Tack för att du har bestämt dig för vår produkt.

Om det skulle vara något fel på den så lamma tillbaka den i originalförpackningen tillsammans med kvittot där du köpte den. Du har lagstadgad garanti.

## Försäkran om överensstämmelse

CE-märkningen bekräftar konformiteten.

Förklaringen om överensstämmelse finns under [www.hp.com/office-equipment](http://www.hp.com/office-equipment).

UKCA-märkningen på apparaten bekräftar konformiteten.

Förklaringen om överensstämmelse finns under [www.hp.com/officeequipment](http://www.hp.com/officeequipment).

## Tillverkare

GO Europe GmbH  
Zum Kraftwerk 1  
D-45527 Hattingen  
Tyskland  
[www.go-europe.com](http://www.go-europe.com)  
[www.hp.com/officeequipment](http://www.hp.com/officeequipment)

## TR Evrak İmha Makinesi

### Kullanma kılavuzunu okuyunuz

Kullanma kılavuzunu okuyunuz ve evrak imha makinesini kullanırken mevcut bilgilere dikkate ediniz. İleride başvurmak için bu kullanım kılavuzunu saklayınız.

### Amacına uygun kullanım

Evrak imha makineniz; kağıt, CD/DVD ve kredi kartlarını parçalamak için uygundur. Evrak imha makinesi, sadece kapalı mekanlarda kişisel kullanım için uygundur.

Bunun dışındaki her türlü kullanım şekli, amacına aykırı kullanım olarak kabul edilir. Kendi başına değişiklikler veya tadilatlar yapılmasına izin verilmez ve bu, garanti haklarının kaybedilmesine neden olur.

### Güvenlik uyarılarına dikkat ediniz

Kendinizi ve çevreyi korumak için uyarı bilgilerini okuyunuz ve dikkate alınız.

**Uyarı!**  
Doldurma mekanizması nedeniyle yaralanma tehlikesi. Gevşek nesnelere, doldurma ünitesinde sıkışabilir ve yaralanmalara neden olabilir. Parmaklarınızı, saçlarınızı, atkı, kravat, takı, vb. gibi nesnelere doldurma ünitesinden uzak tutunuz.



### Uyarı!

Elektrik çarpması nedeniyle yaralanma tehlikesi. Evrak imha makinesinin hatalı şekilde kullanılması, elektrik çarpmasına neden olabilir. Evrak imha makinesinde kendi başına değişiklikler veya tadilatlar yapılmasına izin verilmez. Elektrik kablosu hasarlıysa evrak imha makinesini çalıştırmayınız. Hasarlı olması veya düzgün çalışmaması durumunda evrak imha makinesini kapatınız ve elektrik fişini çekiniz. Onarımları sadece kalifiye uzman personele yaptırınız. Evrak imha makinesinin acil durumda elektrik şebekesinden hızlı şekilde ayrılabilmesi için, evrak imha makinesini kolayca ulaşılabilen bir prizine yakınına yerleştiriniz. Elleriniz ıslakken cihazı kesinlikle tutmayınız. Suyu her türlü temastan kaçınınız. Cihazı kullanmadığınız zamanlarda elektrik fişini her zaman çekiniz. Sadece birlikte verilen elektrik kablosunu kullanınız.



### Uyarı!

Küçük parçalar, ambalaj malzemeleri veya koruyucu folyolar nedeniyle boğulma tehlikesi. Çocuklar; küçük parçaları, ambalaj malzemelerini veya koruyucu folyoları yutabilir. Çocukları cihazdan ve ambalajından uzak tutunuz.



### Uyarı!

Bu cihaz, gözetim altında tutulmaları ya da cihazın güvenli şekilde kullanılmasını konusunda bilgilendirilmiş ve bu nedenle oluşan tehlikeleri anlamış olmaları durumunda sekiz yaşından büyük çocuklar ile sınırlı fiziksel, duyuşsal veya ruhsal becerilere sahip kişiler ya da deneyimi ve/veya bilgisi eksik kişiler tarafından kullanılabilir. Çocuklar cihazla oynamamalıdır. Çocuklar, cihazı gözetim altında olmadan temizlememeli ve bakıma tâbi tutmamalıdır.



### Dikkat!

Hatalı döşenen elektrik kablosu nedeniyle tökezenleme tehlikesi. Elektrik kablosunu hiç kimse tökezenlemeyecek şekilde döşeyiniz. Elektrik fişinde ve elektrik kablosunda hasarlar oluşmamasına dikkat ediniz.



### Önemli!

Maddi hasarlar oluşabilir. Örn. duman, toz, titreşim, kimyasal maddeler, nem, ısı veya direkt güneş ışınları gibi çevre etkilerini önleyiniz. Evrak imha makinesini sadece kapalı mekânlarda ve teknik verilerde belirtilmiş olan izin verilen ortam koşullarında kullanınız.

Evrak imha makinenizin her zaman beklediğiniz gibi çalışması için aşağıdaki uyarılara dikkat ediniz.



Cihazı devreye almadan önce kullanım kılavuzunu okuyunuz.



Uzun saçları, evrak imha makinesinden uzak tutunuz.



Giyisilerin, takıların gevşek parçalarını veya diğer gevşek nesnelere evrak imha makinesinden uzak tutunuz.



Kravatları ve atkıları, evrak imha makinesinden uzak tutunuz.



Özel dikkat gerektiren olası tehlikeler hakkında genel bilgi.



Doldurma ünitesine kesinlikle elinizi sokmayınız.



Çocukları ve ev hayvanlarını, evrak imha makinesinden uzak tutunuz.



Evrak imha makinesine doğru yanıcı gazlar püskürtmeyiniz. Basınçlı hava spreylerini kesinlikle kullanmayınız.



Doldurma ünitesine aynı anda en fazla 10 yaprak sokunuz.



### Dikkat!

Keskin kenarlı kesme düzeneği nedeniyle yaralanma tehlikesi! Tutmayınız!



### Uyarı!

**Vücut uzuvlarını hareketli parçalardan uzak tutunuz.** Bu cihaz, çocuklar tarafından kullanım için öngörülmemiştir. Giriş deliğine eller, giysiler veya saçlarla temas etmekten kaçınınız. Cihazı uzun süre kullanmayacakken elektrik fişini çekiniz. Bu cihazda tehlikeli hareketli parçalar bulunmaktadır, vücut uzuvlarınızı hareketli parçalardan uzak tutunuz.



«Test edilmiş güvenlik» mührü (GS işareti), ürünün, Alman Üretim Güvenliği Yasası'nın (ProdSG) gerekliliklerini karşıladığı anlamına gelir. GS işareti, amacına uygun kullanım ve tanımlanan ürünün öngörülebilir hatalı kullanım durumunda kullanıcının güvenliği ve sağlığına yönelik bir tehlike oluşmayacağı anlamına gelir. Burada, uygun bir test kurumu tarafından düzenlenen ve isteğe bağlı bir güvenlik işareti söz konusudur.



Ürünü sadece iç mekânlarda kullanınız.



Sembol, ürünün tasarımının Koruma sınıfı I'e uygun olduğunu belirtir. (Topraklama iletkeni sistemi). Ürünü bir elektrik kablosuyla toprak bağlantılı bir prize takınız.



Basınçlı hava spreylerini kesinlikle kullanmayınız. Bunlar, iltihaplı ve ağır yaralanmalara neden olabilir.



Kredi kartlarını sadece yatay olarak içeri sokunuz.



Büyük zimbalar (> 1/4" (6 mm)) sokmayınız.



Doldurma ünitesine kesinlikle elinizi sokmayınız.



Zimbaları ortaya yerleştiriniz.



Yapışkan etiketleri parçalamayınız.



Sol zimba tarafını buraya yerleştiriniz.



Tüm büyük kağıt mandallarını çıkartınız.



Katlanmış yaprakları parçalamayınız.



Ataç veya zimbalar parçalanırken, açık taraf belirtilen yöne bakmamalıdır.



Kaplanmış yaprakları/gazeteleri parçalamayınız.



Klasör zimbalarını parçalamayınız.



Sağ zimba tarafını buraya yerleştiriniz.



Bağlanmış dokümanları parçalamayınız.



Ürünü ayda bir kez yağlayınız.



Otomatik doldurma ünitesine ataçlı veya kağıt mandalı en fazla 20 yaprak yerleştirebilirsiniz.



Açılmamış postaları/zarfaları parçalamayınız.



400 Belirtilen maksimum 400 yapraklık yaprak kapasitesinden daha fazlasını parçalamayınız.

### Ambalaj içeriğinin kontrol edilmesi

Evrak imha makinesini çalıştırmadan önce evrak imha makinesinin ambalaj içeriğini kontrol ediniz.

Eksiklik veya hasar durumunda evrak imha makinesini kesinlikle çalıştırmayınız. Servis bölümümüze başvurunuz.

- Kesilen ürün atık kutulu Pro Shredder Auto 400CC veya Pro Shredder Auto 400MC evrak imha makinesi
- Kullanma kılavuzu

### Evrak imha makinesinin ayrıntıları

Aşağıdaki şekil, evrak imha makinesinin ayrıntılarını göstermektedir.

1	Üst kapağı açma tutamağı
2	Açma/Kapatma ana şebeke düğmesi (cihazın arka tarafında)
3	Manüel doldurma ünitesi
4	Çalışma paneli
5	Atık kutusu kapısı
6	Kontrol camı
7	Atık kutusu
8	Tekerlekler

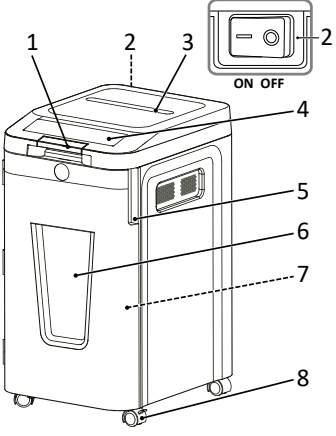

**i** Evrak imha makinesinin ve atık kutusunun iç kısmında parçalanmış kağıt parçaları bulunabilir. Bu, normal bir durumdur. Tüm HP evrak imha makineleri, kaliteyi güvence altına almak için fabrikada test edilir.

### Çalışma paneli

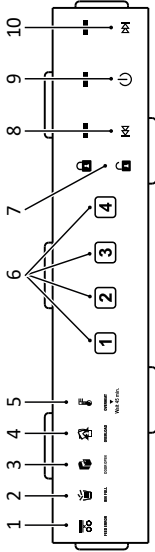

1	FEED ERROR - Doldurma hatası
2	BIN FULL - Atık kutusu dolu
3	DOOR OPEN - Kapı açık
4	OVERLOAD - Aşırı yüklenme
5	OVERHEAT - Aşırı ısınma
6	4 haneli sayısal kod
7	Emniyet kilidi
8	Geri hareket
9	Açma/Kapatma düğmesi
10	İleri hareket

### Evrak imha makinesinin yerleştirilmesi ve çalıştırılması

Evrak imha makinesi, sadece atık kutusuyla birlikte çalışır. Evrak imha makinesini isı kaynaklarının veya suyun yakınına yerleştirmeyiniz ve duvara en az 10 cm'lik bir mesafe bırakınız. Bu sayede evrak imha makinesi yeterli düzeyde soğutulur.

**1** Evrak imha makinesini, durma güvenliği sağlanmış şekilde düz, yatay bir yüzeye ve kolay ulaşılabilen bir prizden yakınına yerleştiriniz.

**2** Atık kutusunun kapısını açınız.

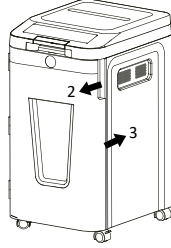

**3** Atık kutusunu cihazın içine itiniz. Atık kutusunun kapısı doğru şekilde kapatılmıyorsa evrak imha makinesi çalışmaz. Atık kutusunun kapısı, evrak imha makinesinin çalışmasına olanak sağlayan bir emniyet şalterini etkinleştirir.

**4** Atık kutusunun kapısını kapatınız.

**5** Elektrik fişini prize takınız.

**!** Sadece birlikte verilen elektrik kablosunu kullanınız.

**6** Cihazın arka tarafındaki **ana şebeke düğmesini** açarak cihazı çalıştırınız (On).

**7** Çalışma panelindeki **Açma/Kapatma düğmesini** açınız.  
→ Durum LED'i mavi renkte yanar.  
→ Evrak imha makinesini devreye aldınız.

### Evrak imha makinesinin kullanılması

Evrak imha makinesi, otomatik bir parçalama sistemiyle çalışır. Evrak imha makinesi, cihazın üst tarafındaki kumanda tuşlarıyla kullanılır.

#### ⏻ Açma/Kapatma düğmesi

**Açma düğmesi:** Durum LED'i mavi renkte yanar. Bu ayarla evrak imha makinesi başlatılır. Kağıt geçtikten sonra evrak imha makinesini otomatik olarak durdur.

**Kapatma düğmesi:** Bu ayarla evrak imha makinesinin tüm fonksiyonları kapatılır. Güvenlik nedenleriyle, kullanılmadığı zaman evrak imha makinesinin **Kapalı** konumunda bırakılmasını öneriyoruz. Mavi durum LED'i söner.

**↔ Geri hareket** ile bir kağıt sıkışmasını giderebilirsiniz. Kesme düzeneklerindeki kağıtları temizleyebilirsiniz.

**ÖNEMLİ:** Atık kutusunu boşaltmadan önce bir kağıt sıkışmasını geri hareket tuşuyla gidermeyi kesinlikle denemeyiniz.

**↔ İleri hareket** tuşuyla, bir kağıt sıkışmasını gidermek ve kesme düzeneklerindeki kağıtları temizlemek için evrak imha makinesini manüel olarak kesme moduna geçirebilirsiniz.

**🔒 Emniyet kilidi devre dışı:** Sembol mavi renkte yanar.

**🔒 Emniyet kilidi aktif:** Sembol kırmızı renkte yanar.

**i** İzin verilen maksimum kesme kapasitesine **teknik verilerde** belirtilen diğer özelliklere dikkat ediniz.

### Malzemenin elle parçalanması

#### Önemli!

Malzeme birikmesi nedeniyle maddi hasar! Manüel doldurma ünitesinin maksimum kesme kapasitesine dikkat ediniz. Bir turda en fazla 10 yaprağın yerleştirilmesi önerilir.

#### • Auto-Reverse teknoloji:

**i** Evrak imha makinesi bir aşırı kapasite algılasa, motor hemen durdurulur ve gerçek parçalama işlemi başlamadan önce kağıdı dışarı atar.

**1** Parçalanacak malzemeyi manüel doldurma ünitesinin ortasından içeri sokunuz.  
→ Manüel doldurma ünitesi malzemeyi otomatik olarak içeri çeker, parçalar ve başka malzeme içeri sokulmadığında durur.

Nadir durumlarda, sensörler içeri sokulan malzemeyi algılamaz.

**2** **İleri hareket** tuşuna basınız ve tuşu basılı tutunuz.  
→ Malzeme elle doldurulur ve parçalanır.

**3** **İleri hareket** tuşunu bırakınız. Doldurma ünitesinin çalışma çevrimi 30 dakikadır.

### Malzemenin otomatik doldurma ünitesi üzerinden parçalanması

**1** LIFT etiketli tutamağı tutunuz ve kısaca yukarı katlayınız. Üst kapak otomatik olarak açılır.

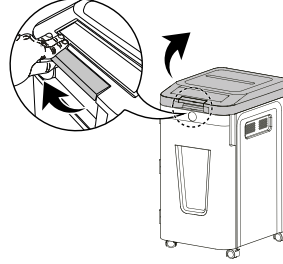

**2** Otomatik doldurma ünitesine en fazla 400 yaprak kağıt koyunuz.

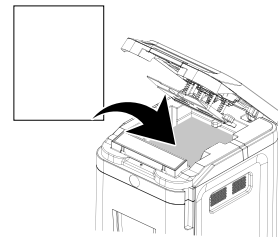

**!** Otomatik doldurma ünitesine ataçlı veya kağıt mandallı en fazla 20 yaprak yerleştirilebilir.

**3** Yerleştirilen kağıt, turuncu işaretin altına yerleştirilmeli ve bu işareti aşmamalıdır.

**4** Duyulur şekilde yerine oturana kadar üst kapağı aşağı doğru katlayınız.

#### Önemli!

**!** Evrak imha makinesi parçalama yaparken üst kapağı açmayınız.

**i** Emniyet kilidini etkinleştirebilirsiniz.

→ Malzeme otomatik olarak parçalanır.  
→ Otomatik doldurma ünitesinde başka malzeme yoksa cihaz durur.

**i** Otomatik doldurma ünitesinin çalışma çevrimi 240 dakikadır.

**i** **Auto Power-Sleep** enerji tasarrufu fonksiyonu nedeniyle, kullanılmadığı zamanlarda evrak imha makinesi yaklaşık 20 dakika sonra otomatik olarak kapanır.

### Emniyet kilidi

**1** Otomatik doldurma ünitesindeki parçalama işlemi sırasında istediğiniz 4 haneli bir sayısal kodu girebilirsiniz.

→ Üst kapak kilitletlenir. Kilit sembolü kapalıdır ve kırmızı renkte yanar.

**2** Aynı 4 haneli sayısal kodu giriniz.

→ Üst kapak kilidi açılır. Kilit sembolü açıktır ve mavi renkte yanar.

**i** Parçalama işlemi tamamlandıktan sonra veya 30 dakika süreyle hiçbir işlem yapılmıyorsa ve kağıt bölmesinde hâlâ kağıt varsa veya imha işlemi sırasında bir hata meydana gelirse üst kapak otomatik olarak açılır.

### CD/DVD ve kredi kartı imha sistemi

Evrak imha makinesi, CD/DVD ve kredi kartı imha sistemine sahiptir.

**1** LIFT etiketli tutamağı tutunuz ve kısaca yukarı katlayınız. Üst kapak otomatik olarak açılır.

**2** Kredi kartlarını veya DC/DVD'leri yatay şekilde ve ortadan CD/DVD/kredi kartı açıklığına sokunuz.

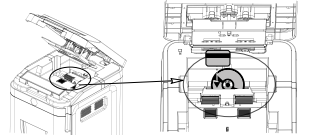

#### ⚠ Dikkat!

**!** Bir seferde birden fazla CD/DVD veya kredi kartını kesinlikle sokmayınız.

**3** Duyulur şekilde yerine oturana kadar üst kapağı aşağı doğru katlayınız. Parçalama işlemi başlar ve malzemeyi 4 parçaya ayırır.

→ Veri taşıyıcısı veya kredi kartının tamamı imha edildikten sonra evrak imha makinesi durur.

### Evrak imha makinesinin kapatılması

Evrak imha makinesine artık ihtiyaç duymadığınızda evrak imha makinesini kapatınız.

**1** Çalışma panelindeki **Açma/Kapatma düğmesini** kapatınız.

→ Mavi durum LED'i söner.

**2** **Ana şebeke düğmesini** kapatınız (Off).

→ Evrak imha makinesini kapatınız.

**i** Evrak imha makinesi uzun bir süre kullanılmayacaksa elektrik fişini prizden çekiniz.

### Bir şeyler çalışmazsa

Bir şeylerin beklediğiniz gibi çalışmaması durumunda aşağıdaki bilgiler size yardımcı olur.

#### Aşırı ısınma koruması



**OVERHEAT** (Aşırı ısınma) durum LED'i kırmızı renkte yanar. Evrak imha makinesi çalışma süresini aştı ve maksimum çalışma süresini aşarak parçalama yaptı.

Evrak imha makinesi aşırı ısındı ve otomatik olarak kapandı.

**1** Evrak imha makinesi soğuyana kadar en az 45 dakika bekleyiniz. Duvarla aradaki aşırı mesafeye ve sürekli çalışma hakkında **teknik verilerde** belirtilen bilgilere dikkat ediniz.

- Soğuma aşamasından sonra **Açma/Kapatma düğmesindeki** durum LED'i mavi renkte yanar ve parçalama işlemi devam ettirilir.

## Aşırı yüklenme koruması



**OVERLOAD** (Aşırı yüklenme) durum LED'i kırmızı renkte yanar. **Teknik verilerde** belirtilenden farklı bir malzeme beslediniz. Evrak imha makinesini

5 saniye süreyle otomatik **geri hareketi** başlatır.

- 1 **Geri hareket** tuşuna basınız.
- 2 Malzemeyi evrak imha makinesinden çekiniz.  
→ Kağıt sıkışmasını gideriniz.
- 3 Yaprak sayısını azaltınız.

## Kapı açık



**DOOR OPEN** (Kapı açık) durum LED'i kırmızı renkte yanar. Atık kabının kapısı veya üst kapak doğru kapatılmamış. Çıkarılabilir atık kutulu evrak imha makinesi, atık kutusunun kapısı açıldığında devreye giren bir emniyet kapatma sistemine sahiptir.

- 1 Atık kutusunu, yerine oturana kadar cihazın içine itiniz.
- 2 Atık kutusunun kapısını kapatınız.
- 3 Duyulur şekilde yerine oturana kadar üst kapağı aşağı doğru katlayınız.  
→ **DOOR OPEN** (Kapı açık) durum LED'i söner. Evrak imha makinesi çalışmaya hazırdır.

## Atık kutusu dolu



**BIN FULL** (Kutu dolu) durum LED'i kırmızı renkte yanar. Atık kutusu dolu ve boşaltılması gerekiyor.

- 1 Atık kutusunu boşaltınız (bkz. **Atık kutusunun boşaltılması**).  
→ Atık kutusunu boşalttınız. Kırmızı **BIN FULL** (Kutu dolu) durum LED'i söner.

## Doldurma hatası



**FEED ERROR** (Doldurma hatası) durum LED'i kırmızı renkte yanar. Kağıt bölmesindeki kağıt, besleme sistemi tarafından yakalanmıyor.

- 1 Üst kapağı açınız.
- 2 Kağıdın açılış ve doğru yerleştirilmiş olduğundan emin olunuz.
- 3 Duyulur şekilde yerine oturana kadar üst kapağı aşağı doğru katlayınız.  
→ Evrak imha makinesi çalışmaya hazırdır. Kırmızı **FEED ERROR** (Doldurma hatası) durum LED'i söner.

## Manüel doldurma ünitesinde ciddi kağıt sıkışması

- 1 Çalışma panelindeki **Açma/Kapatma düğmesini** kapatınız.
- 2 **Ana şebeke düğmesini** kapatınız (**Off**).
- 3 Elektrik fişini prizden çekiniz.
- 4 Termik aşırı yük koruması sıfırlanana kadar en az 45 dakika bekleyiniz.
- 5 Elektrik fişini prize takınız.
- 6 **Ana şebeke düğmesini** açarak cihazı çalıştırınız (**On**).
- 7 Çalışma panelindeki **Açma/Kapatma düğmesini** açınız.
- 8 **Geri hareket** tuşuna basınız.

- 9 Malzemeyi evrak imha makinesinden çekiniz.

→ Kağıt sıkışmasını gideriniz. Malzeme evrak imha makinesinden çıkartıldıktan sonra, kesme düzeneği, kendini temizlemek için 3 saniye süreyle çalışmaya devam eder. Evrak imha makinesinin durmasını ve durum göstergesinin mavi renkte yanmasını bekleyiniz.

## Kesme düzeneğinin yağlanması

Evrak imha makinesinin kullanım ömrünü uzatmak için evrak imha makinesinin kesme düzeneğini düzenli olarak yağlayınız.

**i** Evrak imha makinesi için HP'den özel ve yağlı kağıtlar temin edilebilir.

### Önemli!

Yanlış yağların kullanılması nedeniyle maddi hasar! Püskürtme yağları kullanmayınız. Sadece evrak imha makinelere özel yağı kullanınız. Kesme düzeneğini farklı yöntemlerle yağlayabilirsiniz.

## Kesme düzeneğinin yağlanması

Evrak imha makinesinde kullanılan özel yağı (teslimat kapsamına dahil değildir) ayda bir kez kesme düzeneğine sürünüz.

- 1 Evrak imha makinesini kapatınız (bkz. **Evrak imha makinesinin kapatılması**).
- 2 **LIFT** etiketli tutamağı tutunuz ve kısaca yukarı katlayınız. Üst kapak otomatik olarak açılır.

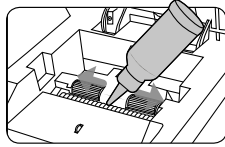

- 3 Kesme düzeneğini yağlayınız (bkz. Şekil).

### Dikkat!

Cihazın içinde veya çevresinde kesinlikle petrol bazlı yağlar veya yağlama maddeleri ya da yanıcı yağlar ve yağlama maddeleri kullanmayınız; bazı yağlar yanıcıdır ve ağır yaralanmalara neden olabilir.

- 4 30 dakika bekleyiniz. Evrak imha makinesini açınız (bkz. **Evrak imha makinesinin kurulması ve çalıştırılması**).

- 5 **Geri hareket** tuşuna 3 - 5 saniye süreyle basınız.

→ Kesme düzeneğini yağladınız. Bu yöntem, kesicilerin uzun yıllar boyunca çalışmasına katkıda bulunur.

### Yağlı kağıtlarla yağlama

- 1 Yağlı kağıdı (teslimat kapsamına dahil değildir) manüel doldurma ünitesine sokunuz.  
→ Yağlanmış kağıt içeri çekilir ve kesme düzeneğini yağlar.

## Atık kutusunun boşaltılması

Atık kutusunun dolmuş seviyesi bir sensörle denetlenir. Dolmuş seviyesi yüksekten **BIN FULL** (Kutu dolu) durum LED'i kırmızı renkte yanar. Evrak imha makinesinin kesme düzeneği durur ve atık kutusunu boşaltmanız gerekir. Atık kutusunun dolmuş seviyesi kontrol camından kontrol edilebilir.

### Dikkat!

Dolmadan önce atık kutusunu boşaltınız. Evrak imha makinesinin içine malzeme geri çekilebilir ve bir sıkışmaya neden olabilir.

- 1 Evrak imha makinesini kapatınız (bkz. **Evrak imha makinesinin kapatılması**).

- 2 Elektrik fişini prizden çekiniz.
- 3 Atık kutusunun kapısını açınız.
- 4 Atık kutusunu cihazdan çekiniz.
- 5 Atık kutusunu boşaltınız.
- 6 Atık kutusunu cihazın içine itiniz.
- 7 Atık kutusunu kapısını kapatınız.  
→ Atık kutusunu boşalttınız.

## Malzeme artıklarının temizlenmesi

Evrak imha makinesi malzemeyi beklediğiniz şekilde parçalamazsa, kalan malzeme artıklarını kesme düzeneğinden temizleyiniz.

- 1 **Geri hareket** tuşuna basınız ve tuşu basılı tutunuz. Kesme düzeneği geriye doğru çalışır ve kesme düzeneğinde kalan malzemeyi serbest bırakır.
- 2 **Geri hareket** tuşunu bırakınız.
- 3 Evrak imha makinesini kapatınız (bkz. **Evrak imha makinesinin kapatılması**).
- 4 Elektrik fişini prizden çekiniz.



### Dikkat!

Keskin kenarlı kesme düzeneği nedeniyle yaralanma tehlikesi! Malzeme artıklarını temizlerken çok dikkatli olunuz.

- 5 Kalan malzeme artıklarını, uygun bir sivri cisimle dikkatlice kesme düzeneğinden temizleyiniz.

## Evrak imha makinesinin temizlenmesi

Evrak imha makinesini düzenli olarak temizleyiniz.



### Dikkat!

Parlama nedeniyle yaralanma tehlikesi!

Basınçlı hava spreylerinin kullanılması durumunda parlama durumları oluşabilir. Basınçlı hava spreylerini kesinlikle kullanmayınız.



- 1 Evrak imha makinesini kapatınız (bkz. **Evrak imha makinesinin kapatılması**).
- 2 Elektrik fişini prizden çekiniz.
- 3 Gövde yüzeylerini yumuşak, kuru, havsız bir bezle temizleyiniz. Basınçlı hava spreyi, temizlik maddesi veya solvent kullanmayınız.

## Teknik veriler

Model	Pro Shredder Auto 400CC	Pro Shredder Auto 400MC
Boyutlar (mm)	G: 400 U: 500 Y: 764	G: 400 U: 500 Y: 764
DIN 66399-2 uyarınca güvenlik seviyesi	P-4	P-5
Kesilecek malzeme boyutu (Kalınlık x Genişlik, mm)	4 x 12	2 x 12
Manüel doldurma ünitesinin kesme kapasitesi (yaprak)	10	10
Otomatik doldurma ünitesinin kesme kapasitesi (yaprak)	400	400
Çalışma genişliği (mm)	240	240

Güç kaynağı	220 - 240 V~, 50 Hz, 1,5 A, 345 W	220 - 240 V~, 50 Hz, 1,8 A, 414 W
Maks. ortam sıcaklığı [°C]	35	35
Atık kutusu kapasitesi (l)	53	53
Ağırlık (kg)	23,4	25,6
Ses şiddeti (dB)	60	60
Manüel doldurma ünitesi: Sürekli çalışma (dak) / Soğuma süresi (dak)	30 / 45	30 / 45
Otomatik doldurma ünitesi: Sürekli çalışma (dak) / Soğuma süresi (dak)	240 / 45	240 / 45
Çalışma hızı (m/dak)	1,8	1,8
Kesim şekli	Çapraz kesim	Mikro kesim

İşbu beyanla, dokümanların imha edilmesi sırasında bu cihazların DIN 66399 uyarınca P-4 ve P-5 güvenlik kademelerinin önkoşullarını karşıladığını beyan ederiz.

**P-4:** Çok hassas ve gizli veriler içeren veri taşıyıcılar için önerilir. Malzeme parçacığı alanı ≤ 160 mm<sup>2</sup> veya düzenli partiküller: Şerit genişliği ≤ 6 mm (örn. 4 x 40 mm partikül).

**P-5:** Gizli tutulması gereken verileri içeren veri taşıyıcılar için önerilir. Malzeme parçacığı alanı ≤ 30 mm<sup>2</sup> veya düzenli partiküller: Şerit genişliği ≤ 2 mm (örn. 2 x 15 mm partikül).

## Tasfiye



Bayinizden eski cihazları ücretsiz olarak geri alma seçenekleri hakkında bilgi edinin.



Yandaki sembol, elektrikli ve elektronik eski cihazların yasal düzenlemeler nedeniyle evsel atıklardan ayrı olarak tasfiye edilmesi gerektiği anlamına gelir.

Cihazınızı, yerel tasfiye yüklenicisinin toplama noktasında tasfiye ediniz.



Atık ayırma sırasında ambalaj malzemesindeki işarete dikkat ediniz, bunlar, şu anlama sahip kısaltmalar (b) ve numaralardır; (a): 1-7: Plastikler / 20-22: Kağıt ve karton / 80-98: Kompozit maddeler.



Ambalaj malzemelerini yerel yönetmeliklere uygun şekilde tasfiye ediniz.



Ambalaj, yerel geri dönüşüm noktalarında tasfiye edilebileceğini çevre dostu malzemelerden oluşur. Doğru tasfiye hakkında yerel makamlardan bilgi ediniz.

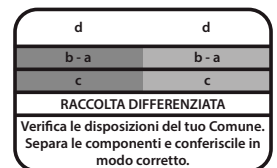

Logo, sadece İtalya için geçerlidir.



Triman logosu, sadece Fransa için geçerlidir.

## Depolama bilgileri

Kullanımdan sonra evrak imha makinesi güvenli şekilde depolanmalıdır. Aşağıdaki uyarılara dikkat ediniz:

- Evrak imha makinesini;
- sadece orijinal ambalajında
- kuru, temiz bir yerde
- sadece serin durumda depolayınız

## Garanti

Değerli Müşterimiz, bu cihazı tercih ettiğiniz için teşekkür ederiz. Herhangi bir arıza durumunda cihazı kasa fişi ve orijinal ambalajı ile birlikte satın almış olduğunuz satış noktasına teslim ediniz.

## Uygunluk beyanı

Cihazın üzerindeki CE işareti, uygunluğu teyit eder. Uygunluk beyanını, [www.hp.com/officeequipment](http://www.hp.com/officeequipment) adresinde bulabilirsiniz. Cihazın üzerindeki UKCA işareti, uygunluğu teyit eder. Uygunluk beyanını, [www.hp.com/officeequipment](http://www.hp.com/officeequipment) adresinde bulabilirsiniz.

## Üretici

GO Europe GmbH  
Zum Kraftwerk 1  
D-45527 Hattingen  
Almanya  
[www.go-europe.com](http://www.go-europe.com)  
[www.hp.com/officeequipment](http://www.hp.com/officeequipment)

## التخلص من النفايات

تعرف على خيارات استعادة الأجهزة القديمة من الموزع الخاص بك مجانًا.



الرمز المتواجد على اليسار يعني أنه يجب التخلص من الأجهزة الكهربائية والإلكترونية القديمة بشكل منفصل عن النفايات المنزلية وفقًا للوائح



القانونية السارية. تخلص من جهازك في مركز تجميع النفايات التابعة للهيئة البلدية للتخلص من النفايات. تخلص من مواد التعبئة وفقًا للوائح المحلية



قم بمراعاة ملصقات مواد التعبئة والتغليف عند فصل النفايات، حيث تم تمييزها بالأختصاصات (a) والأرقام (b) بالمعنى التالي: 7-1: المواد البلاستيكية / 20-22: الورق والكرتون / 98-80: المواد المركبة.



تخلص من مواد التعبئة وفقًا للوائح المحلية.



العبوة تتكون من مواد صديقة للبيئة، والتي يُمكنك التخلص منها عبر نقاط إعادة التدوير المحلية. احصل على المعلومات من الجهة البلدية المختصة بك حول إمكانيات التخلص الصحيح من الجهاز.

d	d
b - a	b - a
c	c
RACCOLTA DIFFERENZIATA	
Verifica le disposizioni del tuo Comune. Separa le componenti e conferiscile in modo corretto.	

الشعار ساري فقط في إيطاليا.



شعار Triman ساري فقط في فرنسا.

## تعليمات التخزين

بعد الاستخدام، يجب حفظ آلة تمزيق الورق بصورة آمنة.

يُرجى مراعاة التعليمات التالية:

قم بتخزين آلة تمزيق الورق

■ فقط في عبوتها الأصلية

■ وفي مكان جاف ونظيف

■ وبعد أن تبرد فقط

## الأسئلة والخدمات

عزيزي العميل،

شكرًا لك على اختيارك لهذا المنتج

إذا لم يعمل المنتج بالشكل الذي توقعته أو إذا كان به عيب، فالرجاء الاتصال بالتاجر الذي اشترت منه هذا المنتج.

## إعلان المطابقة

تؤكد علامة CE على المطابقة مع المعايير الأوروبية.

تجد إعلان المطابقة على

[www.hp.com/officeequipment](http://www.hp.com/officeequipment)

تؤكد علامة UKCA على المطابقة مع المعايير الأوروبية.

تجد إعلان المطابقة على

[www.hp.com/officeequipment](http://www.hp.com/officeequipment)

## الشركة المنتجة

ش.م.ذ. GO Europe

Zum Kraftwerk 1

D 45527-هاتينغن

ألمانيا

[www.go-europe.com](http://www.go-europe.com)

[www.hp.com/officeequipment](http://www.hp.com/officeequipment)

## تنظيف آلة تمزيق الورق

قم بتنظيف آلة تمزيق الورق على فترات ببنية منتظمة.

احترس!



خطر الإصابة بسبب اللهب المتطاير!

يمكن أن يتسبب استخدام رذاذ الهواء المضغوط في حدوث شرارات لهب. لا تستخدم رذاذ الهواء المضغوط.



1 قم بإيقاف تشغيل آلة تمزيق الورق (انظر إيقاف تشغيل آلة تمزيق الورق).

2 اسحب قابس الطاقة من المقبس.

3 نظف سطح المبيت بقطعة قماش ناعمة وجافة وخالية من الوبر. لا تستخدم رذاذ الهواء المضغوط، أو سوائل التنظيف أو المحاليل.

## المواصفات الفنية

الموديل	Pro Shredder Auto 400CC	Pro Shredder Auto 400MC
الأبعاد (مم)	العرض: 400 الطول: 500 الارتفاع: 764	العرض: 400 الطول: 500 الارتفاع: 764
فئة الحماية بحسب المعيار DIN 66399-2	P-4	P-5
القطع الكبير (السلك) × العرض (مم)	4 × 12	2 × 12
التغذية اليدوية لعزم القطع (الأوراق)	10	10
سعة وحدة التحميل (أوراق)	400	400
عرض مساحة العمل (مم)	240	240
الإمداد بالطاقة	220 - 240 V~, 50 Hz, 1.5 A, 345 W	220 - 240 V~, 50 Hz, 1.8 A, 414 W
أقصى درجة حرارة مُحيطَة [°م]	35	35
سعة وعاء تجميع (لتر)	53	53
الوزن (كجم)	23,4	25,6
شدة الصوت (ديسيبل)	60	60
التغذية اليدوية: مدة التشغيل (دقيقة) / مدة التبريد (دقيقة)	30 / 45	30 / 45
السحب التلقائي: مدة التشغيل (دقيقة) / مدة التبريد (دقيقة)	240 / 45	240 / 45
سرعة العمل (م/دقيقة)	1,8	1,8
نوع القطع	التقطيع الميكروني	التقطيع الميكروني

نؤكد أن هذا الجهاز يفي عند تقطيع المستندات بمطابق مستوى الأمان P-4 و P-5 وفقًا للمواصفة DIN 66399-2.

يوصى به لشركات نقل البيانات التي لديها بيانات حساسة وسرية للغاية. مساحة جزئيات المادة ≤ 160 مم<sup>3</sup> وللجزئيات العادية: عرض الأشرطة ≤ 6 مم (على سبيل المثال، الجزئيات 4 × 40 مم).

يوصى باستخدامه لوسائط البيانات المطلوب الحفاظ على سريتها. مساحة جزئيات المادة ≤ 30 مم<sup>3</sup> وللجزئيات العادية: عرض الأشرطة ≤ 2 مم (على سبيل المثال، الجزئيات 10 × 10 مم).

1 قم بإيقاف تشغيل آلة تمزيق الورق (انظر إيقاف تشغيل آلة تمزيق الورق).

2 أمسك المقبض المكتوب عليه LIFT وقم بطيه لأعلى لفترة وجيزة. يفتح الغطاء العلوي تلقائيًا.

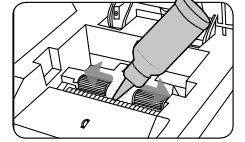

3 قم بتثبيت تجهيزه التقطيع (انظر الرسم التوضيحي).

احترس!



لا تستخدم أبدًا الزيوت أو مواد التشحيم ذات الأساس البترولي أو الزيوت القابلة للاشتعال ومواد التشحيم داخل الجهاز أو حوله، حيث إن بعض الزيوت تحترق ويمكن أن تسبب إصابات خطيرة.

4 انتظر لمدة 30 دقيقة. قم بتشغيل آلة تمزيق الورق (انظر نصب وتشغيل آلة تمزيق الورق).

5 اضغط الزر التشغيل للخلط لمدة 3 - 5 ثوانٍ.

← لقد قمت بتثبيت تجهيزه التقطيع.

هذا الإجراء يساعد في الحفاظ على عمل الشفرات لسنوات عديدة.

## التزييت باستخدام أوراق الزيت

1 أدخل ورقة الزيت (غير متضمنة في العبوة) في وحدة السحب اليدوي.

← يتم سحب الورقة المبللة بالزيت، ومن ثم تزييت وحدة التقطيع.

## تفريغ وعاء التجميع

مستوى ملء وعاء التجميع يتم مراقبته باستخدام حساس. عندما يكون مستوى الملء مرتفعًا، تضيء لمبة الحالة BIN FULL باللون الأحمر. آلية القطع في آلة تمزيق الورق تتوقف، ويكون من الضروري تفريغ وعاء التجميع. يمكن التحقق من مستوى ملء حاوية التجميع من خلال نافذة العرض.

احترس!



قم بتفريغ وعاء التجميع قبل أن يمتلئ. قد يتم سحب المادة مرة أخرى إلى آلة تمزيق الورق ثم يحدث انحسار.

1 قم بإيقاف تشغيل آلة تمزيق الورق (انظر إيقاف تشغيل آلة تمزيق الورق).

2 اسحب قابس الطاقة من المقبس.

3 افتح باب وعاء التجميع.

4 اسحب وعاء التجميع من الجهاز.

5 قم بتفريغ وعاء التجميع.

6 قم بدفع وعاء التجميع داخل الجهاز.

7 ألق باب وعاء التجميع.

← لقد قمت بتفريغ وعاء التجميع.

## قم بإزالة المواد المتبقية

إذا لم تعد آلة تمزيق الورق قادرة على تمزيق المواد كما تتوقع، فقم بإزالة أي مواد متبقية في وحدة التقطيع.

1 اضغط مع الاستمرار على زر التشغيل للخلف. تعمل وحدة التقطيع بشكل عكسي وتحرر أي مواد متبقية في وحدة التقطيع.

2 اترك زر التشغيل للخلف.

3 قم بإيقاف تشغيل آلة تمزيق الورق (انظر إيقاف تشغيل آلة تمزيق الورق).

4 اسحب قابس الطاقة من المقبس.

احترس!



خطر الإصابة من شفرات وحدة التقطيع ذات الحواف الحادة! توخي الحذر عند إزالة المواد المتبقية.

5 قم بإزالة أي مواد متبقية من وحدة التقطيع بجسم مديب مناسب.

## نصب آلة تمزيق الورق وتشغيلها

لا تعمل آلة تمزيق الورق إلا مع وعاء التجميع. لا تقم بنصب آلة تمزيق الورق بالقرب من مصادر الحرارة أو الماء وابقها على بعد ١٠ سم على الأقل من الحائط. فذلك يضمن أن آلة تمزيق الورق مبردة بشكل مناسب.

1 ضع آلة تمزيق الورق في وضع ثابت على سطح أفقي مسطح وبالقرب من مقبس يسهل الوصول إليه.

2 افتح باب وعاء التجميع.

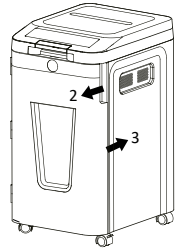

3 قم بدفع وعاء التجميع داخل الجهاز.

إذا لم يتم إغلاق باب وعاء التجميع بشكل صحيح، فلن تتمكن آلة تمزيق الورق من العمل. يقوم باب وعاء التجميع بتنشيط مفتاح الأمان الذي يسمح لآلة تمزيق الورق بالعمل.

4 أغلق باب وعاء التجميع.

5 قم بتوصيل قابس الطاقة في المقبس.

لا تستخدم إلا كابل الشبكة الموردة من الجهاز.

6 قم بتشغيل الجهاز عن طريق وضع مفتاح الطاقة الرئيسي الموجود في الجزء الخلفي من الجهاز على (On).

7 قم بتشغيل زر التشغيل/ الإيقاف الموجود على لوحة التحكم.

لمبة الحالة تضيء باللون الأزرق.

لقد بدأت تشغيل آلة تمزيق الورق الخاصة بك.

## استخدام آلة تمزيق الورق

تعمل آلة تمزيق الورق الخاصة بك باستخدام خاصية التمزيق التلقائي. يتم استخدام آلة تمزيق الورق عن طريق أزرار الاستخدام في الجهة العلوية من الجهاز.

	زر تشغيل / إيقاف زر التشغيل: لمبة الحالة تضيء باللون الأزرق. بإستخدام هذا الإعداد، يمكنك بدء تشغيل آلة تمزيق الورق. بعد مرور الورق، تتوقف آلة تمزيق الورق تلقائيًا.
	زر الإيقاف: بإستخدام هذا الإعداد، يمكنك إيقاف تشغيل جميع وظائف آلة تمزيق الورق. لأسباب تتعلق بالسلامة، نوصي بإبقاء آلة تمزيق الورق على الوضع مغلق عندما تكون غير مستخدمة. تنطفئ لمبة الحالة الزرقاء.
	بإستخدام زر التشغيل للخلط يمكنك إزالة انحشار الورق. يمكنك إخلاء تجهيزات تقطيع الورق من الورق غير الممزق. هام: لا تحاول أبدًا إزالة انحشار الورق بإستخدام زر التشغيل للخلط قبل إفراغ وعاء التجميع.
	بإستخدام زر التقديم للأمام يمكنك تغيير حالة آلة تمزيق الورق يدويًا إلى وضع التقطيع، وذلك بغرض إزالة انحشار الورق وإفراغ تجهيزات التقطيع من الورق.
	قفل الأمان غير نشط: الرمز يضيء باللون الأزرق.
	قفل الأمان نشط: الرمز يضيء باللون الأحمر.

قم بمراعاة الحد الأقصى لأداء القطع المسموح به والمواصفات الفنية الأخرى الواردة في البيانات الفنية.

## تمزيق المواد يدويًا

هام!

أضرار مادية بسبب انحشار المواد! لاحظ قدرة القطع القصوى للتغذية اليدوية. يوصى بتحميل 10 أوراق كحد أقصى في كل عملية سحب.

## تقنية العكس التلقائي:

عندما تكتشف آلة تمزيق الورق حمولة زائدة، تقوم بإيقاف المحرك على الفور وإخراج الورق قبل أن تبدأ عملية التمزيق الفعلية.

1 قم بتغذية المادة المراد تقطيعها في منتصف وسيلة التغذية اليدوية.

تقوم التغذية اليدوية بسحب المادة تلقائيًا وتمزيقها وتتوقف عند عدم إدخال المزيد من المواد.

في بعض الحالات النادرة، تفشل المستشعرات في رصد المواد التي تم إدخالها.

2 اضغط مع الاستمرار على الزر التقديم.

يتم سحب المواد وتقطيعها يدويًا.

3 اترك زر التقديم.

تبلغ دورة العمل لوحدة التغذية اليدوية ٣٠ دقيقة. تمزيق

## المواد عن طريق التغذية التلقائية

1 أمسك المقبض المكتوب عليه LIFT وقم بطيه لأعلى لفترة وجيزة. يفتح الغطاء العلوي تلقائيًا.

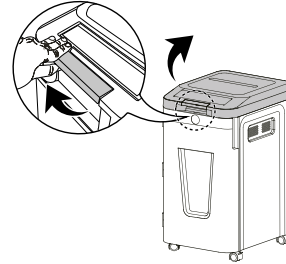

2 ضع ما يصل إلى ٤٠٠ ورقة في وحدة التغذية الأوتوماتيكية.

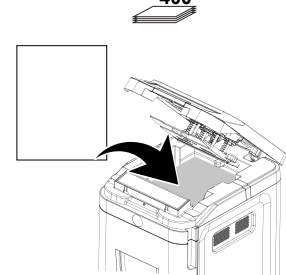

يمكنك تحميل ٣٠ ورقة كحد أقصى في وحدة التغذية التلقائية بإستخدام مشابك الورق أو الدبابيس.

3 الورق الذي تم تحميله يجب أن يكون أسفل العلامة البرتقالية وغير مسموح بتجاوزه.

4 قم بطي الغطاء العلوي حتى تسمع صوت تثبيته في مكانه.

هام!  
لا تفتح الغطاء العلوي أثناء قيام آلة تمزيق الورق بعملها.

يمكنك تفعيل قفل الأمان.

يتم تمزيق المادة تلقائيًا.

يتوقف الجهاز عند عدم وجود المزيد من المواد في وحدة التغذية الأوتوماتيكية.

دورة العمل لوحدة التغذية الأوتوماتيكية هي ٣٤٠ دقائق.

بفضل وظيفة توفير الطاقة التلقائية، Auto Power-Sleep يتم إيقاف تشغيل آلة تمزيق الورق تلقائيًا بعد حوالي ٢٠ دقيقة عندما لا تكون قيد الاستخدام.

## قفل الأمان

1 أثناء التقطيع في وحدة التغذية التلقائية، يمكنك إدخال أي رمز رقمي مكون من ٤ خانات.

يتم إغلاق الغطاء العلوي. رمز القفل مغلق ويضيء باللون الأحمر.

2 أدخل نفس الرمز الرقمي المكون من ٤ خانات.

يتم تحرير الغطاء العلوي. رمز القفل مفتوح ويضيء باللون الأزرق.

يتم تحرير الغطاء العلوي تلقائيًا عند اكتمال عملية التقطيع أو عندما تكون آلة تمزيق الورق غير نشطة لمدة ٣٠ دقيقة مع بقاء المستندات في درج الورق أو في حالة حدوث خطأ في التقطيع.

آلة تمزيق أقراص CD/DVD وبطاقات الائتمان تحتوي آلة تمزيق الورق على جهاز لتقطيع أقراص CD/DVD وبطاقات الائتمان.

1 أمسك المقبض المكتوب عليه LIFT وقم بطيه لأعلى لفترة وجيزة. يفتح الغطاء العلوي تلقائيًا.

2 قم بإدخال بطاقات الائتمان أو أقراص CD/DVD بشكل أفقي وفي منتصف فتحة أقراص CD/DVD وبطاقات الائتمان.

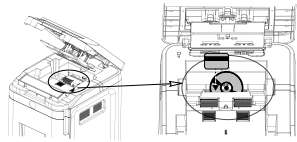

احترس!  
لا تقم أبدًا بإدخال أكثر من اسطوانة CD/DVD أو أكثر من بطاقة الائتمان واحدة.

3 قم بطي الغطاء العلوي حتى تسمع صوت تثبيته في مكانه. يبدأ التقطيع ويتم تقسيم المادة إلى ٤ أجزاء.

تتوقف آلة تمزيق الورق بعد تقطيع وسيط تخزين البيانات أو بطاقة الائتمان بالكامل.

قم بإيقاف تشغيل آلة تمزيق الورق

قم بإيقاف تشغيل آلة تمزيق الورق إذا لم تعد بحاجة إليها.  
قم بإيقاف تشغيل زر التشغيل/ الإيقاف الموجود على لوحة التحكم.

تنطفئ لمبة الحالة الزرقاء.

2 قم بنقل مفتاح الطاقة الرئيسي إلى الوضع مغلق (Off).

لقد قمت بإيقاف تشغيل آلة تمزيق الورق.

اسحب قابس الطاقة من المقبس إذا لم تستخدم آلة تمزيق الورق لفترة طويلة من الوقت.

## إذا كان أحد المكونات لا يعمل

ستساعدك الإرشادات التالية إذا لم يعمل أحد المكونات بالشكل الذي تتوقعه.

## الحماية من فرط السخونة

لمبة الحالة OVERHEAT تضيء باللون الأحمر. لقد تجاوزت آلة تمزيق الورق وقت تشغيلها وقامت بتمزيق الورق لمدة تزيد عن الحد الأقصى. ارتفعت درجة حرارة آلة تمزيق الورق بشكل زائد وتم إيقاف تشغيلها تلقائيًا.

1 انتظر ٤٥ دقيقة على الأقل حتى تبرد آلة تمزيق الورق، برجاء مراعاة وجود مسافة بينية من الجدار، ومراعاة التعليمات الخاصة بمدة التشغيل الواردة في البيانات الفنية.

بعد مرحلة التبريد تضيء لمبة الحالة زر التشغيل/الإيقاف باللون الأزرق ويستمر التقطيع.

## الحماية من فرط التحميل

لمبة الحالة OVERLOAD تضيء باللون الأحمر. لقد قمت بإضافة مواد أكثر مما هو مذكور في البيانات الفنية. يبدأ تشغيل آلة تمزيق الورق لمدة ٥ ثوانٍ التشغيل للخلط التلقائي.

1 قم بتشغيل زر التشغيل للخلط.

2 انزع المواد من آلة تمزيق الورق.

لقد قمت بإزالة انحشار الورق.

3 قلل عدد الأوراق.

## الباب مفتوح



لمبة الحالة DOOR OPEN يضيء باللون الأحمر. باب وعاء التجميع أو الغطاء العلوي غير مغلقة بشكل صحيح. تحتوي آلات تمزيق الورق المزودة بأوعية تجميع قابلة للسحب، على قفل أمان عند فتح باب وعاء التجميع.

1 قم بدفع وعاء التجميع داخل الجهاز حتى يستقر.

2 أغلق باب وعاء التجميع.

3 قم بطي الغطاء العلوي حتى تسمع صوت تثبيته في مكانه.

لمبة الحالة الحمراء DOOR OPEN تنطفئ. آلة تمزيق الورق جاهزة للتشغيل.

## وعاء التجميع ممتلئ

لمبة الحالة BIN FULL تضيء باللون الأحمر. وعاء التجميع ممتلئ ويجب تفريغه.



1 قم بتفريغ وعاء التجميع (انظر تفريغ وعاء التجميع).

لقد قمت بتفريغ وعاء التجميع. لمبة الحالة الحمراء BIN FULL تنطفئ.



## FEED ERROR

لمبة الحالة FEED ERROR تضيء باللون الأحمر. وحدات التغذية لا تتلطف الورق الموجود في درج الورق.

1 افتح الغطاء العلوي.

2 تأكد من فرد الورق وتحميله بشكل صحيح.

3 قم بطي الغطاء العلوي حتى تسمع صوت تثبيته في مكانه.

آلة تمزيق الورق جاهزة للتشغيل. لمبة الحالة الحمراء FEED ERROR تنطفئ.

الانحشار الشديد للورق في وحدة التغذية اليدوية

1 قم بإيقاف تشغيل زر التشغيل/ الإيقاف الموجود على لوحة التحكم.

2 قم بنقل مفتاح الطاقة الرئيسي إلى الوضع مغلق (Off).

3 اسحب قابس الطاقة من المقبس.

4 انتظر ٤٥ دقيقة على الأقل حتى تتم إعادة ضبط الحماية الحرارية من الحمل الزائد.

5 قم بتوصيل قابس الطاقة في المقبس.

6 قم بتشغيل الجهاز عن طريق وضع مفتاح الطاقة الرئيسي على (On).

7 قم بتشغيل زر التشغيل/ الإيقاف الموجود على لوحة التحكم.

8 قم بتشغيل زر التشغيل للخلط.

9 انزع المواد من آلة تمزيق الورق.

لقد قمت بإزالة انحشار الورق.

بعد إزالة المادة من آلة تمزيق الورق، يستمر القاطع في التحرك لمدة ٣ ثوانٍ لتنظيف نفسه. انتظر حتى تتوقف آلة تمزيق الورق ويضيء بيان الحالة باللون الأزرق.

## قم بتزيت وحدة التقطيع

قم بتزيت وحدة التقطيع في آلة تمزيق الورق على فترات منتظمة لإطالة العمر الافتراضي لآلة تمزيق الورق.

يوفر زيت خاص وأوراق زيت من HP لآلة تمزيق الورق.



## هام!

أضرار مادية بسبب استخدام زيوت خاطئة! لا تستخدم زيوت متطايرة. لا تستخدم سوى الزيوت المخصصة لآلة تمزيق الورق. لديك خيارات مختلفة لتزيت وحدة التقطيع.

## تزييت تجهيزات التقطيع

ضع الزيت الخاص بآلة تمزيق الورق (غير متضمن في العبوة) على تجهيزات التقطيع شهريًا.



آلة تمزيق الورق 400CC/ Pro Shredder Auto  
400MC Pro Shredder Auto مزودة بوعاء تجميع  
للورق المفقوع

دليل الاستعمال

## آلة تمزيق الأوراق الخاصة بك بالتفصيل

يوضح الشكل التالي آلة تمزيق الورق بالتفصيل.

1	مقبض لفتح الغطاء العلوي
2	مفتاح الطاقة الرئيسي On/Off (على ظهر الجهاز)
3	التغذية اليدوية
4	لوحة التحكم
5	باب وعاء التجميع
6	نافذة العرض
7	وعاء التجميع
8	الإدارة

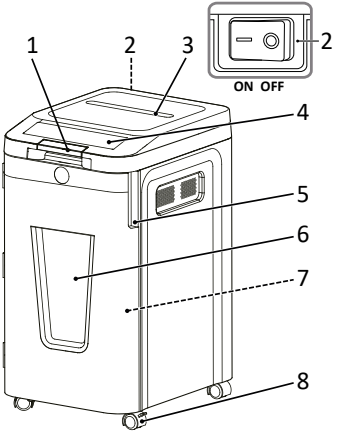

قد تكون هناك قطع من الورق الممزق داخل آلة تمزيق  
الورق وسلة الورق الممزق. هذا عادي. تم اختبار جميع  
آلات تمزيق الورق من HP في المصنع لضمان الجودة.

## لوحة التحكم

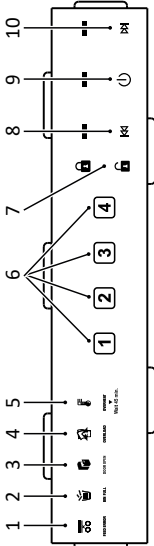

1	FEED ERROR - خطأ سحب
2	BIN FULL - سلة الورق ممتلئة
3	DOOR OPEN - الباب مفتوح
4	OVERLOAD - حمولة زائدة
5	OVERHEAT - سخونة زائدة
6	رمز رقمي من 4 خانات
7	قفل الأمان
8	التشغيل للخلف
9	زر تشغيل / إيقاف
10	التشغيل للأمام

لا تقم بإدخال أي مشابك ثقيلة  
( < ٤/١ " (٦ مم)).



لا تمد يدك أبدًا بصورة مباشرة في مكان  
السحب.



لا تضع الدبابيس في المنتصف.



لا تمزق المصقات.



ضع الجانب الأيسر من الدبوس هنا.



قم بإزالة جميع الكليسات الضخمة.



لا تمزق الأوراق المطوية.



عند تمزيق مشابك الورق أو الدبابيس،  
يجب ألا يواجه الجانب المفتوح الاتجاه  
المحدد.



لا تقم بتمزيق أي أوراق/ مجلات مجلدة.



لا تقم بتمزيق أي مشابك مجلدات.



ضع الجانب الأيمن من الدبوس هنا.



لا تقم بتمزيق أي مستندات مغلقة.



قم بتشجيع المنتج شهريًا.



يمكنك تحميل ٢٠ ورقة كحد أقصى في  
وحدة التغذية التلقائية باستخدام مشابك  
الورق أو الدبابيس.



لا تقم بتمزيق الريد/ المطاريف غير  
المفتوحة.



لا تقم بتمزيق أكثر من سعة الورق  
المحددة وهي ٤٠٠ ورقة كحد أقصى.



## أقصى محتوى العبوة

تحقق من محتويات العبوة المرسله الخاصة بآلة تمزيق الأوراق  
قبل استخدام آلة تمزيق الأوراق.  
إذا كان هناك شيء مفقود أو تالف، فلا تقم مطلقًا بتشغيل آلة  
تمزيق الورق. اتصل بالخدمة الخاصة بنا.

الرجاء قراءة تعليمات التشغيل قبل بدء  
التشغيل.



ابق الشعر الطويل بعيدًا عن آلة تمزيق  
الورق.



ابق الملابس أو المجوهرات الفضفاضة أو  
أي أشياء أخرى فضفاضة بعيدًا عن آلة  
تمزيق الورق.



ابق ربطات العنق والأوشحة بعيدًا عن آلة  
تمزيق الورق.



معلومات عامة عن الأخطار المحتملة التي  
تتطلب إيلاء اهتمامًا خاصًا.



لا تمد يدك أبدًا بصورة مباشرة في مكان  
السحب.



أبقى الأطفال والحيوانات الأليفة بعيدًا عن  
آلة تمزيق الورق.



لا ترش الغازات القابلة للاشتعال باتجاه  
آلة تمزيق الورق. لا تستخدم رذاذ الهواء  
المضغوط.



لا تقم بإدخال أكثر من 10 ورقة في وحدة  
السحب في المرة الواحدة.



## احترس!

خطر الإصابة من شفرات وحدة التقطيع  
ذات الحواف الحادة؛ ممنوع للمس!



## تحذير!

مطلوب أجزاء الجسم بعيدة عن الأجزاء  
المتحركة. هذا الجهاز غير مُخصص  
للاستخدام من قِبل الأطفال. تجنب  
ملامسة فتحة السحب ليديك أو لملابسك  
أو لشعرك. انزع قابس الشبكة إذا لم  
تستخدم الجهاز لفترة طويلة. توجد في هذا  
الجهاز أجزاء متحركة، ابقِ جسمك بعيدًا  
عن الأجزاء المتحركة.



يؤكد ختم "فحص السلامة" (علامة GS)  
على أن المنتج يفي بمتطلبات قانون سلامة  
المنتجات الألماني (ProdSG). تشير علامة  
GS إلى أن سلامة وصحة المستخدم غير  
معرضة للخطر إذا تم استخدام المنتج  
على النحو المطابق للتعليمات وإذا لم يتم  
استخدامه بطريقة خاطئة. يدور الأمر  
حول علامة سلامة تضاف بشكل تطوعي  
وصادرة عن معهد اختبار مناسب.



لا تستخدم المنتج إلا في الغرفة الداخلية.



يشير الرمز إلى أن تصميم المنتج يتوافق  
مع فئة الحماية I. (نظام موصل وقائي).  
قم بتوصيل المنتج بمأخذ موزع باستخدام  
سلك الطاقة.



لا تستخدم رذاذ الهواء المضغوط.  
حيث يمكن أن يشتعل ويسبب إصابات  
خطيرة.



لا تُدخل بطاقات الائتمان إلا أفقيًا.



## اقرأ دليل الاستعمال

AR

## اقرأ دليل الاستعمال

الرجاء قراءة دليل الاستعمال بعناية، ومراعاة  
كافة الإرشادات الواردة به عند التعامل مع آلة  
تمزيق الورق الخاصة بك. احفظ دليل  
الاستعمال هذا للاستخدامات اللاحقة.



## الاستخدام المطابق للتعليمات

آلة تمزيق الورق الخاصة بك مناسبة لتمزيق الأوراق  
وسطوانات CD/DVD وبطاقات الائتمان. وجديرٌ بالذكر  
أن آلة تمزيق الأوراق مناسبة حصريًا للاستخدام الخاص وفي  
الغرف المغلقة.

ويعد أي استخدام آخر استخدامًا غير مطابق للتعليمات. لا  
يُسمح بإجراء تغييرات أو تعديلات غير مصرح بها، ومثل هذه  
السلوكيات ستؤدي إلى فقدان الضمان.

## مراعاة تعليمات السلامة

برجاء قراءة ومراعاة التعليمات التحذيرية لحماية نفسك  
وحماية البيئة.

## تحذير!

خطر الإصابة بسبب ميكانيكية السحب. يمكن  
أن تعلق الأشياء الفضفاضة في منطقة السحب  
ومن ثم تتسبب في وقوع إصابات. ابقِ  
أصابعك وشعرك والأوشحة وربطات العنق والمجوهرات وما إلى  
ذلك بعيدًا عن منطقة السحب.



## تحذير!

خطر الإصابة بسبب الصدمة الكهربائية. قد  
يؤدي التعامل غير الصحيح مع آلة تمزيق  
الورق إلى وقوع صدمة كهربائية. لا يُسمح  
بإجراء تغييرات أو تعديلات غير مصرح بها على آلة تمزيق  
الورق. لا تقم بتشغيل آلة تمزيق الورق باستخدام كابل طاقة  
تالف. في حالة تلف آلة تمزيق الورق، أو إذا كانت لا تعمل  
بشكل صحيح، قم بإيقاف تشغيلها على الفور واسحب قابس  
الطاقة.



لا تُجرِ الإصلاحات إلا من قبل موظفين مؤهلين فحسب. قم  
بنصب آلة تمزيق الورق بالقرب من مقبس يسهل الوصول إليه  
بحيث يمكن فصل آلة تمزيق الورق بسرعة عن مصدر الطاقة  
في حالات الطوارئ. لا تلمس الآلة أبدًا بأيدي مبللة. تجنب أي  
تلامس مع المياه.  
انزع القابس دائمًا إذا لم تكن تستخدم الجهاز. لا تستخدم إلا  
كابل الشبكة المورّد من الجهاز.

## تحذير!

خطر الاختناق بسبب المكونات الصغيرة أو  
مواد التعبئة أو رقائق الحماية. يمكن للأطفال  
ابتلاع الأجزاء الصغيرة أو مواد التغليف أو  
رقائق الحماية. ابقِ الأطفال بعيدًا عن الآلة وعن العبوة.



## تحذير!

يمكن استخدام هذه الآلة من قِبل الأطفال  
بدءًا من سن الثامنة والأشخاص ذوي  
القدرات الجسدية أو الحسية أو العقلية  
المحدودة أو الذين يفتقرون إلى الخبرة و/أو المعرفة إذا كانوا  
تحت إشراف من شخص بالغ، أو عندما يتلقوا تعليمات حول  
كيفية استخدام الجهاز بأمان لضمان فهم الأخطار ذات الصلة.  
لا يُسمح للأطفال باللعب بالجهاز. لا يُسمح بإجراء أعمال  
التنظيف والصيانة الخاصة بالمستخدم من قِبل الأطفال دون  
الإشراف عليهم.



## احترس!

خطر التعثر بسبب كابل الطاقة الممدد بشكل  
غير صحيح. قم بتمديد كابل الطاقة بطريقة  
لا تتسبب في تعثر أي شخص به. تأكد من عدم  
تلف قابس الطاقة وكابل الطاقة.



## هام!

قد تقع أضرار مادية. تجنب التأثيرات البيئية  
مثل الدخان والغبار والاهتزازات والمواد  
الكيميائية والرطوبة والحرارة وأشعة الشمس  
المباشرة.



لا تستخدم آلة تمزيق الورق إلا في الغرف المغلقة وفي إطار  
الظروف المحيطة المسموح بها والمنصوص عليها في المواصفات  
الفنية.

يرجى ملاحظة الإرشادات التالية حتى تعمل آلة تمزيق الورق  
دائمًا على النحو الذي توفّعه.

יש לסלק את חומרי האריזה בהתאם לתקנות המקומיות.



האריזה עשויה מחומרים וידידותיים לסביבה שניתן לסלק דרך נקודות המיחזור המקומיות. עליך להתעדכן ברשויות המקומיות לגבי דרכי הסילוק הנוכחיות.

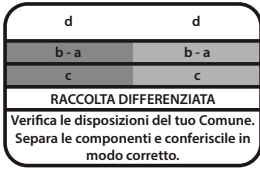

הלוגו תקף באיטליה בלבד.

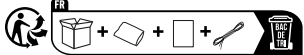

הלוגו Triman תקף בצרפת בלבד.

## הנחיות אחסון

לאחר השימוש, יש לאחסן את המגרסה בצורה בטוחה. הקפד לקיים את הנחיות הבאות: אחסן את המגרסה

- רק באריזה המקורית
- במקום יבש ונקי
- רק לאחר קירור

## שאלות ושירות

לקוח יקר, תודה רבה על הבחירה במוצר זה. אם הוא פגום או אינו פועל כמצופה, פנה למשווק שממנו רכשת את המוצר

## הצהרת תאימות

סימון CE-ה על המכשיר הוא אישור לתאימות.

ניתן למצוא את הצהרת התאימות בכתובת [www.hp.com/officeequipment](http://www.hp.com/officeequipment).  
סימון UKCA על המכשיר מאשר את התאימות. ניתן למצוא את הצהרת התאימות בכתובת [www.hp.com/officeequipment](http://www.hp.com/officeequipment).

## היצרן

GO Europe GmbH  
Zum Kraftwerk 1  
D-45527 Hattingen  
Deutschland  
[www.go-europe.com](http://www.go-europe.com)  
[www.hp.com/officeequipment](http://www.hp.com/officeequipment)

P-5	P-4	סיווג בטיחות לפי DIN 66399-2
12 x 2	12 x 4	גודל הפריטים לחיתוך (עובי x רוחב, מ"מ)
10	10	הספק חיתוך מרבי הזנה דינמי (דפיס)
400	400	הספק חיתוך מרבי הזנה אוטומטית (דפיס)
240	240	רוחב פעולה (מ"מ)
V~ 220 - 240, 50 Hz, 1.8 A, 414 W	V~ 220 - 240, 50 Hz, 1.5 A, 345 W	אספקת חשמל
414 W	35	טמפרטורת סביבה מקס' [°C]
53	53	נפח מכל החומרים הגרוסים (ל')
25.6	23.4	משקל (ק"ג)
60	60	רמת רעש (דציבל)
45 / 30	45 / 30	הזנה דינמית: פעולה רציפה (דק) / משך קירור (דק)
45 / 240	45 / 240	הזנה אוטומטית: פעולה רציפה (דק) / משך קירור (דק)
1.8	1.8	מהירות פעולה (מ/דק)
חתך מיקרו	חיתוך צולב	סוג חיתוך

אנו מצהירים שמכשירים אלה ממלאים בעת גריסה של מסמכים את התנאים של דרגות הבטיחות P-5 ו-P-4 בהתאם לתקן DIN 66399.

P-4: מומלץ להתקני אחסון הכוללים נתונים רגישים וחסיים במיוחד. שטח חלקיקי החומר  $\geq 160$  ממ"ר ועבור חלקיקים רגילים: רוחב פסים  $\geq 6$  מ"מ (לדוג' חלקיק 40 x 4 מ"מ).

P-5: מומלץ עבור חלקיקי אחסון נתונים עם נתונים סודיים. שטח חלקיקי החומר  $\geq 30$  ממ"ר ועבור חלקיקים רגילים: רוחב פסים  $\geq 2$  מ"מ (לדוג' חלקיק 15 x 2 מ"מ).

## סילוק

ברר אצל הספק מהן האפשרויות להחזרת מכשירים ישנים ללא תשלום.



המשמעות של הסמל ליד היא שבכפוף לתקנות החוק יש לסלק מכשירים חשמליים ואלקטרוניים ישנים בנפרד מהאשפה הביתית. יש להעביר את המכשיר לנקודת איסוף של הרשות האחראית המקומית. שים לב לסימון של חומרי האריזה במסגרת הפרדת הפסולת. הם מסומנים על ידי הקיצורים (b) והמספרים (a) בעלי המשמעות הבאה: 1-7: פלסטיק / 20-22: נייר וקרטון / 80-98: חומרי אריזה שונים.



## ריקון של מכל החומרים הגרוסים

מפלט המילוי של מכל החומרים הגרוסים מנוטר על ידי חיישן. כאשר מפלט המילוי גבוה, נורת החיווי BIN FULL מאירה באדום. מנגנון החיתוך של המגרסה נעצר, ויש לרוקן את מכל החומרים הגרוסים. ניתן לבדוק את מפלט המילוי של מכל החומרים הגרוסים באמצעות חלונת הביקורת.

### זהירות!



רוקן את מכל החומרים הגרוסים לפני שהוא מתמלא לגמרי. ייתכן שהחומר במגרסה יימשך לאחור ויגרם לחסימה.

- כבה את המגרסה (ראה כיבוי המגרסה).
- נתק את תקע החשמל משקע החשמל.
- פתח את דלת מכל החומרים הגרוסים.
- הוצא את מכל החומרים הגרוסים מהמכשיר במשיכה.
- רוקן את מכל החומרים הגרוסים.
- דחף את מכל החומרים הגרוסים למכשיר.
- סגור את דלת מכל החומרים הגרוסים.



סיימת את ריקון מכל החומרים הגרוסים.

## הסרת שאריות חומר

אם המגרסה מפסיקה לגרוס את החומר כמצופה, הסר את שאריות החומר הנתורות ממנגנון החיתוך.

- לחץ לחיצה ממושכת על לחצן התנועה לאחור. מנגנון החיתוך יפעל בתנועה לאחור והחומר שותר ישתחרר.
- שחרר את לחצן התנועה לאחור.
- כבה את המגרסה (ראה כיבוי המגרסה).
- נתק את תקע החשמל משקע החשמל.

### זהירות!



סכנת פציעה עקב מנגנון חיתוך בעל שפה חדה! נקוט זהירות מיוחדת במסגרת הסרת שאריות החומר.

- הסר בוהירות את שאריות החומר הנתורות ממנגנון החיתוך, בעזרת חפץ חד מתאים.

## ניקוי המגרסה

נקה את המגרסה במרווחי זמן קבועים.

### זהירות!



סכנת פציעה עקב להבה פתאומית! במקרה של שימוש בתרסיסי אוויר דחוס עלולות להיווצר להבות פתאומיות. אל תשתמש בשום אופן בתרסיסי אוויר דחוס.



- כבה את המגרסה (ראה כיבוי המגרסה).
- נתק את תקע החשמל משקע החשמל.
- נקה את משטחי המארז במטלית רכה ויבשה ללא מוך. אל תשתמש בתרסיסי אוויר דחוס, בחומרי ניקוי או בממסים.

## מפרט טכני

דגם	Pro Shredder Auto 400MC	Pro Shredder Auto 400CC
מידות (מ"מ)	ר': 400 א': 500 ג': 764	ר': 400 א': 500 ג': 764

## חסידת נייר קשה בהזנה הידנית

- בלוח ההפעלה, כבה את לחצן ההפעלה/כיבוי.
  - כבה את המתג הראשי (Off).
  - נתק את תקע החשמל משקע החשמל.
  - המתן 45 דקות לפחות עד לאיפוס של מנגנון עומס-היתר התרמי.
  - חבר את תקע החשמל לשקע החשמל.
  - הפעל את המכשיר על-ידי הפעלת המתג הראשי (On).
  - בלוח ההפעלה, הפעל את לחצן ההפעלה/כיבוי.
  - לחץ על לחצן התנועה לאחור.
  - משוך את החומר החוצה מהמגרסה.
- ← הסרת את חסידת הנייה
- לאחר הסרת החומר מהמגרסה, מנגנון החיתוך נע למשך 3 שניות נוספות, כדי לנקות את עצמו. המתן עד שהמגרסה תפסיק שוב לפעול, ונורית הסטטוס תואר בכחול.

## שימון מנגנון החיתוך

שמן את מנגנון החיתוך של המגרסה במרווחי זמן קבועים, כדי להגדיל את אורך החיים של המגרסה.

ניתן להשיג שמנים דפי שימון ייעודיים למגרסות של HP.

### חשוב!



נוק לרכוש עקב שימוש בשמנים לא נכונים! אל תשתמש בתרסיסי שמן. השתמש רק בשמן מיוחד למגרסות. קיימות דרכים שונות לשימוש במנגנון החיתוך.

## שמן את מנגנוני החיתוך

אחת לחודש החל על מנגנוני החיתוך שמן מיוחד (לא כלול במוצר) עבור מגרסות.

- כבה את המגרסה (ראה כיבוי המגרסה).
- אחוז בדידת עם הכיתוב LIFT והרם אותה לרבע קצר כלפי מעלה. המכסה העליון נפתח באופן אוטומטי.

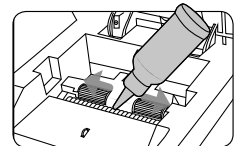

- שמן את מנגנוני החיתוך (ראה באיור).

### זהירות!



אין להחיל על המכשיר שמנים או חומרי סיכה מבוססי שמן מינרלי, מפני שמנים מסוימים עלולים להיות דליקים ולגרום לפציעות קשות.

- המתן 30 שניות. הפעל את המגרסה (ראה הצבת המגרסה והתחלת שימוש).
- לחץ על לחצן התנועה לאחור למשך 3-5 שניות.

← שימנת את מנגנון החיתוך.

הליך זה מבטיח שהלהבים ימשיכו לפעול כראוי למשך שנים.

## שימון באמצעות דפי שימון

- הון למנגנון המשיכה הידני את דף השימון (לא כלול במוצר).

← דף השימון יימשך וישמן את מנגנון החיתוך.

**i** נתק את תקע החשמל משקע החשמל כאשר אינך מתכנן להשתמש במגרסה לפרק-זמן ארוך.

## במקרה של תקלה

ההנחיות הבאות יעזרו לך כאשר משהו אינו פועל כמצופה.

### הגנת חימום-יתר

נורית החיווי **OVERHEAT** מאירה באדום. המגרסה חרגה מזמן הפעולה וממשיכה לגרוס מעבר למשך ההפעלה המרבי. המגרסה התחממה יתר על המידה ונכבית באופן אוטומטי.



### OVERHEAT

**1** המתן לפחות 45 דקות, עד לקירור המגרסה. שים לב למרחק המינימלי מהקיר ולנתוני ההפעלה הרציפה במפרט הטכני.

← לאחר שלב הקירור, נורית החיווי לחצן הפעלה/כיבוי מאירה בכחול והגריסה ממשיכה.

### הגנת טעינת-יתר

נורית החיווי **OVERLOAD** מאירה באדום. הכנסת יותר חומר מכפי שצוין במפרט הטכני. המגרסה מתחילה למשך 5 שניות את התנועה לאחור האוטומטית.



### OVERLOAD

**1** לחץ על לחצן התנועה לאחור.  
**2** משוך את החומר החוצה מהמגרסה.  
← הסרת את חסימת הנייר.  
**3** צמצם את כמות הדפים.

### דלת פתוחה

נורית החיווי **DOOR OPEN** מאירה באדום. דלת מכל החומרים הגרוסים או המכסה העליון אינם סגורים כהלכה. מגרסה עם מכל חומרים גרוסים נשלף מצידית במתג בטיחות בעת פתיחת דלת מכל החומרים הגרוסים.



### DOOR OPEN

**1** דחף את מכל החומרים הגרוסים למכשיה, עד שהוא ננעל במקומו.  
**2** סגור את דלת מכל החומרים הגרוסים.  
**3** לאחר מכן, הורד את המכסה העליון עד שהוא ננעל בנקישה.  
← נורית החיווי האדומה **DOOR OPEN** נכבית. המגרסה מוכנה לפעולה.

### מכל החומרים הגרוסים מלא

נורית החיווי **BIN FULL** מאירה באדום. מכל החומרים הגרוסים מלא ויש לרוקנו.



### BIN FULL

**1** רוקן את מכל החומרים הגרוסים (ראה ריקון של מכל החומרים הגרוסים).  
← מכל החומרים הגרוסים רוקן. נורית החיווי האדומה **BIN FULL** נכבית.

### תקלת הזנה

נורית החיווי **FEED ERROR** מאירה באדום. הנייר בתא הנייר אינו נתפס על-ידי פתחי הזנה.



### FEED ERROR

**1** פתח את המכסה העליון.  
**2** רדא שהנייר אינו מקופל ומונח כהלכה.  
**3** לאחר מכן, הורד את המכסה העליון עד שהוא ננעל בנקישה.  
← המגרסה מוכנה לפעולה. נורית החיווי האדומה **FEED ERROR** נכבית.

מותר להניח בהזנה האוטומטית עד 20 דפים עם מהדקים משרדיים או סיכות מהדק.



**3** הנייר שהונח חייב להיות מונח מתחת לסימון הכתום ואסור שהוא יחרוג ממנו.  
**4** לאחר מכן, הורד את המכסה העליון עד שהוא ננעל בנקישה.

### חשוב!

אל תפתח את המכסה העליון במהלך פעולת גריסה.



**i** באפשרותך להפעיל את נעילת הבטיחות. החומר ייגרס באופן אוטומטי.

← המכשיר עוצר, אם אין חומר נוסף בהזנה האוטומטית.

**i** מחזור העבודה של ההזנה האוטומטית הוא 240 דקות.

עקב תכונת החיסכון באנרגיה **Auto Power-Sleep**, המגרסה נכבית באופן אוטומטי לאחר 20 דקות בקירוב של אי-פעילות.

### נעילת בטיחות

**1** במהלך גריסה בהזנה אוטומטית, ניתן להיזן קוד בן 4 ספרות.

← המכסה העליון ינעל. סמל המנעול נעול ומאיר באדום.

**2** הוץ את אותו קוד בן 4 ספרות.

← המכסה העליון ישתחרר. סמל המנעול פתוח ומאיר בכחול.

**i** המכסה עליון ישתחרר באופן אוטומטי, אם הליך הגריסה הושלם או אם לא נעשה שימוש במגרסה במשך 30 דקות ונתרו מסמכים בתא הנייר או בעת תקלה בגריסה.

### מגרסה לתקליטורי CD/DVD

#### ולכרטיסי אשראי

המגרסה כוללת מגרסה לתקליטורי CD/DVD ולכרטיסי אשראי.

**1** אחוז בידית עם הכיתוב **LIFT** והרם אותה לרגע קצר כלפי מעלה. המכסה העליון נפתח באופן אוטומטי.

**2** הכנס כרטיסי אשראי או תקליטורי CD/DVD בצורה מאונחת במרכז החריץ לתקליטורי CD/DVD/כרטיסי אשראי.

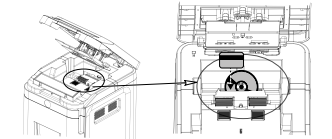

### זהירות!

לעולם אין להכניס יותר מתקליטור אחד CD/DVD או כרטיסי אשראי אחד בכל פעם.



**3** לאחר מכן, הורד את המכסה העליון עד שהוא ננעל בנקישה. הגריסה מתחילה וחוזרת את החומר ל-4 חלקים.

← המגרסה עוצרת לאחר שהתקן הנתונים או כרטיסי האשראי נגרס במלואו.

### כיבוי המגרסה

כבה את המגרסה כאשר אין יותר צורך בשימוש בה.  
**1** בלוח ההפעלה, כבה את לחצן ההפעלה/כיבוי.

← נורית החיווי הכחולה נכבית.

**2** כבה את המתג הראשי (Off).

← כיבית את המגרסה.

	הלחצן תנועה לאחור מאפשר להסיר חסימת נייר. ניתן לנקות את מנגנוני החיתוך מנייר לא גרוס. חשוב: לעולם אין לנסות להסיר חסימת נייר בעזרת לחצן התנועה לאחור מבלי לרוקן תחילה את מכל החומרים הגרוסים.
	הלחצן תנועה קדימה מאפשר להעביר באופן ידני את המגרסה למצב סיכון, כדי להסיר חסימת נייר ולנקות את מנגנוני החיתוך מנייר.
	נעילת בטיחות אינה פעילה: הסמל מאיר בכחול.
	נעילת בטיחות פעילה: הסמל מאיר באדום.

**i** שים לב להספק החיתוך המרבי המותר, ולנתונים הנוספים הנקובים במפרט הטכני.

## גריסת חומר בהזנה ידנית

### חשוב!

נזק לרכוש עקב חסימה בחומר גרוס! שים לב להספק החיתוך המרבי של ההזנה הידנית. מומלץ להניח עד 10 דפים בכל העברה.

### טכנולוגיית Auto-Reverse:

**i** אם המגרסה זיהתה קיבולת יתר, המנוע עוצר מיד ופולט את הנייר החוצה בטרם התחיל הליך הגריסה עצמו.

**1** הכנס את החומר לגריסה לחלק האמצעי של ההזנה הידנית.

← ההזנה הידנית מושכת את החומר באופן אוטומטי, גורסת אותו ועוצרת אם לא הוכנס חומר נוסף.

במקרים נדירים, החיישנים אינם מזהים את החומר המוזן.

**2** לחץ לחיצה ממושכת על הלחצן תנועה קדימה.

← החומר יימשך וייגרס באופן ידני. שחרר את הלחצן תנועה קדימה.

**i** מחזור העבודה של ההזנה הידנית הוא 30 דקות.

## גריסת חומר באמצעות ההזנה האוטומטית

**1** אחוז בידית עם הכיתוב **LIFT** והרם אותה לרגע קצר כלפי מעלה. המכסה העליון נפתח באופן אוטומטי.

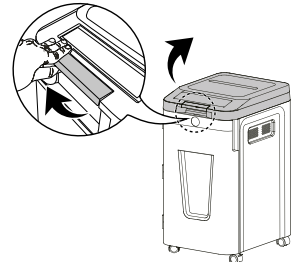

**2** הנח עד 400 דפי נייר בהזנה האוטומטית.

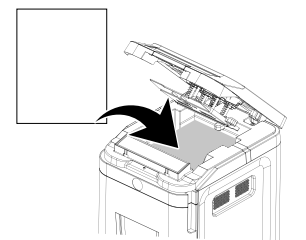

1	FEED ERROR - תקלת הזנה
2	BIN FULL - מכל חומרים גרוסים מלא
3	DOOR OPEN - דלת פתוחה
4	OVERLOAD - עומס יתר
5	OVERHEAT - התחממות יתר
6	קוד בן 4 ספרות
7	נעילת בטיחות
8	פעולה אחורה
9	לחצן הפעלה/כיבוי
10	פעולה קדימה

## הצבת המגרסה והתחלת שימוש

המגרסה פועלת רק יחד עם מכל החומרים הגרוסים. אל תציב את המגרסה בקרבת מקורות חום או מים, ושמוור על מרחק של 10 ס"מ לפחות מהקיר. כך יושג קירור מספיק של המגרסה.

**1** הצב את המגרסה בצורה יציבה על משטח אופקי ומפולס, ליד שקע חשמל שניתן לגשת אליו בקלות.

**2** פתח את דלת מכל החומרים הגרוסים.

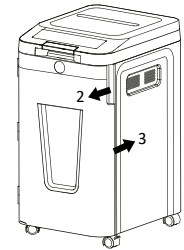

**3** דחף את מכל החומרים הגרוסים למכשיה. אם דלת מכל החומרים הגרוסים אינה סגורה כראוי, המגרסה עלולה לא לעבוד. דלת מכל החומרים הגרוסים מפעילה מתג בטיחות, שמאפשר את הפעלת המגרסה.

**4** סגור את דלת מכל החומרים הגרוסים.

**5** חבר את תקע החשמל לשקע החשמל במשלוח.



**6** הפעל את המכשיר על-ידי הפעלת המתג הראשי בגב המכשיר (On).

**7** בלוח ההפעלה, הפעל את לחצן ההפעלה/כיבוי.

← נורית החיווי מאירה בכחול.

← הכנסת את המגרסה לפעולה.

## שימוש במגרסה

המגרסה מבצעת גריסה אוטומטית. הפעלת המגרסה מתבצעת בעזרת לחצני ההפעלה באזור העליון של המכשיר.

	לחצן הפעלה/כיבוי לחצן הפעלה: נורית החיווי מאירה בכחול. במצב זה המגרסה מתחילה את פעולתה. לאחר שהדף עבר במלואו דרך המגרסה, המגרסה עוצרת באופן אוטומטי. לחצן כיבוי: במצב זה, כל הפונקציות של המגרסה נכבות. מסיבות הקשורות בבטיחות, מומלץ להשאיר את המגרסה במצב כבוי כאשר היא אינה בשימוש. נורית החיווי הכחולה נכבית.
--	---

**קרא את הוראות ההפעלה**

קרא את הוראות ההפעלה בעיון עד הסוף, ושים לב להנחיות במגרת השימוש במגרסה. שמור את הוראות ההפעלה למקרה שתצטרך להשתמש בהן בעתיד.

**שימוש בהתאם ליעוד**

המגרסה מתאימה לגריסה של נייר, כרטיסי אשראי, תקליטורי CD/DVD וכרטיסי אשראי. המגרסה מתאימה רק לשימוש פרטי בחללים סגורים. כל שימוש אחר נחשב כשימוש המנוגד ליעוד. אסור לבצע שינויים או הסבות ללא אישור, והם יוביל לאובדן האחריות.

**יש להישמע להנחיות הבטיחות**

קרא את האזהרות והישמע להן כדי להגן על עצמך ועל הסביבה.

**אזהרה!**

סכנת פציעה עקב מנגנון משיכה הנייר. עצמים חופשיים עשויים להילכד במנגנון המשיכה ולגרום לפציעות. הרחק מנגנון המשיכה אצבעות, שיער, צעפים, עניבות, תכשיטים וכו'.

**אזהרה!**

סכנת פציעה עקב התחשמלות. שימוש לקוי במגרסה עלול לגרום להתחשמלות. אסור לבצע במגרסה שינויים או הסבות ללא אישור. אל תשתמש בכבל ניווק לצורך הפעלת המגרסה. כבה מיד את המגרסה במקרה של נזקים או תפקוד לקוי, ונתק את תקע החשמל.

הקפד על ביצוע תיקונים רק בידי אנשי מקצוע מוסמכים. הצב את המגרסה ליד שקע חשמל שניתן לגשת אליו בקלות, כדי לאפשר את ניתוק המגרסה מרשת החשמל במקרה חירום. אסור בשום אופן לגעת במכשיר בדידים רטובות. יש להימנע מכל מגע עם מים. נתק ממיד את התקע כאשר המכשיר אינו נמצא בשימוש. השתמש רק בכבל החשמל הכלול במשלוח.

**אזהרה!**

סכנת חנק כתוצאה מחלקים קטנים, חומרי אריזה או רידידי הגנה. ילדים עלולים לבלוע חלקים קטנים, חומרי אריזה או רידידי הגנה. יש למנוע מילדים מלהתקרב למכשיר ולאריזה שלו.

**אזהרה!**

ילדים בני שמונה ומעלה, לאנשים בעלי יכולות פיזיות, חושיות או מנטליות מוגבלות ולאנשים חסרי ניסיון ו/או ידע מותר להשתמש במכשיר אם הם נמצאים תחת השגחה או לאחר שהם הודרכו לגבי השימוש הבטוח במכשיר והבינו את הסכנות הכרוכות בו. אסור לילדים לשחק עם המכשיר לילדים אסור לנקות את המכשיר או לבצע את תחזוקת המשתמש שלו ללא השגחה.

**זהירות!**

סכנת מעידה במקרה של ניתוב בלתי-הולם של כבל החשמל. העבר את כבל החשמל באופן שימנע את הסיכון למעידה עליו. מנע את האפשרות לפגיעה בתקע החשמל ובכבל החשמל.

**חשוב!**

סיכוי לנוק לרכוש. מנע השפעות סביבתיות כגון עשן, אבק, רעידות, חומרים כימיים, לחות, חום או אור ישיר. השתמש במגרסה אך ורק בחללים סגורים ובמסגרת נתאי הסביבה המתירים שצינון במפרט הטכני.

הקפד לקיים את ההנחיות הבאות, כדי שהמגרסה תפעל תמיד כמצופה.

קרא עד הסוף את הוראות ההפעלה לפני התחלת השימוש.

אל תקרב את השיער למגרסה.

הרחק מהמגרסה חלקי כינוד משוחררים, תכשיטים או עצמים חופשיים אחרים.

הרחק מהמגרסה עניבות וצעפים.

הנחיה כללית לגבי סכנות אפשריות המצריכות שזמנת לב מיוחדת.

אסור בשום אופן להכניס יד ישירות לתוך מנגנון המשיכה.

אל האפשר לילדים וחיות מחמד להתקרב למגרסה.

אל תרסס גזים בעירים בכיוון המגרסה. אל תשתמש בשום אופן בתרסיסי אוויר דחוס.

הכנס למנגנון המשיכה 10 דפים לכל היותר בו-זמנית.

**זהירות!**

סכנת פציעה עקב מנגנון חיתוך בעל שפה חדה! אין לגעת!

**אזהרה!**

**הרחק איברים מהחלקים הנעים.** מכשיר זה אינו מיועד לשימוש על ידי ילדים. יש למנוע מגע בין ידניים, בגדים או שערות לבין פתח ההונה. נתק את התקע מהחשמל במקרה של אי-שימוש במכשיר לפרק-זמן ארוך. במכשיר זה קיימים חלקים נעים מסוכנים: יש להרחיק איברים מחלקים נעים.

החותם "בטיחות מוכחת" (סימן GS) מאשר את העמידה של המוצר בדרישות של חוק בטיחות המוצרים בגרמניה (ProdSG). סימן ה-GS מציינ שימוש בהתאם ליעוד ושימוש שגוי שניתן לחזות מראש סיכון לבטיחות והבריאות של המשתמש. זהו סימן בטיחות שנוסף על אף שהדובר אינו נדרש על פי חוק והופק על ידי מוסד בדיקה מתאים.

יש להשתמש במוצר רק בחללים סגורים.

הסמל מציינ שמבנה המוצר עומד ברמת ההגנה I (מערכת מוליכים מוגנים). בעזרת כבל חשמל, חבר את המוצר לשקע חשמל עם הארקה.

אל תשתמש בשום אופן בתרסיסי אוויר דחוס. תכשירים אלה עלולים להתלקח ולגרום לפציעות חמורות.

הכנס כרטיסי אשראי רק במאונך.

אין להכניס למכונה מהדקים קשיחים (<math>1/4</math> אינץ' (6 מ"מ)).

אסור בשום אופן להכניס יד ישירות לתוך מנגנון המשיכה.

אין למקום סיכות מהדק באמצע.

אין לגרום מדבקות.

מקם כאן את הצד השמאלי של סיכות המהדק.

הסר את כל מהדקי הג'מבו.

אין לגרום דפים מקופלים.

בעת גריסה של מהדקים משרדיים או סיכות מהדק, אסור שהצד הפתוח יצביע לכיוון שמצוין באיור.

אין לגרום דפים/עיתונים עם צפוי פלסטיק (למיציה).

אין לגרום מהדקי תיקות.

מקם כאן את הצד הימני של סיכות המהדק.

אין לגרום מסמכים הכרוכים יחד.

יש לסכך את המוצר אחת לחודש.

מותר להניח בהזנה האוטומטית עד 20 דפים עם מהדקים משרדיים או סיכות מהדק.

אין לגרום פריטי דואר/מעטפות שטרם נפתחו.

400  
הנתנה של 400 דפים לכל היתרה

**בדיקת תכולת האריזה**

בדוק את תכולת האריזה של המגרסה לפני התחלת השימוש בה.

במקרה של חוסר או נוק, אסור בשום אופן להתחיל להשתמש במגרסה. פנה לשירות שלנו.

■ מגרסה Pro Shredder Auto 400CC/Pro Shredder Auto 400MC עם מכל לחומרים גרוסים

■ הוראות ההפעלה

**פירוט חלקי המגרסה**

באיור הבא מוצג פירוט של חלקי המגרסה.

1	ידידת לפתיחת המכסה העליון
2	מתג הפעלה/כיבוי ראשי (בגב המכשיר)
3	הזנה ידנית
4	לוח הפעלה
5	דלת מכל חומרים גרוסים
6	חלונית ביקורת
7	מכל חומרים גרוסים
8	גלגלים

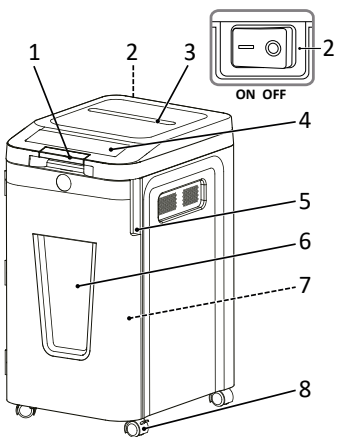

החלק הפנימי של המגרסה ושל מכל החומרים הגרוסים עשוי להכיל פיסות נייר גרוסות. הדבר נורמלי. כל המגרסות של HP נבדקו במפעל, כדי להבטיח את איכותן.

**לוח הפעלה**

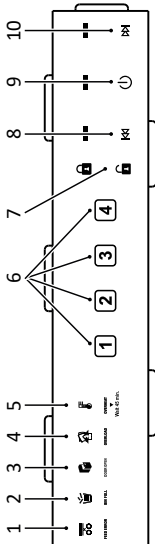



**All your office needs under one brand**



**HP is a trademark of HP Inc. or its affiliates, used by GO Europe GmbH under license from HP Inc.**

GO Europe GmbH  
Zum Kraftwerk 1, 45527 Hattingen (Germany)  
[www.hp.com/officeequipment](http://www.hp.com/officeequipment)

**UK Authorised Representative**

**(for authorities only)**

ProductIP (UK) Ltd.  
8, Northumberland Av.  
London WC2N 5BY

The company reserves the right to change the content of this manual, and subsequent changes to the product without prior notice. We are not responsible for any direct, indirect, intentional or unintentional damage and hidden dangers caused by installation, misuse or use beyond the specifications provided by the manufacturer. Before placing your order, please check with the dealer to see if the product performance meets your needs. HP is a registered trademark of HP Inc. The ownership of other trademarks involved in this manual is owned by the corresponding product manufacturer. ©2021 All rights reserved. Unauthorized reproduction is not allowed in any way.

V1.15.2  
12/2023  
ID Nr.: 2822/2823